

lenovo

ThinkPad Basic USB 3.0 Dock Kullanma Kılavuzu

 <http://www.lenovo.com/safety>

Not: Ürünü kurmadan önce Ek B “Lenovo Uluslararası Garanti Bildirimi” sayfa: 21 içindeki garanti bilgilerini okuduğunuzdan emin olun.

Dördüncü Basım (Haziran 2015)

© Copyright Lenovo 2013, 2015.

SINIRLI VE KISITLI HAKLAR BİLDİRİMİ: Veriler ya da bilgisayar yazılımı General Services Administration “GSA” sözleşmesine uygun olarak sağlandıysa, bunların kullanımı, çoğaltılması ya da açıklanması GS-35F-05925 numaralı sözleşmede yer alan kısıtlamalara tabidir.

İçerik

Bölüm 1. Bağlantı birimi hakkında . . .	1
Ürün tanımı	1
Bağlantı biriminde bağlaçların ve denetimlerin bulunması	2
Sistem gereksinimleri	3
Bölüm 2. Bağlantı biriminin kurulması	5
Bağlantı biriminin dizüstü bilgisayarınıza takılması	5
Aygıt sürücüsünün Windows işletim sistemlerine kurulması	6
Aygıt sürücüsünün Windows işletim sistemlerinden kaldırılması	7
Bölüm 3. Bağlantı biriminin kullanılması	9
Kulaklık ve mikrofon birleşik bağlacının kullanılması	9
Gigabit Ethernet bağlacının kullanılması	9
USB bağlaçlarının kullanılması	9
DVI-I video çıkışı bağlacının kullanılması	9
Bölüm 4. Bağlantı birimiyle çalışma	11
Video çıkışı kipleri	11
Genişletme Kipi	11
İkizleme Kipi	12
Tek görüntü kipi	12
Bağlantı birimi yardımcı programıyla çalışma	13
Kulaklık ve mikrofon birleşik bağlacının el ile etkinleştirilmesi	13
Videoyu kayıttan yürütme kalitesinin en iyi duruma getirilmesi	13
Dış monitörün görüntüsünün döndürülmesi	13
Dış monitörün renk kalitesinin ayarlanması	14
Dış monitörün çözünürlüğünün ayarlanması	15
Video çıkışı kipleri arasında geçiş yapılması	15
Desteklenen çözünürlükler ve yenileme hızları	15
Bölüm 5. Sorun Giderme	17

Ek A. Hizmet ve Destek	19
Çevrimiçi Teknik Destek	19
Telefonla Teknik Destek	19
Erişilebilirlik bilgileri	19
Ek B. Lenovo Uluslararası Garanti Bildirimi	21
Bölüm 1 - Genel Koşullar	21
Bölüm 2 - Ülkeye Özgü Koşullar	24
Bölüm 3 - Garanti Hizmeti Bilgileri	26
Suplemento de Garantía para México.	28
Ek C. Elektronik yayılım notları.	31
Federal Communications Commission Declaration of Conformity	31
Ek D. Özel Notlar	35
Ger dönuşüm bilgisi	35
Çin için geri dönuşüm bilgileri	35
Brezilya için geri dönuşüm bilgileri	36
Önemli WEEE bilgileri	36
İhracat Sınıflandırma Bildirimi	36
Ticari Markalar	36
Ek E. Zararlı Madde Kullanımının Sınırlandırılması Yönergesi (RoHS)	39
Avrupa Birliği için RoHS Bildirimi	39
Çin için RoHS Bildirimi	39
Türkiye için RoHS Bildirimi	39
Ukrayna için RoHS Bildirimi	39
Hindistan için RoHS Bildirimi	40
Ek F. İthalatçı – İmalatçı / Üretici Firma Bilgileri ve Diğer Bilgiler	41
Ek G. Servis İstasyonları ve Yedek Parça Malzemelerinin Temin Edileceği Adresler.	45

Bölüm 1. Bağlantı birimi hakkında

Bu bölümde, ThinkPad® Basic USB 3.0 Dock (burada bağlantı birimi olarak geçecektir) için sistem gereksinimleri, ürün tanımı, bağlaç ve denetimlerin yerleri gösterilmektedir.

Ürün tanımı

Bağlantı birimi, dizüstü bilgisayarınızı kulaklık, mikrofon ve Universal Serial Bus (USB) aygıtları gibi birden çok aygıt ve İnternete kolaylıkla bağlamanızı sağlayan taşınabilir bir genişletme modülüdür. Bağlantı birimi en çok 1920 x 1200 piksel çözünürlüklü Digital Visual Interface - Integrated (DVI-I) monitörü ya da en çok 2048 x 1152 çözünürlüklü Video Graphics Array (VGA) monitörü destekler. Bağlantı birimi, daha yüksek bant genişliği ve daha iyi performans için iki USB 2.0 bağlacı ve iki USB 3.0 bağlacı sağlar. Bağlantı birimi, ağlara bağlandığınızda Gigabit Ethernet hızını destekler.

Dizüstü bilgisayarınızı sağlanan USB 3.0 kablosuyla ve birden çok aygıtı doğrudan bağlantı birimine bağlayıp dizüstü bilgisayarınızdaki bağlantı birimini ayarlayarak çalışma alanınızı oluşturabilirsiniz; daha sonra, dizüstü bilgisayarınızı bağlantı birimine her bağlayışınızda birden çok aygıtı kullanmaya hazır olursunuz.

Aksam paketinizde aşağıdaki öğeler bulunur:

- ThinkPad Basic USB 3.0 Dock
- Güç bağdaştırıcısı
- Elektrik kablosu
- USB 3.0 kablosu
- DVI-I - VGA bağdaştırıcısı
- Garanti bilgileri

Bir öğenin kaybolması ya da zarar görmesi durumunda ürünü satın aldığınız yere başvurun. Satın alma belgenizi ve paketleme malzemelerinizi sakladığınızdan emin olun. Bunlar, garanti hizmeti almak için gerekli olabilir.

Bağlantı biriminde bağlaçların ve denetimlerin bulunması

Aşağıdaki şekil, bağlantı birimindeki bağlaçların ve denetimlerin yerlerini bulmanıza yardımcı olur.

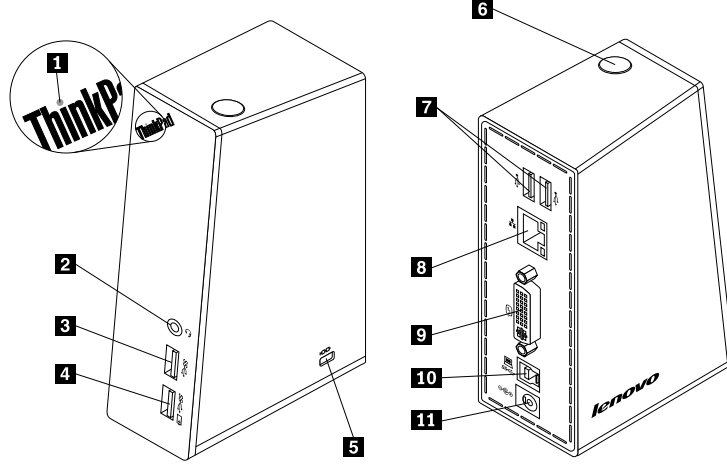

Şekil1. Bağlantı birimine genel bakış

- | | |
|--|--|
| 1 Güç ve bağlantı göstergesi | Bağlantı biriminin normal bir şekilde açılıp açılmadığını göstermek için kullanılır. |
| 2 Kulaklık ve mikrofon birleşik bağlacı | Mikrofon, kulaklık ya da hoparlör takmak için kullanılır. |
| 3 USB 3.0 bağlacı | USB aygıtlarını (USB 1.0, USB 1.1, USB 2.0 ve USB 3.0 uyumlu) bağlamak için kullanılır. |
| 4 Pil doldurma işlevli USB 3.0 bağlacı | USB aygıtlarını (USB 1.0, USB 1.1, USB 2.0 ve USB 3.0 uyumlu) bağlamak için kullanılır. Bağlantı birimi dizüstü bilgisayardan çıkarıldığında da aygıtları doldurmak için bu bağlacı kullanabilirsiniz. |
| 5 Güvenlik kilidi yuvası | Güvenlik kablosu kilidiyle bağlantı birimini sağlamlaştırmak için kullanılır. |
| 6 Güç düğmesi | Bağlantı birimini açmak ya da kapatmak için kullanılır. |
| 7 USB 2.0 bağlacı | USB aygıtlarını (USB 1.0, USB 1.1 ve USB 2.0 uyumlu) bağlamak için kullanılır. |
| 8 Gigabit Ethernet bağlacı | Bir yerel ağ (LAN) kablosu bağlamak için kullanılır. |
| 9 DVI-I video çıkışı bağlacı | Bir DVI kablosu ile dış monitörü bağlamak için kullanılır. DVI-I - VGA bağdaştırıcısını, DVI-I video çıkışı bağlacına ve dış monitörü, VGA kablosu ile DVI-I - VGA bağdaştırıcısına bağlayabilirsiniz. |
| 10 USB 3.0 dikey yön bağlacı | Dizüstü bilgisayarı bağlamak için kullanılır. |
| 11 Güç bağlacı | Güç bağdaştırıcısını takmak için kullanılır. |

Sistem gereksinimleri

Bağlantı birimini kullanmadan önce, dizüstü bilgisayarınızda aşağıdaki işletim sistemlerinden birinin kurulu olduğundan emin olun:

- Microsoft® Windows® 7 (32-bit veya 64-bit)
- Microsoft Windows 8 (64-bit)
- Microsoft Windows 8.1 (64-bit)
- Microsoft Windows 10 (64-bit)

Bağlantı birimini kullanmadan önce dizüstü bilgisayarınızın en azından aşağıdaki gereksinimleri karşıladığından emin olun:

- Kullanılabilir USB 2.0 ya da USB 3.0 bağılacı
- Kurulu bir ATI, Intel® ya da NVIDIA grafik kartı
- 1 GB bellek
- 1,6 GHz çift çekirdekli mikroşlemci
- Aygıt sürücüsünü kurmak istediğiniz sabit disk sürücüsünde 30 MB'lik boş alan

Bölüm 2. Bağlantı biriminin kurulması

Bu bölümde, bağlantı biriminin dizüstü bilgisayarınıza nasıl bağlanacağı ve aygıt sürücüsünün nasıl kurulup kaldırılacağı konularında bilgi sağlanmaktadır.

Bağlantı biriminin dizüstü bilgisayarınıza takılması

Bu bölümde, bağlantı biriminin sağlanan güç bağıdaştırıcısı, elektrik kablosu ve USB 3.0 kablosuyla dizüstü bilgisayarınıza nasıl bağlanacağı konusunda yönergeler yer alır.

Dizüstü bilgisayarına bağlantı birimini bağlamak için şunları yapın:

1. Güç bağıdaştırıcısını elektrik kablosuna takın.

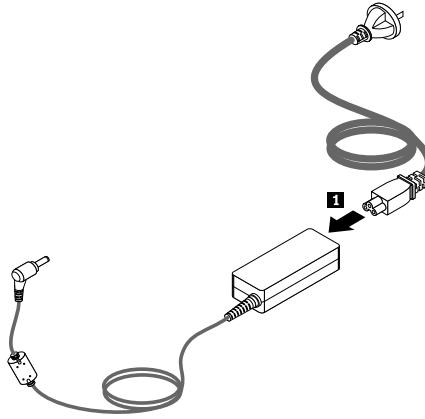

Şekil2. Güç bağıdaştırıcısının elektrik kablosuna takılması

2. Güç bağdaştırıcısının DC giriş bağlacını bağlantı birimine takın.
3. Elektrik kablosu fişini elektrik prizine takın. Bağlantı birimini açmak için açma/kapama düğmesine basın.

Not: Bağlantı birimini güç kaynağına doğru bir şekilde bağladığınızdan emin olun. Bağlantı birimini açık değilse kullanamazsınız.

4. USB 3.0 kablosunun USB B girişini **B** bağlantı biriminin USB 3.0 bağlacına takın.
5. USB 3.0 kablosunun USB A girişini **A** dizüstü bilgisayardaki kullanılabilir bir USB bağlacına bağlayın.

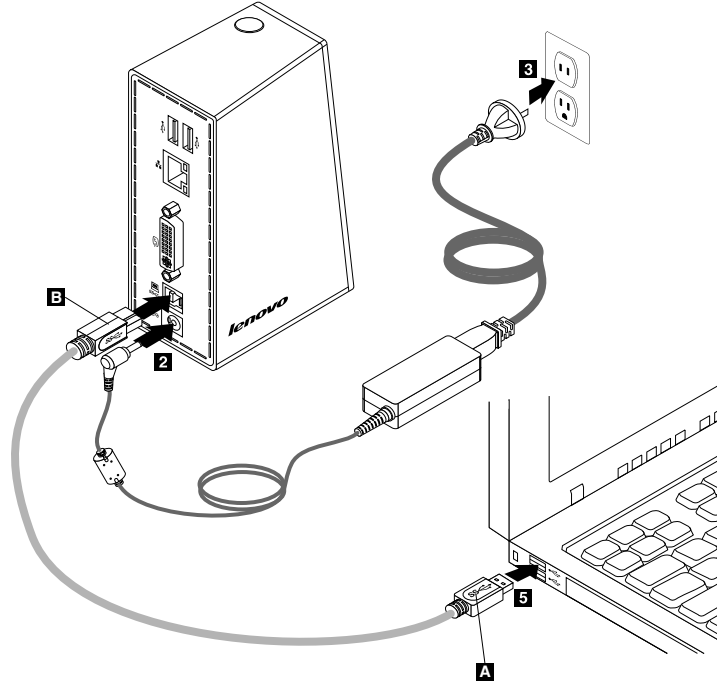

Şekil3. Bağlantı biriminin güç kaynağına ve dizüstü bilgisayara bağlanması

Notlar:

- Bağlantı birimi, dizüstü bilgisayara bağlı olduğu süre boyunca dizüstü bilgisayara güç sağlamaz.
- Bağlantı biriminin USB 3.0 dışında bir bağlaca takılması ya da USB 3.0 dışında bir USB kablosu kullanılması, bağlantı biriminin (özellikle de video kayıttan yürütme ve Ethernet performansı) performansını etkileyebilir. Ancak en üst düzeyde desteklenen çözünürlük miktarı azalmaz.

Aygıt sürücüsünün Windows işletim sistemlerine kurulması

Bağlantı birimini dizüstü bilgisayarınıza bağladıktan sonra, aygıt sürücüsünü kurabilirsiniz.

Aygıt sürücüsünü Windows 7, Windows 8, Windows 8.1 veya Windows 10 işletim sisteminde yüklemek için aşağıdakileri yapın:

1. <http://www.lenovo.com/support/docks> adresine gidin.
2. Aygıt sürücüsünün kurulum dosyasını bulup karşıdan yükleyin.
3. Kurulum dosyasını çift tıklayın ve kurulumu tamamlamak için ekrandaki yönergeleri izleyin.
4. Kurulum tamamlandığını belirten ileti görüntüledikten sonra bilgisayarınızı yeniden başlatın. Sistem, bağlantı birimini otomatik olarak algılar ve yapılandırır. Bağlantı biriminin video çıkışı işlevi, yapılandırma işlemi tamamlandıktan sonra otomatik olarak etkinleştirilir.

Aygıt sürücüsünün Windows işletim sistemlerinden kaldırılması

Bu bölümde aygıt sürücüsünü Windows işletim sistemlerinden kaldırmaya ilişkin yönergeler bulunmaktadır.

Aygıt sürücüsünü Windows 7, Windows 8, Windows 8.1 veya Windows 10 işletim sisteminden kaldırmak için aşağıdakileri yapın:

Windows 7 işletim sistemi için:

1. Bağlantı birimini kullanan tüm uygulamalardan çıkın.
2. **Start (Başlat) → All Programs (Tüm Programlar) → ThinkPad Basic USB 3.0 Dock → Uninstall ThinkPad Basic USB 3.0 Dock (ThinkPad Basic USB 3.0 Dock ürününü kaldır)** öğelerini tıklayın.
3. Aygıt sürücüsünü kaldırmak için ekranda görüntülenen yönergeleri izleyin.
4. Gerekirse, bilgisayarınızı yeniden başlatın.

Windows 8 işletim sistemi için:

1. Aşağıdaki işlemlerden birini gerçekleştirerek Denetim Masası'na gidin:
 - Masaüstünden düğmeleri görüntülemek için imleci sağ üst veya sağ alt köşeye getirin, ardından **Settings (Ayarlar) → Control Panel (Denetim Masası)** öğelerini tıklayın.
 - Start (Başlat) ekranından şu işlemleri gerçekleştirin:
 - a. Düğmeleri görüntülemek için işaretçiyi ekranın sağ üst veya sağ alt köşesine getirin.
 - b. **Search (Arama)** seçeneğini tıklayın.
 - c. Apps (Uygulamalar) ekranında sağ tarafa gidin ve **Windows System (Windows Sistemi)** bölümünde **Control Panel (Denetim Masası)** öğesini tıklayın.
2. Control Panel (Denetim Masası) kipinize bağlı olarak, aşağıdakilerden birini gerçekleştirin:
 - **Programs (Programlar)** menüsü altındaki **Uninstall a program (Bir programı kaldır)** seçeneğini tıklayın.
 - **Programs and Features (Programlar ve Özellikler)** seçeneğini tıklayın.
3. **ThinkPad Basic USB 3.0 Dock** yazılımını seçip fareni sağ tıklayın. **Uninstall (Kaldır)** seçeneği görüntülenir.
4. **Uninstall (Kaldır)** seçeneğini tıklayın.
5. Aygıt sürücüsünü kaldırmak için ekranda görüntülenen yönergeleri izleyin.

Windows 8.1 işletim sistemi için:

1. Aşağıdaki işlemlerden birini gerçekleştirerek Denetim Masası'na gidin:
 - Masaüstünden düğmeleri görüntülemek için imleci sağ üst veya sağ alt köşeye getirin, ardından **Settings (Ayarlar) → Control Panel (Denetim Masası)** öğelerini tıklayın.
 - Start (Başlat) ekranından şu işlemleri gerçekleştirin:
 - a. Apps (Uygulamalar) ekranına gitmek için ekranın sol alt köşesindeki ok simgesini  tıklayın.
 - b. Sağ tarafa gidin ve **Windows System (Windows Sistemi)** bölümünde **Control Panel (Denetim Masası)** öğesini tıklayın.
2. Control Panel (Denetim Masası) kipinize bağlı olarak, aşağıdakilerden birini gerçekleştirin:
 - **Programs (Programlar)** menüsü altındaki **Uninstall a program (Bir programı kaldır)** seçeneğini tıklayın.
 - **Programs and Features (Programlar ve Özellikler)** seçeneğini tıklayın.
3. **ThinkPad Basic USB 3.0 Dock** yazılımını seçip fareni sağ tıklayın. **Uninstall (Kaldır)** seçeneği görüntülenir.

4. **Uninstall** (Kaldır) seçeneğini tıklatın.
5. Aygıt sürücüsünü kaldırmak için ekranda görüntülenen yönergeleri izleyin.

Windows 10 işletim sistemi için:

1. Bağlantı birimini kullanan tüm uygulamalardan çıkın.
2. Masaüstünden işaretçiyi ekranın sol alt köşesine getirin ve ardından arama kutusunda **Control Panel (Denetim Masası)**'ni arayın.
3. Control Panel (Denetim Masası) kipinize bağlı olarak, aşağıdakilerden birini gerçekleştirin:
 - **Programs** (Programlar) menüsü altındaki **Uninstall a program** (Bir programı kaldır) seçeneğini tıklatın.
 - **Programs and Features** (Programlar ve Özellikler) seçeneğini tıklatın.
4. ThinkPad USB 3.0 Dock yazılımını seçip fareinizi sağ tıklatın. **Uninstall** (Kaldır) seçeneği görüntülenir.
5. **Uninstall** (Kaldır) seçeneğini tıklatın.
6. Aygıt sürücüsünü kaldırmak için ekranda görüntülenen yönergeleri izleyin.
7. Gerekirse, bilgisayarınızı yeniden başlatın.

Bölüm 3. Bağlantı biriminin kullanılması

Bu bölümde, bağlantı birimi üzerindeki kulaklık ve mikrofon birleşik bağlacının, Gigabit Ethernet bağlacının, DVI video çıkışı bağlacının ve USB bağlaçlarının kullanılmasına ilişkin bilgiler sağlanır.

Dizüstü bilgisayarınız başlatıldığında, aygıtları bağlantı birimindeki uygun bağlaçlara bağlayabilirsiniz. Olağan koşullarda, dizüstü bilgisayarın yeni aygıtları tanınması birkaç saniye sürer.

Kulaklık ve mikrofon birleşik bağlacının kullanılması

Bağlantı birimindeki kulaklık ve mikrofon birleşik bağlacı, stereo çıkışı bağlacıyla birlikte 3,5 mm'lik bir mikrofondan oluşur. Bu giriş yalnızca 3,5 mm'lik standart kulaklık ya da mikrofonla çalışır.

Bağlantı birimindeki kulaklık ve mikrofon birleşik bağlacını kullanmak için, kulaklığınızı, mikrofonunuzu ya da hoparlörünüzü kulaklık ve mikrofon birleşik bağlacına sağlam bir biçimde takın.

Not: Bağlantı birimindeki kulaklık ve mikrofon birleşik bağlacı, bağlantı birimini başarılı bir şekilde bilgisayarınıza takıp aygıt sürücüsünü kurduğunuzda otomatik olarak etkinleştirilir. Ancak, bağlantı birimindeki kulaklık ve mikrofon birleşik bağlacına bağlı kulaklıktan birşey duyamıyorsanız, bağlantı birimindeki kulaklık ve mikrofon birleşik bağlacını el ile etkinleştirebilirsiniz. Ek bilgi için bkz. “Kulaklık ve mikrofon birleşik bağlacının el ile etkinleştirilmesi” sayfa: 13 .

Gigabit Ethernet bağlacının kullanılması

Bağlantı birimindeki Gigabit Ethernet bağlacını kullanmak için, bağlantı birimini standart 10 Mb/s, 100 Mb/s ya da 1000 Mb/s hızına sahip bir ağa bağlayın ve bağlantı birimi Windows işletim sistemi tarafından tam olarak yapılandırılıncaya kadar bekleyin.

Bağlantı birimindeki Gigabit Ethernet bağlantısı, ThinkVantage® Access Connections™ programını tam olarak destekler.

USB bağlaçlarının kullanılması

USB bağlaçlarını kullanmak için bir USB kablosu aracılığıyla USB aygıtını bağlantı birimindeki dört USB bağlacından herhangi birine takın.

USB aygıtı, bağlantı birimindeki USB bağlacına doğru bir şekilde bağlandığında, bilgisayar ekranınızın Windows bildirim alanında USB aygıtının bilgisayara bağlandığını bildiren bir bilgi penceresi görüntülenir.

DVI-I video çıkışı bağlacının kullanılması

DVI-I video çıkış bağlacını kullanarak bağlantı birimine bir dış monitör bağlayabilirsiniz. Dış monitörü DVI-I video çıkışı bağlacına her takışınızda dizüstü bilgisayardan bağlantı biriminin bağlantısını kesmenize gerek yoktur.

DVI-I video çıkışı bağlacını kullanmak için dış monitörün DVI kablosunu bağlantı birimindeki DVI-I video çıkışı bağlacına takın.

DVI-I - VGA bağdaştırıcısını kullanarak da bağlantı birimine VGA bağlacıyla bir dış monitör bağlayabilirsiniz. DVI-I - VGA bağdaştırıcısını kullanmak için aşağıdakileri gerçekleştirin:

1. DVI-I - VGA baędařtırıcısını, baęlantı birimindeki DVI-I video ıkıřı baęlacına baęlayın. DVI-I - VGA baędařtırıcısındaki iki vidayı sıkın.

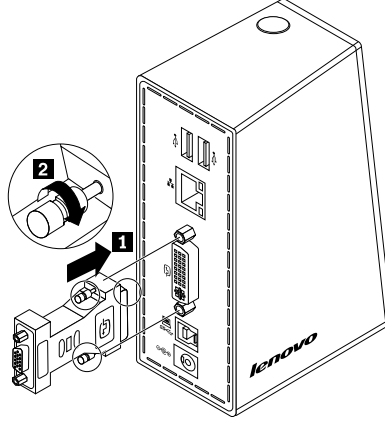

Őekil4. DVI-I - VGA baędařtırıcısının kullanılması

2. VGA kablosunu kullanarak dıř monitörün VGA baęlacını DVI-I - VGA baędařtırıcısına baęlayın.

Video ayarlarını, baęlantı biriminin kullanımını özelleřtirmek iin ayarlayabilirsiniz. Ek bilgi iin bkz. “Baęlantı birimi yardımcı programıyla alıřma” sayfa: 13.

Not: Daha iyi performans iin, dıř monitörün ayarlarını ara sıra yeniden ayarlayarak, baęlantı biriminin video ıkıřı ayarları ile uyumlu olmasını saęlayabilirsiniz. Ayarlama yordamı hakkında daha fazla bilgi iin dıř monitörünüzle birlikte gönderilen belgelere bakın.

Bölüm 4. Bağlantı birimiyle çalışma

Bu bölümde, bağlantı biriminin video çıkışı işleviyle ilgili bilgiler ve bağlantı birimini gereksinimlerinize göre yapılandırmanızı sağlayan bağlantı birimi yardımcı programıyla nasıl çalışacağınıza ilişkin yönergeler yer alır.

Video çıkışı kipleri

Bağlantı birimi aşağıdaki üç video çıkışı kipinde çalışır:

- “Genişletme Kipi” sayfa: 11
- “İkizleme Kipi” sayfa: 12
- “Tek görüntü kipi” sayfa: 12

Varsayılan olarak bağlantı birimi genişletilmiş kipte çalışır.

Genişletme Kipi

Bağlantı birimi genişletme kipindeyken görüntünüzü iki monitöre böler.

Genişletme kipini kullanırken üç seçeneğiniz vardır:

- **Extend** (Genişletme): Bu seçeneği belirlediğinizde, dizüstü bilgisayarınızın monitörü birincil görüntü birimi, dış monitör ise ikincil görüntü birimi olur. Varsayılan olarak dış monitör ekranı açılır ve dizüstü bilgisayarınızın sağ tarafı görüntülenir.
- **Extend To** (Genişlet): Bu seçeneği belirlediğinizde, dizüstü bilgisayarınızın monitörü birincil görüntü birimi, dış monitör ise ikincil görüntü birimi olur. Monitöre **Right** (Sağ), **Left** (Sol), **Above** (Yukarı) ve **Below** (Aşağı) alt menü seçenekleriyle veya sürükleme işlemleri yoluyla kendi çerçeve arabelleğini verebilirsiniz. Görüntü alanı sürekli bir alan olduğundan pencereler ve nesnelere farklı görüntü birimleri arasında taşınabilir.
- **Set as Main Monitör** (Ana Monitör Olarak Ayarla): Bu seçeneği belirlediğinizde dış monitör birincil görüntü birimi, dizüstü bilgisayarınızın monitörü ise ikincil görüntü birimi olur.

Genişletme kipinde, pencereleri bir görüntüden diğerine sürükleyip bırakabilirsiniz. Ayrıca, aşağıdakileri yaparak verimliliğinizi artırabilirsiniz:

- Bir görüntü biriminde e-postaların okunması, diğerinde eklerin açılması
- Bir elektronik tablonun iki görüntü biriminde genişletilmesi
- Grafik düzenleme yapılırken tüm palet ve araç çubukları diğer görüntü birimine yerleştirilerek çalışma alanınızın büyütülmesi
- Masaüstü bir görüntü biriminde tutulurken, diğerinde video izlenmesi

Genişletme kipine girmek için aşağıdaki işlemleri gerçekleştirin:

1. Windows bildirim alanında **ThinkPad Basic USB 3.0 Dock** simgesini tıklatın. Açılan menü görüntülenir.
2. **ThinkPad Basic USB 3.0 Dock** öğesini ve ardından aşağıdakilerden birini seçin:
 - **Extend** (Genişletme)
 - **Extend To** (Genişlet)
 - **Set as Main Monitor** (Ana Monitör Olarak Ayarla)

Genişletme kipinden çıkmak için aşağıdaki işlemleri gerçekleştirin:

1. Windows bildirim alanında **ThinkPad Basic USB 3.0 Dock** simgesini tıklatın. Açılan menü görüntülenir.
2. **ThinkPad Basic USB 3.0 Dock → Off (Kapalı)** seçeneğini belirleyin.

Windows 10 işletim sisteminde genişletme kipine girmek için aşağıdakileri yapın:

1. Windows bildirim alanında ThinkPad USB 3.0 Dock simgesini tıklatın. Açılan menü görüntülenir.
2. **Video Setup** (Video Kurulumu) seçeneğini belirleyin. Bir pencere açılır.
3. **Multiple displays** (Birden çok görüntü) açılır liste kutusundan **Extend these displays** (Bu görüntüleri genişlet) öğesini seçin.

İkizleme Kipi

Bağlantı birimi ikizleme kipindeyken, dizüstü bilgisayarınızın ekranını dış monitöre kopyalar. Bağlantı birimi, dizüstü bilgisayarınıza göre, dış monitör için en ideal çözünürlüğü sağlayacak uygun ayarları (ekran çözünürlüğü, renk kalitesi ve yenileme hızı) otomatik olarak seçer.

İkizleme kipine girmek için aşağıdaki işlemleri gerçekleştirin:

1. Windows bildirim alanında **ThinkPad Basic USB 3.0 Dock** simgesini tıklatın. Açılan menü görüntülenir.
2. **ThinkPad Basic USB 3.0 Dock → Mirror (İkizleme)** seçeneğini belirleyin.

İkizleme kipinden çıkmak için aşağıdaki işlemleri gerçekleştirin:

1. Windows bildirim alanında **ThinkPad Basic USB 3.0 Dock** simgesini tıklatın. Açılan menü görüntülenir.
2. **ThinkPad Basic USB 3.0 Dock → Off (Kapalı)** seçeneğini belirleyin.

Windows 10 işletim sisteminde ikizleme kipine girmek için aşağıdakileri yapın:

1. Windows bildirim alanında ThinkPad USB 3.0 Dock simgesini tıklatın. Açılan menü görüntülenir.
2. **Video Setup** (Video Kurulumu) seçeneğini belirleyin. Bir pencere açılır.
3. **Multiple displays** (Birden çok görüntü) açılır liste kutusundan **Duplicate these displays** (Bu görüntüleri çoğalt) öğesini seçin.

Tek görüntü kipi

Bağlantı birimi, tek görüntü kipindeyken masaüstünüzü yalnızca tek bir ekranda göstermenizi sağlar.

Tek görüntü kipini kullanırken iki seçeneğiniz vardır:

- **Notebook Monitor Off** (Dizüstü Bilgisayar Monitörü Kapalı): Bu seçeneği belirlediğinizde dizüstü bilgisayarınızın monitörü kapatılır ve dış monitörün ekranı açılır.
- **Off (Kapalı)**: Bu seçeneği belirlediğinizde dış monitörün ekranı kapatılır ve dizüstü bilgisayarınızın monitörü açılır. Ancak, ses, Ethernet ve USB bağlacı gibi diğer işlevler ekran kapalı olduğunda da çalışabilir.

Tek görüntü kipine girmek için aşağıdaki işlemleri gerçekleştirin:

1. Windows bildirim alanında **ThinkPad Basic USB 3.0 Dock** simgesini tıklatın. Açılan menü görüntülenir.
2. **ThinkPad Basic USB 3.0 Dock → Notebook Monitor Off (Dizüstü Bilgisayar Monitörü Kapalı)** ya da **Off (Kapalı)** seçeneğini belirleyin.

Tek görüntü kipinden çıkmak için aşağıdaki işlemleri gerçekleştirin:

1. Windows bildirim alanında **ThinkPad Basic USB 3.0 Dock** simgesini tıklatın. Açılan menü görüntülenir.
2. **ThinkPad Basic USB 3.0 Dock** öğesini ve sonra istediğiniz diğer kipi seçin.

Windows 10 işletim sisteminde tek görüntü kipine girmek için aşağıdakileri yapın:

1. Windows bildirim alanında ThinkPad USB 3.0 Dock simgesini tıklatın. Açılan menü görüntülenir.
2. **Video Setup** (Video Kurulumu) seçeneğini belirleyin. Bir pencere açılır.
3. **Multiple displays** (Birden çok ekran) açılan liste kutusunda, istediğiniz ekranı seçin.

Bağlantı birimi yardımcı programıyla çalışma

Bağlantı birimi yardımcı programı, bağlantı biriminin ekran ayarlarını yapılandırmanızı sağlar.

Not: Bağlantı birimi için yapılandırıdığınız ayarlar, dizüstü bilgisayarınızı bağlantı birimine bağladığınızda korunur. Bu özellik, dizüstü bilgisayarınızı birden çok bağlantı birimiyle kullanmanızı sağlar. Örneğin, bir dizüstü bilgisayarı hem evde hem de işte kullanıyorsanız, her iki çalışma alanını da bağlantı birimleriyle oluşturabilirsiniz. Daha sonra, tek yapmanız gereken dizüstü bilgisayarınızı iki yerden birindeki bağlantı birimine bağlamaktır; böylece, çalışmaya hazır hale gelirsiniz.

Kulaklık ve mikrofon birleşik bağlacının el ile etkinleştirilmesi

Bağlantı biriminde kulaklık ve mikrofon birleşik bağlacını el ile etkinleştirmek için şunları yapın:

Windows 7, Windows 8, Windows 8.1 veya Windows 10 işletim sistemi için:

1. Windows bildirim alanında **ThinkPad Basic USB 3.0 Dock** simgesini tıklatın. Açılan menü görüntülenir.
2. **Audio Setup** (Ses Kurulumu) seçeneğini belirleyin. Sound (Ses) penceresi açılır.
3. **Playback** (Kayıttan yürütme) sekmesinde USB ses çıkış aygıtını seçin. **Recording** (Kayıt) sekmesinde USB ses giriş aygıtını seçin.
4. **OK** (Tamam) seçeneğini tıklayın.

Videoyu kayıttan yürütme kalitesinin en iyi duruma getirilmesi

Windows 7, Windows 8, Windows 8.1 veya Windows 10 işletim sisteminde, videodaki kesilme ya da bölünme gibi durumlarda bağlantı birimi video kayıttan yürütme kalitesini en iyi duruma getirir. En iyi duruma getirme işleminden sonra görüntü daha temiz ve düzgün olur.

Video kayıttan yürütme kalitesini en iyi duruma getirmek için aşağıdakileri yapın:

1. Windows bildirim alanında **ThinkPad Basic USB 3.0 Dock** simgesini tıklatın. Açılan menü görüntülenir.
2. **ThinkPad Basic USB 3.0 Dock → Optimize for Video (Video için en iyi duruma getir)** öğelerini belirleyin.

Not: Bu ayar, Windows 10 işletim sisteminde desteklenmemektedir.

Dış monitörün görüntüsünün döndürülmesi

Bağlantı birimi, yalnızca dış monitör ekranını istediğiniz gibi döndürmenizi sağlar.

Windows 7, Windows 8 veya Windows 8.1 işletim sisteminde dış monitör ekranını döndürmek için aşağıdakileri yapın:

1. Windows bildirim alanında **ThinkPad Basic USB 3.0 Dock** simgesini tıklatın. Açılan menü görüntülenir.

2. **ThinkPad Basic USB 3.0 Dock → Screen Rotation (Ekran Döndürme)** öğelerini seçin ve ardından aşağıdaki seçeneklerden birini belirleyin:
 - **Normal:** Dış monitör görüntüsü, dizüstü bilgisayarın görüntüsüyle aynı kalır.
 - **Rotated Left (Sola Döndürülmüş):** Dış monitör görüntüsü 90 derece sola döndürülür.
 - **Rotated Right (Sağa Döndürülmüş):** Dış monitör görüntüsü 90 derece sağa döndürülür.
 - **Upside-Down (Baş Aşağı):** Dış monitör görüntüsü baş aşağı döndürülür.

Not: Normal bir görüntü için, görüntü baş aşağı duruma gelene kadar sürekli olarak **Rotated Left (Sola Döndürülmüş)** ya da **Rotated Right (Sağa Döndürülmüş)** seçeneğini tıklatabilirsiniz.

Windows 10 işletim sisteminde dış monitör ekranını döndürmek için aşağıdakileri yapın:

1. Windows bildirim alanında ThinkPad USB 3.0 Dock simgesini tıklatın. Açılan menü görüntülenir.
2. **Video Setup (Video Kurulumu)** seçeneğini belirleyin. Bir pencere açılır.
3. **Orientation (Yönlendirme)** açılır liste kutusunda aşağıdaki seçeneklerden birini belirleyin:
 - **Landscape (Yatay):** Dış monitör görüntüsü, dizüstü bilgisayarınızın monitör görüntüsüyle aynı kalır.
 - **Portrait (Dikey):** Dış monitör görüntüsü 90 derece sola döndürülür.
 - **Landscape (flipped) (Yatay (döndürülmüş)):** Dış monitör görüntüsü baş aşağı döndürülür.
 - **Portrait (flipped) (Dikey (döndürülmüş)):** Dış monitör görüntüsü 90 derece sağa döndürülür.

Not: Normal bir görüntü için, görüntü baş aşağı duruma gelinceye kadar sürekli olarak **Portrait (Dikey)** ya da **Portrait (flipped) (Dikey (döndürülmüş))** seçeneğini tıklatabilirsiniz.

Dış monitörün renk kalitesinin ayarlanması

Bağlantı birimi, dış monitör için hedef bir renk kalitesi seçmenizi sağlar. Kullanılabilir seçenekler 16 bit ve 32 bittir. "Bit" görüntünün renk derinliği anlamına gelir. Varsayılan ve önerilen değer 32 bittir.

Windows 7 işletim sisteminde dış monitörün renk kalitesini ayarlamak için aşağıdakileri yapın:

1. Windows bildirim alanında **ThinkPad Basic USB 3.0 Dock** simgesini tıklatın. Açılan menü görüntülenir.
2. **Video Setup (Video Kurulumu)** seçeneğini belirleyin. Bir pencere açılır.
3. **Color Quality (Renk Kalitesi)** alanında, **Medium (16 bit) (Közepes - 16 bit)** ya da **Highest (32 bit) (En Yüksek - 32 bit)** seçeneğini belirleyebilirsiniz.

Not: Bu özellik Windows 8, Windows 8.1 ve Windows 10 işletim sistemlerinde desteklenmemektedir.

Dış monitörün çözünürlüğünün ayarlanması

Bağlantı birimi, dış monitörün çözünürlüğünü ayarlamanızı sağlar.

Genişletme ve tek görüntü kipinde aşağıdakileri yaparak dış monitörün çözünürlüğünü ayarlayabilirsiniz:

1. Windows bildirim alanında **ThinkPad Basic USB 3.0 Dock** simgesini tıklatın. Açılan menü görüntülenir.
2. Kullanmakta olduğunuz işletim sistemine bağlı olarak aşağıdakilerden birini gerçekleştirin:
 - Windows 7, Windows 8 veya Windows 8.1 işletim sistemi için:
ThinkPad USB 3.0 Dock → Screen Resolution (Ekran Çözünürlüğü) seçeneklerini ve daha sonra dış monitör için istediğiniz ekran çözünürlüğü seçeneğini belirleyin. Örneğin, “2048 x 1152” değeri video çıkışı çözünürlüğünün 2048 x 1152 piksel olacağı anlamına gelir.
 - Windows 10 işletim sistemi için:
 - a. **Video Setup** (Video Kurulumu) seçeneğini belirleyin. Bir pencere açılır.
 - b. **Advanced display settings** (Gelişmiş görüntü ayarları) seçeneğini tıklayın. **Resolution** (Çözünürlük) açılan liste kutusunda istediğiniz ekran çözünürlüğü seçeneğini belirleyin.

İkizleme kipinde aşağıdakileri yaparak dış monitörün çözünürlüğünü ayarlayabilirsiniz:

1. Windows bildirim alanında **ThinkPad Basic USB 3.0 Dock** simgesini tıklatın. Açılan menü görüntülenir.
2. **Video Setup** (Video Kurulumu) seçeneğini belirleyin. Bir pencere açılır.
3. Kullanmakta olduğunuz işletim sistemine bağlı olarak aşağıdakilerden birini gerçekleştirin:
 - Windows 7, Windows 8 veya Windows 8.1 işletim sistemi için:
Resolution (Çözünürlük) açılan liste kutusunda dış monitörün çözünürlüğünü yükseltmek için kaydırıcı çubuğu yukarıya ve çözünürlüğü azaltmak için kaydırıcı çubuğu aşağıya doğru hareket ettirin.
 - Windows 10 işletim sistemi için:
Advanced display settings (Gelişmiş görüntü ayarları) seçeneğini tıklayın. **Resolution** (Çözünürlük) açılan liste kutusunda istediğiniz ekran çözünürlüğü seçeneğini belirleyin.

Video çıkışı kipleri arasında geçiş yapılması

Bir video çıkışından diğerine geçmek için aşağıdakileri gerçekleştirin:

1. Windows bildirim alanında **ThinkPad Basic USB 3.0 Dock** simgesini tıklatın. Açılan menü görüntülenir.
2. **ThinkPad Basic USB 3.0 Dock** öğesini ve sonra istediğiniz video çıkışı kipini seçin.

Video çıkışı kiplerine ilişkin ek bilgi için bkz. “Video çıkışı kipleri” sayfa: 11.

Desteklenen çözünürlükler ve yenileme hızları

Aşağıdaki çizelgede, bağlantı birimi video çıkışı için çeşitli ekran çözünürlüklerinde desteklenen yenileme hızları listelenir.

Çizelge 1. Desteklenen çözünürlükler ve yenileme hızları

SN	Çözünürlük	Yenileme hızı (Birim: Hz)
1	640 x 480	60, 67, 72, 75, 85
2	720 x 400	70, 85, 88
3	720 x 480	50, 60
4	768 x 576	50, 60

Çizelge 1. Desteklenen çözünürlükler ve yenileme hızları (devamı)

SN	Çözünürlük	Yenileme hızı (Birim: Hz)
5	800 x 480	60
6	800 x 600	56, 60, 72, 75, 85
7	832 x 624	75
8	848 x 480	60
9	1024 x 600	60
10	1024 x 768	60, 70, 75, 85
11	1152 x 864	75
12	1152 x 870	75
13	1280 x 720	50, 60
14	1280 x 768	60, 75, 85
15	1280 x 800	60
16	1280 x 960	60, 85
17	1280 x 1024	60, 75
18	1360 x 768	60
19	1366 x 768	50, 60
20	1368 x 768	60
21	1400 x 1050	60, 75, 85
22	1440 x 900	60
23	1600 x 1200	60
24	1680 x 1050	60
25	1920 x 1080	50, 60
26	1920 x 1200	60
27	2048 x 1080	60
28	2048 x 1152	60

Notlar:

1. Çözünürlük, ekranda yatay ve dikey olarak görüntülenen piksel sayısına karşılık gelir.
2. Yenileme hızı (ayrıca dikey sıklık denir), tüm ekranın yeniden tarama hızını ölçer.

Bölüm 5. Sorun Giderme

Bu bölümde, bağlantı birimiyle ilgili herhangi bir sorunla karşılaşmanız durumunda size yardımcı olacak bazı sorun giderme ipuçları sağlanmaktadır. Sorunu çözmeye çalışmak için öncelikle aşağıdaki öğeleri denetleyin.

Genel

1. ThinkPad Basic USB 3.0 Dock simgesi ekranımda görüntülenmiyor.

ThinkPad Basic USB 3.0 Dock simgesi, yalnızca bağlantı birimine dış monitör takıldığında görüntüleniyor. Bir dış monitör bağlıysa, video kablosunun bağlantı birimine ve monitöre tam olarak takılmış olduğundan emin olun.

2. Bağlantı biriminin güç ve bağlantı göstergesi yanmıyor.

Güç bağdaştırıcısını bağlantı birimine ve düzgün çalışan bir prize doğru taktığınızdan ve açma/kapama düğmesine bastığınızdan emin olun. Bağlantı birimiyle gönderilenin dışında bir güç bağdaştırıcısı kullanmayın.

3. Bağlantı birimini gönderilen USB 3.0 kablosuyla bilgisayara bağladım; ancak bağlantı birimi çalışmıyor.

- Bağlantı birimine güç bağdaştırıcısından başarılı bir şekilde güç sağlandığından emin olun. Bağlantı birimi, dizüstü bilgisayarınıza bağlı USB bağlacından güç almadığı için dışarıdan bir güç bağdaştırıcısı gereklidir.
- Bağlantı biriminin aygıt sürücüsünün başarılı bir şekilde kurulduğundan emin olun; aksi halde aygıt sürücüsünü yeniden kurup bilgisayarı yeniden başlatın.
- Bilgisayarınızdaki USB bağlacının düzgün çalıştığından emin olun, aksi halde başka USB bağlaçlarıyla değiştirin.

4. Bağlantı birimine bağlıken bilgisayarımı başlatamıyorum.

Mutlaka bağlantı birimiyle gönderilen USB 3.0 kablosunu kullanın.

Video çıkışı

1. Dış monitörün ekranı siyah.

- Bağlantı birimine bağlı dizüstü bilgisayarın doğru çalıştığından ve bekleme ya da uyku kipinde olmadığından emin olun. Dizüstü bilgisayar, bekleme ya da uyku kipindeyse dış monitör ekran(lar)ı her zaman boştur.
- Aygıt sürücüsünün kurulum yönergeleri izlenerek kurulduğundan ve bağlantı birimine ilişkin simgenin, Windows bildirim alanında görünür olduğundan emin olun.
- Video çıkışı işlevinin devre dışı bırakılmadığından emin olun.
- Aşağıdaki bağlantıların doğru olduğundan emin olun:
 - USB 3.0 kablosu ve dizüstü bilgisayarınız arasındaki bağlantı
 - USB 3.0 kablosu ve bağlantı birimi arasındaki bağlantı
 - Güç bağdaştırıcısı, bağlantı birimi ve priz arasındaki bağlantı
 - Video kablosu ve DVI-I video çıkışı bağlacı arasındaki bağlantı

Not: VGA bağlacının bağlantısı için, DVI-I - VGA bağdaştırıcısının aynı zamanda yanlarındaki vidalarla da sabitlendiğinden emin olun.

- Sorun devam ederse, bağlantı biriminin tüm bağlantılarını çıkarın ve bağlantı birimi aygıt sürücüsünü kaldırın. Daha sonra bağlantı birimini ve aygıt sürücüsünü yeniden kurun.

2. Videoları dış monitörümde oynatamıyorum, ancak dizüstü bilgisayarımın monitöründe oynatabiliyorum.

Bazı dizüstü bilgisayarlar COPP'yi (Certified Output Protection Protocol - onaylı çıkış koruması iletişim kuralı) desteklemez ve korumalı videoları bağlantı birimine bağlı dış monitörde oynatamazsınız.

Videoları dış monitörde oynatmak için dış monitörü, dizüstü bilgisayarınızda VGA bağlacına bağlayabilir ve görüntüyü dış monitöre genişletebilirsiniz. Görüntü ayarlarını yapılandırmaya ilişkin daha fazla bilgi için bkz. "Bağlantı birimi yardımcı programıyla çalışma" sayfa: 13.

3. Dış monitördeki görüntüler titriyor.

Sorunu çözmek için aşağıdakileri kontrol edin:

- Dış monitörün, DVI-I video çıkışı bağlacına düzgün bir şekilde bağlandığından emin olun.
- Dizüstü bilgisayarınızın ekran çözünürlüğü ayarını denetleyin ve bağlantı biriminin çözünürlüğü desteklediğinden emin olun.
- Windows 7, Windows 8, Windows 8.1 veya Windows 10 işletim sisteminde **Optimize for Video** (Video için en iyi duruma getir) seçeneğini belirlememiş olduğunuzdan emin olun. Bu seçeneği belirlerseniz, ayarlar menüsünü açmak için ekranı sağ tıklattığınızda tam ekran kipinde ikili görüntüyle karşılaşabilirsiniz.

4. Dış monitördeki görüntüler doğru renklerde değil.

Sorunu çözmek için aşağıdakileri yapın:

- a. Dış monitörün, DVI-I video çıkışı bağlacına düzgün bir şekilde bağlandığından emin olun.
- b. Bilgisayarınızın ekran çözünürlüğü ayarını denetleyin ve bağlantı biriminin çözünürlüğü desteklediğinden emin olun.

5. Bilgisayarım, Web flaş videolarını oynatabiliyor. Ancak pencereyi dış monitöre sürüklediğimde ve oynatma penceresini ekran boyutuna getirdiğimde oynatma işlemi duruyor.

Sorunu çözmek için Adobe Flash Player programını en son sürümüne güncelleyin.

Ses

Dizüstü bilgisayarımın hoparlörlerinden hiçbir şey duyamıyorum ya da dizüstü bilgisayardaki ses bağlaçlarını kullanamıyorum.

Varsayılan olarak ThinkPad ve diğer Lenovo® dizüstü bilgisayarları, bağlantı birimindeki kulaklığı ve mikrofon birleşik bağlacını kullanır ve bağlantı birimi takıldığında yerleşik ses bağlaçlarını devre dışı bırakır.

Dizüstü bilgisayarınızın yerleşik ses bağlaçlarını etkinleştirmek için aşağıdakileri yapın:

Windows 7, Windows 8, Windows 8.1 veya Windows 10 işletim sistemi için:

1. Windows bildirim alanında **Volume** (Ses) simgesini sağ tıklayın.
2. **Sounds** (Sesler) seçeneğini belirlediğinizde Ses penceresi görüntülenir.
3. Yerleşik bir ses aygıtı seçmek için **Playback** (Kayıttan yürütme) ve bir başka yerleşik ses aygıtı seçmek için **Recording** (Kayıt) seçeneğini belirleyin.
4. **Playback** (Kayıttan yürütme) sekmesinde yerleşik bir ses aygıtı seçin. **Recording** (Kayıt) sekmesinde başka bir yerleşik ses aygıtı seçin.

Notlar:

1. Yeni ayarları uygulamak için ses aygıtlarını kullanmakta olan uygulamaları yeniden başlatın.
2. Ayarladığınız ayarlar, ayarları bir daha değiştirenceye kadar kaydedilir.

Ek A. Hizmet ve Destek

Aşağıdaki bilgiler, ürününüz için, garanti süresi ya da ürünün ömrü boyunca geçerli olan teknik desteği açıklar. Lenovo garanti koşullarına ilişkin bilgiler için Lenovo Uluslararası Garanti Bildirimine başvurun.

Çevrimiçi Teknik Destek

Ürününüzün ömrü boyunca şu adresten çevrimiçi teknik destek hizmeti alabilirsiniz:
<http://www.lenovo.com/support>

Garanti dönemi boyunca, arızalı bileşenler için değiştirme ya da değiştirme yardımı alabilirsiniz. Ayrıca, aksamınız bir Lenovo bilgisayarında kuruluyorsa, yerinizde hizmet almaya hak kazanmış olabilirsiniz. Lenovo teknik destek temsilciniz en iyi alternatifi belirlemenize yardımcı olabilir.

Telefonla Teknik Destek

Müşteri Destek Merkezi kanalıyla kuruluş ve yapılandırma desteği, aksamı pazarlamadan kaldırılmasından itibaren 90 gün sonrasına kadar sağlanacaktır. Bu süreden sonra destek geri çekilecek ya da Lenovo'nun kararına bağlı olarak bir ücret karşılığında sunulacaktır. Nominal bir ücret karşılığında ek destek sağlanır.

Lenovo teknik destek temsilcinizle iletişim kurmadan önce aşağıdaki bilgileri hazır bulundurmaya çalışın: aksam adı ve numarası, satın alma belgesi, bilgisayarın üreticisi, modeli, seri numarası ve elkitabı, hata iletilisinin tam metni, sorunun tanımı ve sisteminize ilişkin donanım ve yazılım yapılandırma bilgileri.

Teknik destek temsilciniz görüşme sırasında sizden sorunun adımlarını birer birer belirtmenizi isteyebilir.

Telefon numaraları önceden bildirilmeksizin değiştirilebilir. Lenovo Support (Destek) için en güncel telefon listesini <http://www.lenovo.com/support/phone> adresinde bulabilirsiniz. Ülkenizdeki/bölgenizdeki telefon numarası listede yoksa, Lenovo yetkili satıcınıza ya da Lenovo pazarlama temsilcinize başvurun.

Erişilebilirlik bilgileri

Erişilebilir biçimlerde belgeler

Lenovo düzgün şekilde etiketlenmiş PDF dosyaları veya HyperText Markup Language (HTML) dosyaları gibi tüm formatlarda erişilebilir elektronik belgeler sunmaktadır. Lenovo elektronik belgeleri, görme engelli kullanıcıların belgeleri bir ekran okuyucusu yoluyla okuyabilmesini sağlamak için geliştirilmiştir. Ayrıca belgelerdeki her bir resim, görme engelli kullanıcıların ekran okuyucusu kullandıklarında resmi anlayabilmesi için resmi açıklayan yeterli bir alternatif metne de sahiptir.

PDF dosyalarını açmak ve görüntülemek için bilgisayarınızda Adobe Reader programının kurulu olması gerekir. Adobe Reader programını şu adresten de indirebilirsiniz:
<http://www.adobe.com>

Ek B. Lenovo Uluslararası Garanti Bildirimi

L505-0010-02 08/2011

Bu Lenovo Sınırlı Garanti Bildirimi aşağıdaki bölümlerden oluşur:

Bölüm 1 - Genel Koşullar

Bölüm 2 - Ülkeye Özgü Koşullar

Bölüm 3 - Garanti Hizmeti Bilgileri

Bölüm 2'nin koşulları, belirli bir ülke için belirlenen şekilde **Bölüm 1**'de yer alan koşulların yerine geçer veya bu koşulları değiştirir.

Bölüm 1 - Genel Koşullar

Bu Lenovo Sınırlı Garanti Bildirimi, satmak amacıyla değil, yalnızca kendi kullanımınız için satın aldığınız Lenovo donanım ürünleri için geçerlidir. Bu Lenovo Sınırlı Garanti Bildirimi'nin diğer dillerde hazırlanan kopyalarına şu adresten erişebilirsiniz: www.lenovo.com/warranty.

Bu Garantinin Kapsamına Girenler

Lenovo, satın aldığınız her Lenovo donanım ürününün, garanti süresi boyunca olağan kullanım durumunda malzeme ve işçilik hatası içermeyeceğini garanti eder. Ürünün garanti süresi, satış makbuzunuzda veya faturanızda belirtilen satın alma tarihinde ya da Lenovo tarafından bildirilebilecek olan başka bir tarihte başlar. Ürününüz için geçerli olan garanti süresi ve garanti hizmeti tipi aşağıdaki "**Bölüm 3 - Garanti Hizmeti Bilgileri**" başlıklı bölümde belirtilmiştir. Bu garanti yalnızca ürünlerin satın alındığı ülkede veya bölgede geçerlidir.

BU GARANTİ SİZE MÜNHASIR GARANTİDİR VE TİCARETE VEYA BELİRLİ BİR AMACA UYGUNLUK İÇİN ZİMNİ GARANTİLER YA DA KOŞULLAR DA DAHİL, ANCAK BUNLARLA SINIRLI OLMAMAK ÜZERE, DİĞER TÜM AÇIK YA DA ZİMNİ GARANTİ YA DA KOŞULLARIN YERİNE GEÇER. BAZI ÜLKELER YA DA HUKUK DÜZENLERİ, AÇIK YA DA ZİMNİ GARANTİLERİN KAPSAM DIŞI TUTULMASINA İZİN VERMEDİĞİNDEN, YUKARIDAKİ KAPSAM DIŞI TUTMA SİZİN İÇİN GEÇERLİ OLMAYABİLİR. BU DURUMDA BU TÜR GARANTİLER YALNIZCA YASALARIN GEREKTİRDİĞİ SINIRLAR ÖLÇÜSÜNDE VE SÜRE BOYUNCA GEÇERLİDİR VE GARANTİ SÜRESİYLE SINIRLIDIR. BAZI ÜLKELER YA DA HUKUK DÜZENLERİ ZİMNİ GARANTİLERİN NE KADAR SÜREYLE GEÇERLİ OLACAĞI KONUSUNDA SINIRLAMA YAPILMASINA İZİN VERMEDİĞİNDEN, YUKARIDAKİ SÜRE SINIRLAMASI SİZİN İÇİN GEÇERLİ OLMAYABİLİR.

Garanti Hizmetinin Alınması

Ürün, garanti süresi içinde garanti edildiği gibi çalışmazsa, Lenovo'ya ya da yetkili bir Lenovo Garanti Hizmet Çözüm Ortağı'na başvurarak garanti hizmeti alabilirsiniz. Yetkili Garanti Hizmet Çözüm Ortaklarının ve bunların telefon numaralarının bulunduğu bir listeye şu adresten erişebilirsiniz: www.lenovo.com/support/phone.

Garanti hizmeti tüm bölgelerde mevcut olmayabilir ve bölgeden bölgeye farklılık gösterebilir. Bir Garanti Hizmet Çözüm Ortağı'nın olağan hizmet alanı dışında, garanti hizmeti için ücret talep edilebilir. Bölgenize özgü bilgiler için yerel bir Garanti Hizmet Çözüm Ortağı'na başvurun.

Garanti Hizmeti için Müşteri Sorumlulukları

Garanti hizmeti sağlanmadan önce aşağıdaki adımları izlemelisiniz:

- Garanti Hizmet Çözüm Ortağı'nın sağladığı hizmet isteği prosedürlerini izleyin;
- Üründeki tüm programları ve verileri yedeklemeyi ya da güvenlik altına almayı;
- Garanti Hizmet Çözüm Ortağı'na tüm sistem şifrelerini veya parolalarını sağlayın;
- Hizmetin yerine getirilebilmesi için Garanti Hizmet Çözüm Ortağı'nın tesislerinize yeterli, ücretsiz ve güvenli olarak erişmesine olanak tanıyın;
- Gizli bilgiler, size özel bilgiler ve kişisel bilgiler dahil tüm verileri üründen kaldırın veya bu tür bilgileri kaldıramıyorsanız, başka bir tarafın bu bilgilere erişimini engellemek ya da geçerli yasalar kapsamında kişisel bilgi sayılmamasını sağlamak için bu bilgileri değiştirin. Garanti Hizmet Çözüm Ortağı garanti hizmeti için iade edilen veya erişilen bir üründe gizli bilgiler, size özel bilgiler ya da kişisel bilgiler dahil herhangi bir verinin kaybindan veya açıklanmasından sorumlu olmayacaktır;
- Garanti kapsamında olmayan tüm aksamaları, parçaları, seçenekleri, değişiklikleri ve bağlantıları çıkarın;
- Ürün ya da parçanın, değiştirilmesini engelleyecek hiçbir yasal kısıtlama altında olmamasını sağlayın;
- Ürünün veya parçanın sahibi değilseniz, Garanti Hizmet Çözüm Ortağı'nın garanti hizmeti verebilmesi için ürünün sahibinden yetki alın.

Sorunların Çözülmesi İçin Garanti Hizmet Çözüm Ortağınızın Yapacakları

Hizmet almak için bir Garanti Hizmet Çözüm Ortağı'na başvurduğunuzda, belirlenen sorun saptama ve çözme prosedürlerini izlemeniz gerekir.

Garanti Hizmet Çözüm Ortağı sorununuzu telefonla, e-postayla ya da uzaktan destek sağlayarak tanılamaya ve çözmeye çalışır. Garanti Hizmet Çözüm Ortağı sizi belirtilen yazılım güncellemelerini yüklemeye ve kurmaya yönlendirebilir.

Bazı sorunlar, “Müşteri Tarafından Değiştirilebilir Birim” veya “CRU” olarak adlandırılan bir parçayı takmanızla da çözümlenebilir. Böyle bir durumda, Garanti Hizmet Çözüm Ortağı CRU'yu size takmanız için gönderir.

Sorununuz telefonla, yazılım güncellemelerini uyguladığınızda ya da bir CRU'yu kurduğunuzda çözülmiyorsa, Garanti Hizmet Çözüm Ortağı, aşağıdaki “**Bölüm 3 - Garanti Hizmeti Bilgileri**” başlıklı bölümde açıklanan ve ürününüz için belirlenen garanti hizmeti tipi kapsamında hizmet almanızı sağlayacaktır.

Garanti Hizmet Çözüm Ortağı ürününüzü onarmanın mümkün olmadığına karar verirse, ürününüzü işlevsel olarak en az ürününüze eşdeğer olan başka bir ürünle değiştirir.

Garanti Hizmet Çözüm Ortağı, ürününüzü onarmanın ya da değiştirmenin mümkün olmadığına karar verirse, bu Sınırlı Garanti kapsamında tek çözüm yolu olarak, ürünü satın alırken ödediğiniz ücretin iade edilmesi için ürünü satın aldığınız yere ya da Lenovo'ya götürmeniz gerekir.

Ürün ve Parça Değişimi

Garanti hizmeti kapsamında bir ürün ya da parça değiştirildiğinde, değiştirilen eski ürün ya da parça Lenovo'nun, yerine konan ürün ya da parça ise sizin malınız olur. Yalnızca, önceden değiştirilmemiş olan Lenovo ürün ve parçaları değiştirilmeye hak kazanır. Lenovo tarafından sağlanan değiştirilecek ürün veya parça yeni olmayabilir, ancak iyi çalışır durumda ve en azından orijinal ürün veya parçayla işlevsel olarak eşdeğerde olacaktır. Orijinal ürünün kalan garanti süresini dengelemek açısından, değiştirilen ürün veya parçaya ilişkin garanti verilir.

Kişisel İletişim Bilgilerinin Kullanılması

Bu garanti kapsamında hizmet alırsanız, Lenovo'ya, garanti hizmetinizle ilgili bilgileri ve adınız, telefon numaralarınız ve e-posta adresiniz de içinde olmak üzere iletişim bilgilerinizi saklaması, kullanması ve işlemesi için yetki verirsiniz. Lenovo, bu garanti kapsamında hizmet sağlamak için bu bilgileri kullanabilir. Garanti hizmetimizden memnun kalıp kalmadığınızı öğrenmek ya da sizi geri toplanacak ürünler ya da güvenlikle ilgili konularda bilgilendirmek için sizinle iletişim kurabiliriz. Bu amaçlar doğrultusunda, bilgilerinizi Lenovo'nun iş

yaptığı herhangi bir ülkeye aktarması ve Lenovo adına hareket eden tüzel kişilere vermesi için Lenovo'ya yetki verirsiniz. Ayrıca, yasaların gerekli gördüğü durumlarda bilgilerinizi açıklayabiliriz. Lenovo'nun gizlilik ilkesine www.lenovo.com/ adresinden erişebilirsiniz.

Bu Garantinin Kapsamı Dışındakiler

Aşağıdakiler bu garantinin kapsamı dışındadır:

- Bir ürünün kesintisiz ya da hatasız çalışması;
- Bir üründe yer alan verilerinizdeki kayıp ya da hasarlar;
- Ürünle birlikte sağlanan ya da sonradan kurulan yazılım programları;
- Hatalı kullanım, kötüye kullanım, kaza, değişiklik, uygun olmayan fiziksel ortam ya da işletim ortamı, doğal afet, güç kesintileri, uygun olmayan bir bakım veya ürünün bilgi malzemelerine uygun olmayan kullanım nedeniyle ortaya çıkan arızalar veya hasarlar;
- Yetkili olmayan bir Garanti Hizmet Çözüm Ortağının neden olduğu zararlar;
- Lenovo'nun sizden gelen bir istek üzerine Lenovo ürünü ile birlikte sağlayabileceği ya da Lenovo ürünü ile bütünleştirebileceği ürünler de dahil olmak üzere, herhangi bir üçüncü kişi ürününde ortaya çıkan arızalar veya bu tür üçüncü kişi ürünlerinin neden olduğu hasarlar;
- Herhangi bir teknik soruya ya da “nasıl yapılır?” türü sorulara ve ürünün hazırlığına ve kuruluşuna ilişkin destek;
- Tanıtım etiketi değiştirilen veya tanıtım etiketi kaldırılan ürünler veya parçalar.

Sorumlulukların Sınırı

Lenovo, ürün yalnızca Garanti Hizmet Çözüm Ortağı'nın zilyedliğindeyken ya da nakliyesinden Garanti Hizmet Çözüm Ortağı'nın sorumlu olduğu durumlarda sevk edilirken doğan kayıp ya da hasarlardan sorumludur.

Lenovo veya Garanti Hizmet Çözüm Ortağı bir üründe yer alan gizli bilgiler, size özel bilgiler ya da kişisel bilgiler dahil herhangi bir verinin kaybindan veya açıklanmasından sorumlu değildir.

LENOVO, BAĞLI KURULUŞLARI, SAĞLAYICILARI, YETKİLİ SATICILARI YA DA GARANTİ HİZMET ÇÖZÜM ORTAKLARI, OLASILIKLARI ÖNCEDEN BİLDİRİLMİŞ OLSA BİLE İDDİANIN SÖZLEŞMEYE, GARANTİYE, İHMALE, KUSURSUZ SORUMLULUĞA VEYA BAŞKA BİR SORUMLULUK KURAMINA BAĞLI OLUP OLMAMASINA BAKILMAKSIZIN HİÇBİR KOŞULDA VE BURADA BELİRTİLEN HERHANGİ BİR ÇÖZÜM YOLU İŞE YARAMASA DA, 1) ÜÇÜNCÜ KİŞİLERİN HASARLAR NEDENİYLE SİZE YÖNELTİĞİ İDDİALARDAN; 2) VERİLERİNİZDEKİ KAYIPTAN, HASARDAN VEYA VERİLERİNİZİN AÇIKLANMASINDAN; 3) KÂR KAYBI, GELİR KAYBI, İTİBAR KAYBI VEYA BEKLENEN TASARRUFUN KAYBI DAHİL OLMAK ANCAK TÜMÜ BUNLARLA SINIRLI OLMAMAK ÜZERE ÖZEL, ARIZİ, CEZAI, DOLAYLI ZARARLARDAN VEYA SONUÇTA ORTAYA ÇIKAN ZARARLARDAN SORUMLU OLMAZLAR. HİÇBİR DURUMDA LENOVO'NUN, BAĞLI KURULUŞLARININ, SAĞLAYICILARININ, YETKİLİ SATICILARININ YA DA GARANTİ HİZMET ÇÖZÜM ORTAKLARININ HERHANGİ BİR NEDENLE OLUŞAN HASARLARA KARŞI TOPLAM SORUMLULUĞU GERÇEK DOĞRUDAN HASARLARIN MİKTARINI VE ÜRÜN İÇİN ÖDENEN MİKTARI GEÇEMEZ.

YUKARIDA BELİRTİLEN SINIRLAMALAR, LENOVO'NUN YASAL OLARAK YÜKÜMLÜ OLDUĞU BEDENSEL YARALANMA (ÖLÜM DAHİL), TAŞINMAZ MALLAR VEYA KİŞİSEL MADDİ MALLARA VERİLEN HASARLAR İÇİN GEÇERLİ DEĞİLDİR. BAZI ÜLKELER VEYA HUKUK DÜZENLERİ, ARIZİ VEYA SONUÇTA ORTAYA ÇIKAN ZARARLARIN KAPSAM DIŞI TUTULMASINA VEYA KISITLANMASINA İZİN VERMEZ, BU DURUMDA YUKARIDAKİ KISITLAMA VEYA KAPSAM DIŞI TUTMALAR SİZİN İÇİN GEÇERLİ OLMAZ.

Diğer Haklarınız

BU GARANTİ SİZE BELİRLİ YASAL HAKLAR VERİR. ÜLKENİZE VEYA HUKUK DÜZENİNİZİN GEÇERLİ YASALARINA GÖRE BAŞKA HAKLARINIZ DA OLABİLİR. AYRICA, LENOVO İLE YAPTIĞINIZ YAZILI SÖZLEŞME KAPSAMINDA BAŞKA HAKLARINIZ DA OLABİLİR. BU GARANTİDEKİ HİÇBİR HÜKÜM,

SÖZLEŞME İLE FERAGAT EDİLEMEYEN YA DA SINIRLANDIRILAMAYAN, TÜKETİM MALLARININ SATIŞINI DÜZENLEYEN YASALAR VEYA DÜZENLEMELER KAPSAMINDAKİ TÜKETİCİ HAKLARI DA DAHİL OLMAK ÜZERE YASAL HAKLARI ETKİLEMEZ.

Bölüm 2 - Ülkeye Özgü Koşullar

Avustralya

“Lenovo”, Lenovo (Avustralya ve Yeni Zelanda) Pty Limited ABN 70 112 394 411 anlamına gelir. Adres: Level 10, North Tower, 1-5 Railway Street, Chatswood, NSW, 2067. Telefon: +61 2 8003 8200. E-posta: lensyd_au@lenovo.com

Aşağıdaki ifade Bölüm 1'deki aynı bölümün yerine geçer:

Bu Garantinin Kapsamına Girenler

Lenovo, satın aldığınız her donanım ürününün, garanti süresi boyunca olağan kullanım durumunda ve koşullarda malzeme ve işçilik hatası içermeyeceğini garanti eder. Ürün garanti süresi boyunca garanti kapsamında bulunan bir arıza nedeniyle çalışmazsa, Lenovo bu Garanti kapsamında bir çözüm yolu sağlayacaktır. Ürünün garanti süresi, Lenovo size yazılı olarak başka bir tarih bildirmediği takdirde, satış makbuzunuzda veya faturanızda belirtilen satın alma tarihinde başlar. Ürününüz için geçerli olan garanti süresi ve garanti hizmeti tipi aşağıdaki **Bölüm 3 - Garanti Hizmeti Bilgileri** başlıklı bölümde belirtilmiştir.

BU GARANTİNİN SAĞLADIĞI AVANTAJLAR, AVUSTRALYA TÜKETİCİ YASALARI KAPSAMINDA YER ALAN HAKLAR DA DAHİL OLMAK ÜZERE YASALARDA YER ALAN HAKLARINIZA VE ÇÖZÜMLERE EK NİTELİĞİNDEDİR.

Aşağıdaki ifade Bölüm 1'deki aynı bölümün yerine geçer:

Ürün ve Parça Değişimi:

Garanti hizmeti kapsamında bir ürün ya da parça değiştirildiğinde, değiştirilen eski ürün ya da parça Lenovo'nun, yerine konan ürün ya da parça ise sizin malınız olur. Yalnızca, önceden değiştirilmemiş olan Lenovo ürün ve parçaları değiştirilmeye hak kazanır. Lenovo tarafından sağlanan değiştirilecek ürün veya parça yeni olmayabilir, ancak iyi çalışır durumda ve en azından orijinal ürün veya parçayla işlevsel olarak eşdeğerde olacaktır. Orijinal ürünün kalan garanti süresini dengelemek açısından, değiştirilen ürün veya parçaya ilişkin garanti verilir. Onarım için sağlanan ürünler ve parçalar onarılmayıp aynı türden yenilenmiş ürünler veya parçalarla değiştirilebilir. Yenilenen parçalar, ürünü onarmak için kullanılabilir ve ürün kullanıcı tarafından oluşturulan verileri saklayabiliyorsa ürünün onarılması veri kaybına neden olabilir.

Aşağıdaki ifade Bölüm 1'deki aynı bölüme eklenir:

Kişisel İletişim Bilgilerinin Kullanılması:

Bilgilerinizi sağlamayı reddederseniz veya bilgilerinizi temsilcimize veya yüklenicimize aktarmak istemezseniz Lenovo bu garanti kapsamında hizmet sağlayamayabilir. Gizlilik Yasası 1988 (Privacy Act 1988) doğrultusunda Lenovo ile iletişim kurarak kişisel iletişim bilgilerinize erişme ve bu bilgilerde yer alan hatalar için düzeltme isteme hakkınız vardır.

Aşağıdaki ifade Bölüm 1'deki aynı bölümün yerine geçer:

Sorumlulukların Sınırı:

Lenovo, ürün yalnızca Garanti Hizmet Çözüm Ortağı'nın zilyedliğindeyken ya da nakliyesinden Garanti Hizmet Çözüm Ortağı'nın sorumlu olduğu durumlarda sevk edilirken doğan kayıp ya da hasarlardan sorumludur.

Lenovo veya Garanti Hizmet Çözüm Ortağı bir üründe yer alan gizli bilgiler, size özel bilgiler ya da kişisel bilgiler dahil herhangi bir verinin kaybindan veya açıklanmasından sorumlu değildir.

GEÇERLİ YASANIN İZİN VERDİĞİ ÖLÇÜDE, LENOVO, BAĞLI KURULUŞLARI, SAĞLAYICILARI, YETKİLİ SATICILARI YA DA GARANTİ HİZMET ÇÖZÜM ORTAKLARI, OLASILIKLARI ÖNCEDEN BİLDİRİLMİŞ OLSA BİLE İDDİANIN SÖZLEŞMEYE, GARANTİYE, İHMALE, KUSURSUZ SORUMLULUĞA VEYA BAŞKA BİR SORUMLULUK KURAMINA BAĞLI OLUP OLMAMASINA BAKILMAKSIZIN HİÇBİR KOŞULDA VE BURADA BELİRTİLEN HERHANGİ BİR ÇÖZÜM YOLU İŞE YARAMASA DA, 1) ÜÇÜNCÜ KİŞİLERİN ZARAR NEDENİYLE SİZE YÖNELTİĞİ İDDİALARDAN; 2) VERİLERİNİZDEKİ KAYIPTAN, HASARDAN VEYA VERİLERİN AÇIKLANMASINDAN; 3) KÂR KAYBI, GELİR KAYBI, İTİBAR KAYBI VEYA BEKLENEN TASARRUFUN KAYBI DAHİL OLMAK ANCAK TÜMÜ BUNLARLA SINIRLI OLMAMAK ÜZERE ÖZEL, ARIZİ, CEZAI, DOLAYLI ZARARLARDAN VEYA SONUÇTA ORTAYA ÇIKAN ZARARLARDAN SORUMLU OLMAZLAR. HİÇBİR DURUMDA LENOVO'NUN, BAĞLI KURULUŞLARININ, SAĞLAYICILARININ, YETKİLİ SATICILARININ YA DA GARANTİ HİZMET ÇÖZÜM ORTAKLARININ HERHANGİ BİR NEDENLE OLUŞAN HASARLARA KARŞI TOPLAM SORUMLULUĞU GERÇEK DOĞRUDAN HASARLARIN MİKTARINI VE ÜRÜN İÇİN ÖDENEN MİKTARI GEÇEMEZ.

YUKARIDA BELİRTİLEN SINIRLAMALAR, LENOVO'NUN YASAL OLARAK YÜKÜMLÜ OLDUĞU BEDENSEL YARALANMA (ÖLÜM DAHİL), TAŞINMAZ MALLAR VEYA KİŞİSEL MADDİ MALLARA VERİLEN HASARLAR İÇİN GEÇERLİ DEĞİLDİR.

Aşağıdaki ifade Bölüm 1'deki aynı bölümün yerine geçer:

Diğer Haklarınız:

BU GARANTİ SİZE BELİRLİ YASAL HAKLAR VERİR. AVUSTRALYA TÜKETİCİ YASALARI DAHİL OLMAK ÜZERE YASALARA GÖRE BAŞKA HAKLARINIZ DA VARDIR. BU GARANTİDE YER ALAN HİÇBİR HÜKÜM, SÖZLEŞME İLE FERAGAT EDİLEMİYEN VEYA SINIRLANDIRILAMAYAN HAKLAR DAHİL OLMAK ÜZERE YASAL HAKLARI ETKİLEMEZ.

Örneğin, ürünlerimiz Avustralya Tüketici Yasası kapsamında çıkarılamayan garantilerle birlikte gönderilir. Önemli bir arıza için ürünün değiştirilmesine veya ilgili geri ödemenin yapılmasına ve diğer her türlü makul ve öngörülebilir kayıp ve hasar için tazminata hak kazanabilirsiniz. Ayrıca, ürünler kabul edilebilir nitelikte olmazsa ve bu durum önemli bir arıza anlamına gelmezse ürünlerin onarılmasına veya değiştirilmesine de hak kazanırsınız.

Yeni Zelanda

Aşağıdaki ifade Bölüm 1'deki aynı bölüme eklenir:

Kişisel Bilgilerin Kullanılması:

Bilgilerinizi sağlamayı reddederseniz veya bilgilerinizi temsilcimize veya yüklenicimize aktarmak istemezseniz Lenovo bu garanti kapsamında hizmet sağlayamayabilir. Gizlilik Yasası 1993 (Privacy Act 1993) doğrultusunda (Avustralya ve Yeni Zelanda) Pty Limited ABN 70 112 394 411 ile iletişim kurarak kişisel iletişim bilgilerinize erişme ve bu bilgilerde yer alan hatalar için düzeltme isteme hakkınız vardır. Adres: Level 10, North Tower, 1-5 Railway Street, Chatswood, NSW, 2067. Telefon: 61 2 8003 8200. E-posta: lensyid_au@lenovo.com

Bangladeş, Kamboçya, Hindistan, Nepal, Filipinler, Vietnam ve Sri Lanka

Aşağıdaki ifade Bölüm 1'e eklenir:

Anlaşmazlıkların Çözülmesi

Garanti konusunda ya da garantiyle bağlantılı olarak doğan tüm anlaşmazlıklar Singapur'da gerçekleşecek tahkim sonucunda karara bağlanır. Bu garanti, kanunların ihtilafı prensibi dikkate alınmaksızın, Singapur yasalarına tabi olacak, bu yasalar doğrultusunda yorumlanacak ve uygulanacaktır. Ürününüzü **Hindistan**'da satın aldıysanız, garanti konusunda ya da garantiyle bağlantılı olarak doğan tüm anlaşmazlıklar Hindistan'ın Bangalore kentinde gerçekleşecek tahkim sonucunda karara bağlanır. Singapur'daki tahkim, Singapur Uluslararası Tahkim Merkezi'nin o sırada yürürlükte olan Tahkim Kurallarına ("SIAC Kuralları") uygun olarak yürütülecektir. Hindistan'daki tahkim, Hindistan'da o sırada yürürlükte olan kanunlara uygun olarak yürütülecektir. Hakem kararı, tarafların itiraz hakkı olmaksızın nihai ve bağlayıcıdır. Herhangi bir hakem kararı, yazılı olmak kaydıyla konuya ilişkin kararı ve mer'i kanun hükümlerinin uygulanmasıyla varılan sonuçları belirtir. Tüm tahkim işlemleri, sunulan belgeler de dahil olmak üzere, İngilizce olarak yürütülür. Bu Garantinin İngilizce olarak hazırlanan kopyası bu tür işlemlerde diğer tüm dillerdeki kopyalardan öncelikli olarak uygulanır.

Avrupa Ekonomik Alanı (EEA)

Aşağıdaki ifade Bölüm 1'e eklenir:

EEA içindeki müşteriler Lenovo'ya şu adresten ulaşabilirler: EMEA Service Organisation, Lenovo (International) B.V., Floor 2, Einsteinova 21, 851 01, Bratislava, Slovakya. EEA ülkelerinde satın alınan Lenovo donanım ürünlerine ilişkin garanti hizmeti ürünün Lenovo tarafından duyurulduğu ve satışa sunulduğu tüm EEA ülkelerinde alınabilir.

Rusya

Aşağıdaki ifade Bölüm 1'e eklenir:

Ürün Hizmet Ömrü

Ürün hizmet ömrü, ilk satın alma tarihinden itibaren dört (4) yıldır.

Bölüm 3 - Garanti Hizmeti Bilgileri

Ürün Tipi	Satın Alındığı Ülke ya da Bölge	Garanti Süresi	Garanti Hizmetinin Tipi
ThinkPad Basic USB 3.0 Dock	Dünya çapında	1 yıl	1, 4

Talep edildiği takdirde, Garanti Hizmet Çözüm Ortağınız, gerekirse, ürününüz için belirlenen garanti hizmeti tipine ve sağlanan hizmete göre onarım ya da parça değiştirme hizmeti sağlayacaktır. Hizmetin ne zaman sağlanacağı, hizmeti istediğiniz zamana, parçaların mevcut olup olmadığına ve diğer etkenlere bağlıdır.

Garanti Hizmetinin Tipi

1. Müşteri Tarafından Değiştirilebilir Birim ("CRU") Hizmeti

CRU Hizmetinde, Garanti Hizmet Çözüm Ortağı CRU'ları masrafı kendisine ait olmak üzere size takmanız için gönderir. CRU bilgileri ve değiştirme yönergeleri, ürününüzle birlikte size gönderilir ve bunlar istek üzerine her zaman Lenovo'dan edinilebilir. Sizin kolayca takabileceğiniz CRU'lara "Kendi kendine hizmet CRU'ları" denir. Kurulması için bazı teknik beceriler ve araçlar gerektiren CRU'lara "İsteğe bağlı hizmet CRU'ları" denir. Kendi kendine hizmet CRU'larının kurulması sizin sorumluluğunuzdadır. Bazı İsteğe bağlı hizmet CRU'larının kuruluşlarını ürününüz için belirlenen bir garanti hizmet tipi kapsamında Garanti Hizmet Çözüm Ortağınızın yapmasını isteyebilirsiniz. Kendi kendine hizmet CRU'larının sizin için kurulmasını sağlamak amacıyla bir Garanti Hizmet Çözüm Ortağı'ndan veya Lenovo'dan isteğe bağlı bir hizmet olanağı da satın alabilirsiniz. CRU'lara ve bunların belirtilmelerine ilişkin bir listeyi, ürününüzle birlikte gönderilen yayında veya www.lenovo.com/CRUs adresindeki Web sitesinde bulabilirsiniz. Varsa, arızalı bir CRU'yu iade etme koşulu, yerine konan CRU ile birlikte gönderilen talimatlarda belirtilecektir. İade gerekliyse: 1) yerine konan

CRU parçasıyla birlikte iade yönergeleri, ücreti önceden ödenmiş bir iade etiketi ve taşımak üzere bir kutu gönderilir ve 2) arızalı CRU'yu yerine konan CRU'yu aldıktan sonra otuz (30) gün içinde Garanti Hizmet Çözüm Ortağı'na iade etmezseniz, yerine konan CRU için sizden ücret talep edilebilir.

2. Müşteri Yerinde Hizmet

Müşteri Yerinde Hizmet tipinde, Garanti Hizmet Çözüm Ortağı ürünü sizin yerinizde onarır ya da değiştirir. Ürünün sökülüp takılması için uygun bir çalışma alanı sağlamanız gerekir. Bazı onarım işlemlerinin bir hizmet merkezinde tamamlanması gerekebilir. Bu durumda, Garanti Hizmet Çözüm Ortağı ürünü masrafı kendisine ait olmak üzere hizmet merkezine gönderir.

3. Kurye ya da Depo Hizmeti

Kurye ya da Depo Hizmetinde, ürününüz belirli bir hizmet merkezinde onarılır ya da değiştirilir; ürünün ilgili hizmet merkezine gönderilmesini masrafı kendisine ait olmak üzere Garanti Hizmet Çözüm Ortağı ayarlar. Ürünün sökülmesinden ve ürününüzü belirlenen hizmet merkezine göndermeniz için size sağlanan teslimat kutusuna yerleştirmekten siz sorumlu olursunuz. Bir kurye ürününüzü gelip alacak ve belirlenen hizmet merkezine teslim edecektir. Ürünün size iade edilmesi, masrafı kendisine ait olmak üzere, hizmet merkezi tarafından ayarlanacaktır.

4. Müşteri Tarafından Teslim Hizmeti

Müşteri Tarafından Teslim Hizmetinde, ürünün sizin tarafınızdan gönderilmesi üzerine, riski ve masrafı size ait olmak üzere, ürününüz belirli bir hizmet merkezinde onarılır ya da değiştirilir. Ürün onarıldıktan ya da değiştirildikten sonra, teslim almanıza hazır bulundurulacaktır. Ürünü teslim almazsanız, Garanti Hizmet Çözüm Ortağı'nın, size karşı herhangi bir sorumluluğu bulunmaksızın, uygun bulduğunda ürünü elden çıkarabilir.

5. Posta ile Teslim Hizmeti

Posta ile Teslim Hizmetinde, ürünün sizin tarafınızdan gönderilmesi üzerine, riski ve masrafı size ait olmak üzere, ürününüz belirli bir hizmet merkezinde onarılır ya da değiştirilir. Ürün onarıldıktan ya da değiştirildikten sonra, Garanti Hizmet Çözüm Ortağı aksini belirtmedikçe, riski ve masrafı Lenovo'ya ait olmak üzere, ürün posta ile size gönderilir.

6. Müşteri İki Yönlü Posta Hizmeti

Müşteri İki Yönlü Posta Hizmetinde, ürünün sizin tarafınızdan gönderilmesi üzerine, riski ve masrafı size ait olmak üzere, ürününüz belirli bir hizmet merkezinde onarılır ya da değiştirilir. Ürün onarıldıktan ya da değiştirildikten sonra, riski ve masrafı size ait olmak üzere, ürün iade gönderimi için hazır bulundurulacaktır. İade gönderimi ayarlamazsanız, Garanti Hizmet Çözüm Ortağı'nın, size karşı herhangi bir sorumluluğu bulunmaksızın, uygun bulduğunda ürünü elden çıkarabilir.

7. Ürün Değiştirme Hizmeti

Lenovo, Ürün Değiştirme Hizmeti kapsamında, değiştirilecek ürünü yerinize gönderecektir. Değiştirilecek ürünün kuruluşundan ve çalışmasının doğrulanmasından siz sorumlu olursunuz. Arızalı ürün ile değiştirildiğinde, değiştirilen ürün sizin malınız olurken, Lenovo'ya iade ettiğiniz arızalı ürün de Lenovo'nun malı olur. Arızalı ürünü, yerine konan ürünü aldığınız sevkiyat kutusuna yerleştirerek Lenovo'ya geri göndermeniz gerekir. Her iki yöne ilişkin nakliye ücreti Lenovo tarafından ödenecektir. Arızalı ürünü iade etmek için, yerine konan ürünü size gönderildiği ambalaj kutusunu kullanmazsanız, arızalı ürünün sevkiyat sırasında görebileceği hasardan siz sorumlu olabilirsiniz. Yeni ürünün elinize geçmesinden sonraki otuz (30) gün içinde arızalı ürünün Lenovo'nun eline geçmemesi durumunda, değiştirilecek ürünün ücreti size fatura edilebilir.

Suplemento de Garantía para México

Este Suplemento de Garantía se considera parte integrante de la Garantía Limitada de Lenovo y será efectivo única y exclusivamente para los productos distribuidos y comercializados dentro del Territorio de los Estados Unidos Mexicanos. En caso de conflicto, se aplicarán los términos de este Suplemento.

El comercializador responsable del producto es Lenovo México S de R L de CV y para efectos de esta garantía en la República Mexicana su domicilio es Paseo de Tamarindos No.400-A Piso 27 Arcos Torre Poniente, Bosques de Las Lomas, Delegación Miguel Hidalgo, C.P. 05120 México, D.F. En el caso de que se precise una reparación cubierta por la garantía o precise de partes, componentes, consumibles o accesorios diríjase a este domicilio.

Si no existiese ningún Centro de servicio autorizado en su ciudad, población o en un radio de 70 kilómetros de su ciudad o población, la garantía incluirá cualquier gasto de entrega razonable relacionado con el transporte del producto a su Centro de servicio autorizado más cercano. Por favor, llame al Centro de servicio autorizado más cercano para obtener las aprobaciones necesarias o la información relacionada con el envío del producto y la dirección de envío.

Esta garantía ampara todas las piezas de hardware del producto e incluye mano de obra.

El procedimiento para hacer efectiva la garantía consiste en la presentación del producto, acompañado de la póliza correspondiente, debidamente sellada por el establecimiento que lo vendió, o la factura, o recibo o comprobante, en el que consten los datos específicos del producto objeto de la compraventa.

Lenovo sólo pueden eximirse de hacer efectiva la garantía en los siguientes casos: a) Cuando el producto se hubiese utilizado en condiciones distintas a las normales. b) Cuando el producto no hubiese sido operado de acuerdo con el instructivo de uso que se le acompaña. c) Cuando el producto hubiese sido alterado o reparado por personas no autorizadas por el fabricante nacional, importador o comercializador responsable respectivo.

Todos los programas de software precargados en el equipo sólo tendrán una garantía de noventa (90) días por defectos de instalación desde la fecha de compra. Lenovo no es responsable de la información incluida en dichos programas de software y /o cualquier programa de software adicional instalado por Usted o instalado después de la compra del producto.

La garantía cubre la atención, revisión y corrección de errores, defectos o inconsistencias que impidan el desempeño normal de un equipo de cómputo en cuanto a su hardware y software. Los servicios no cubiertos por la garantía se cargarán al usuario final, previa obtención de una autorización.

Esta garantía tiene una duración de un año a partir del momento de la compra e incluye la mano de obra, por lo que en caso de aplicarse la garantía, esta no causara ningún gasto o costo para el cliente.

Centros de Servicios autorizados para hacer efectiva la garantía:

- Lenovo México con domicilio en Paseo de Tamarindos No.400-A Piso 27 Arcos, Torre Poniente, Bosques de Las Lomas, Delegación Miguel Hidalgo, C.P. 05120 México, D.F. Teléfono 01800- 083-4916, http://support.lenovo.com/es_MX/product-service/service-provider/default.page
- Lenovo Monterrey con domicilio en Boulevard Escobedo No.316, Apodaca Technology Park, Apodaca, C.P. 66601, Nuevo León, México. Teléfono 01800- 083-4916, http://support.lenovo.com/es_MX/product-service/service-provider/default.page

Importado por:
Lenovo México S. de R.L. de C.V.
Av. Santa Fe 505, Piso 15
Col. Cruz Manca
Cuajimalpa, D.F., México
C.P. 05349
Tel. (55) 5000 8500

Ek C. Elektronik yayılım notları

Aşağıdaki bilgiler, ThinkPad Basic USB 3.0 Dock ürünü ile ilgilidir.

Federal Communications Commission Declaration of Conformity

ThinkPad Basic USB 3.0 Dock - 0A34197

This equipment has been tested and found to comply with the limits for a Class B digital device, pursuant to Part 15 of the FCC Rules. These limits are designed to provide reasonable protection against harmful interference in a residential installation. This equipment generates, uses, and can radiate radio frequency energy and, if not installed and used in accordance with the instructions, may cause harmful interference to radio communications. However, there is no guarantee that interference will not occur in a particular installation. If this equipment does cause harmful interference to radio or television reception, which can be determined by turning the equipment off and on, the user is encouraged to try to correct the interference by one or more of the following measures:

- Reorient or relocate the receiving antenna.
- Increase the separation between the equipment and receiver.
- Connect the equipment into an outlet on a circuit different from that to which the receiver is connected.
- Consult an authorized dealer or service representative for help.

Lenovo is not responsible for any radio or television interference caused by using other than specified or recommended cables and connectors or by unauthorized changes or modifications to this equipment. Unauthorized changes or modifications could void the user's authority to operate the equipment.

This device complies with Part 15 of the FCC Rules. Operation is subject to the following two conditions: (1) this device may not cause harmful interference, and (2) this device must accept any interference received, including interference that may cause undesired operation.

Responsible Party:
Lenovo (United States) Incorporated
1009 Think Place - Building One
Morrisville, NC 27560
Phone Number: 919-294-5900



Industry Canada Compliance Statement

CAN ICES-3(B)/NMB-3(B)

Cet appareil numérique de la classe B est conforme à la norme NMB-003 du Canada.

European Union - Compliance to the Electromagnetic Compatibility Directive

This product is in conformity with the protection requirements of EU Council Directive 2004/108/EC on the approximation of the laws of the Member States relating to electromagnetic compatibility. Lenovo cannot accept responsibility for any failure to satisfy the protection requirements resulting from a non-recommended modification of the product, including the installation of option cards from other manufacturers.

This product has been tested and found to comply with the limits for Class B Information Technology Equipment according to European Standard EN 55022. The limits for Class B equipment were derived for typical residential environments to provide reasonable protection against interference with licensed communication devices.

Lenovo, Einsteinova 21, 851 01 Bratislava, Slovakia



German Class B compliance statement

Deutschsprachiger EU Hinweis:

Hinweis für Geräte der Klasse B EU-Richtlinie zur Elektromagnetischen Verträglichkeit

Dieses Produkt entspricht den Schutzanforderungen der EU-Richtlinie 2004/108/EG (früher 89/336/EWG) zur Angleichung der Rechtsvorschriften über die elektromagnetische Verträglichkeit in den EU-Mitgliedsstaaten und hält die Grenzwerte der EN 55022 Klasse B ein.

Um dieses sicherzustellen, sind die Geräte wie in den Handbüchern beschrieben zu installieren und zu betreiben. Des Weiteren dürfen auch nur von der Lenovo empfohlene Kabel angeschlossen werden. Lenovo übernimmt keine Verantwortung für die Einhaltung der Schutzanforderungen, wenn das Produkt ohne Zustimmung der Lenovo verändert bzw. wenn Erweiterungskomponenten von Fremdherstellern ohne Empfehlung der Lenovo gesteckt/eingebaut werden.

Deutschland:

Einhaltung des Gesetzes über die elektromagnetische Verträglichkeit von Betriebsmitteln

Dieses Produkt entspricht dem „Gesetz über die elektromagnetische Verträglichkeit von Betriebsmitteln“ EMVG (früher „Gesetz über die elektromagnetische Verträglichkeit von Geräten“). Dies ist die Umsetzung der EU-Richtlinie 2004/108/EG (früher 89/336/EWG) in der Bundesrepublik Deutschland.

Zulassungsbescheinigung laut dem Deutschen Gesetz über die elektromagnetische Verträglichkeit von Betriebsmitteln, EMVG vom 20. Juli 2007 (früher Gesetz über die elektromagnetische Verträglichkeit von Geräten), bzw. der EMV EG Richtlinie 2004/108/EC (früher 89/336/EWG), für Geräte der Klasse B.

Dieses Gerät ist berechtigt, in Übereinstimmung mit dem Deutschen EMVG das EG-Konformitätszeichen - CE - zu führen. Verantwortlich für die Konformitätserklärung nach Paragraf 5 des EMVG ist die Lenovo (Deutschland) GmbH, Gropiusplatz 10, D-70563 Stuttgart.

Informationen in Hinsicht EMVG Paragraf 4 Abs. (1) 4:

Das Gerät erfüllt die Schutzanforderungen nach EN 55024 und EN 55022 Klasse B.

Korea Class B compliance statement

B급 기기(가정용 방송통신기자재)
이 기기는 가정용(B급) 전자파적합기기로서 주로 가정에서 사용하는 것을 목적으로 하며, 모든 지역에서 사용할 수 있습니다.

Japan VCCI Class B compliance statement

この装置は、クラスB情報技術装置です。この装置は、家庭環境で使用することを目的としていますが、この装置がラジオやテレビジョン受信機に近接して使用されると、受信障害を引き起こすことがあります。

取扱説明書に従って正しい取り扱いをして下さい。

VCCI-B

Japan compliance statement for products which connect to the power mains with rated current less than or equal to 20 A per phase

日本の定格電流が 20A/相 以下の機器に対する高調波電流規制
高調波電流規格 JIS C 61000-3-2 適合品

Lenovo product service information for Taiwan

台灣 Lenovo 產品服務資訊如下：
荷蘭商聯想股份有限公司台灣分公司
台北市內湖區堤頂大道二段89號5樓
服務電話：0800-000-702

Eurasian compliance mark



Ukraine compliance mark



Ek D. Özel Notlar

Lenovo, bu belgede anılan ürünleri, hizmetleri ve aksamaları tüm ülkelerde satışa sunmamış olabilir. Ülkenizde hangi ürün ve hizmetlerin sağlandığını öğrenmek için yerel Lenovo temsilcinize başvurun. Lenovo lisanslı ürünlerine, programlarına ya da hizmetlerine yapılan göndermeler, yalnızca o ürünün, programın ya da hizmetin kullanılması gerektiğini göstermez. Lenovo'nun fikri mülkiyet hakları göz önünde bulundurularak, aynı işlevi gören farklı ürün, program ya da hizmetler de kullanılabilir. Ancak diğer kaynaklardan sağlanan ürün, program ya da hizmetlerle gerçekleştirilen işlemlerin değerlendirilmesi ve doğrulanması kullanıcının sorumluluğundadır.

Lenovo'nun, bu elkitabındaki konularla ilgili patentleri ya da patent başvuruları olabilir. Bu belgenin size verilmiş olması size bu patentlerin lisansının verildiği anlamına gelmez. Lisans sorgularınız için aşağıdaki adrese yazılı olarak başvurabilirsiniz:

*Lenovo (United States), Inc.
1009 Think Place - Building One
Morrisville, NC 27560
U.S.A.
Attention: Lenovo Director of Licensing*

LENOVO, BU YAYINI, HAK İHLALİ YAPILMAYACAĞINA DAİR ZİMNİ GARANTİLERLE TİCARİLİK VEYA BELİRLİ BİR AMACA UYGUNLUK İÇİN ZİMNİ GARANTİLER DE DAHİL OLMAK VE FAKAT BUNLARLA SINIRLI OLMAMAK ÜZERE AÇIK YA DA ZİMNİ HİÇBİR GARANTİ VERMEKSİZİN “OLDUĞU GİBİ” ESASIYLA SAĞLAMAKTADIR. Bazı hukuk düzenleri belirli işlemlerde açık ya da zımnî garantilerin reddedilmesine izin vermezler; bu nedenle bu açıklama sizin için geçerli olmayabilir.

Bu bilgilerde teknik yanlışlıklar ya da yazım hataları olabilir. Buradaki bilgiler düzenli aralıklarla güncellenir ve belgenin yeni basımlarına eklenir. Lenovo, bu belgede sözü edilen ürün ve/ya da programlarda istediği zaman duyuruda bulunmaksızın geliştirme ve/ya da değişiklik yapabilir.

Geri dönüşüm bilgisi

Lenovo, bilgi teknolojisi (BT) ekipmanı sahiplerini, ekipmanlarını artık kullanmayacakları zaman onları sorumlu bir şekilde geri dönüştürmeleri için teşvik etmektedir. Lenovo, donatı sahiplerinin BT ürünlerini geri dönüştürmelerine yardımcı olmak üzere çeşitli programlar ve hizmetler sunmaktadır. Lenovo ürünlerinin geri dönüştürülmesine ilişkin bilgi edinmek için şu adrese gidin:
<http://www.lenovo.com/recycling>

Japonya için atma ve geri dönüşüm bilgilerine şu adresten ulaşabilirsiniz:
<http://www.lenovo.com/recycling/japan>

Çin için geri dönüşüm bilgileri

《废弃电器电子产品回收处理管理条例》提示性说明

联想鼓励拥有联想品牌产品的用户当不再需要此类产品时，遵守国家废弃电器电子产品回收处理相关法律法规，将其交给当地具有国家认可的回收处理资质的厂商进行回收处理。更多回收服务信息，请点击进入
<http://support.lenovo.com.cn/activity/551.htm>

Brezilya için geri dönüşüm bilgileri

Declarações de Reciclagem no Brasil

Descarte de um Produto Lenovo Fora de Uso

Equipamentos elétricos e eletrônicos não devem ser descartados em lixo comum, mas enviados à pontos de coleta, autorizados pelo fabricante do produto para que sejam encaminhados e processados por empresas especializadas no manuseio de resíduos industriais, devidamente certificadas pelos órgãos ambientais, de acordo com a legislação local.

A Lenovo possui um canal específico para auxiliá-lo no descarte desses produtos. Caso você possua um produto Lenovo em situação de descarte, ligue para o nosso SAC ou encaminhe um e-mail para: reciclar@lenovo.com, informando o modelo, número de série e cidade, a fim de enviarmos as instruções para o correto descarte do seu produto Lenovo.

Önemli WEEE bilgileri

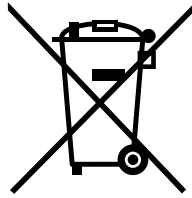

Lenovo ürünlerindeki WEEE işareti, WEEE ve elektronik atık yönetmeliklerinin (örneğin, Avrupa Birliği WEEE Yönergesi, Hindistan E-Atık Yönetimi ve İşleme Kuralları, 2011) geçerli olduğu ülkeler için geçerlidir. Aygıtlar, elektrikli ve elektronik atık ekipmanına (WEEE) ilişkin yerel yönetmeliklere göre etiketlenir. Bu yönetmelikler, her bölge için geçerli olacak şekilde, kullanılmış aygıtların iadesi ve geri dönüşümüyle ilgili çerçeveyi belirler. Bu etiket, ürünün atılmayacağını, kullanım ömrünü dolduran bu ürünlerin geri toplanması için oluşturulmuş kolektif sistemlere konulması gerektiğini belirtmek üzere çeşitli ürünlerin üzerine yapıştırılır.

WEEE işaretli elektrikli ve elektronik ekipman (EEE) kullanıcıları, kullanım ömrü biten EEE aygıtlarını normal çöple birlikte atmamalı ve içinde bulunan tehlikeli maddeler nedeniyle bu aygıtların çevreye ve insanlara olası etkilerini en düşük seviyeye indirmek ve iade, geri dönüşüm ve yeniden yararlanılması için belirtilen çerçeve dahilinde hareket etmelidirler. WEEE ile ilgili ek bilgiler için şu Web sitesini ziyaret edin: <http://www.lenovo.com/recycling>

İhracat Sınıflandırma Bildirimi

Bu ürün (EAR) (Amerika İhracat Yönetimi düzenlemeleri) kurallarına tabidir ve İhracat Sınıflandırma Denetim Numarası (ECCN) EAR99'dur. Bu ürün, EAR E1 ülke listesindeki ambargo uygulanan ülkeler dışındaki tüm ülkelere yeniden ihraç edilebilir.

Ticari Markalar

Aşağıdaki terimler, Lenovo'nun ABD'de ve/veya diğer ülkelerdeki ticari markalarıdır:

Access Connections

Lenovo

Lenovo logosu

ThinkPad

ThinkVantage

Microsoft ve Windows, Microsoft şirketler grubunun ticari markalarıdır.

Intel, Intel Corporation'ın ABD ve/veya diğer ülkelerdeki ticari markasıdır.

Diğer şirket, ürün ya da hizmet adları ilgili şirketlerin ticari markaları ya da hizmet markaları olabilir.

Ek E. Zararlı Madde Kullanımının Sınırlandırılması Yönergesi (RoHS)

Avrupa Birliği için RoHS Bildirimi

Lenovo products sold in the European Union, on or after 3 January 2013 meet the requirements of Directive 2011/65/EU on the restriction of the use of certain hazardous substances in electrical and electronic equipment (“RoHS recast” or “RoHS 2”).

For more information about Lenovo progress on RoHS, go to:
http://www.lenovo.com/social_responsibility/us/en/RoHS_Communication.pdf

Çin için RoHS Bildirimi

为满足中国电子电气产品有害物质限制相关的法律法规和其他要求，联想公司对本产品中有害物质，按部件分类，声明如下。

部件名称	有害物质					
	铅 (Pb)	汞 (Hg)	镉 (Cd)	六价铬 (Cr (VI))	多溴联苯 (PBB)	多溴二苯醚 (PBDE)
印刷电路板组件*	X	O	O	O	O	O
外壳及附件	X	O	O	O	O	O

本表格依据SJ/T 11364的规定编制。
O：表示该有害物质在该部件所有均质材料中的含量均在GB/T 26572规定的限量要求以下。
X：表示该有害物质至少在该部件的某一均质材料中的含量超出GB/T 26572规定的限量要求。
表中标记“X”的部件，皆因全球技术发展水平限制而无法实现有害物质的替代。

印刷电路板组件*：包括印刷电路板及其零部件，电子元器件等
根据产品型号不同，您所购买的产品可能不会含有以上所有部件

 在中华人民共和国境内销售的电子电气产品上将印有“环保使用期”(EPU)符号。
圆圈中的数字代表产品的正常环保使用年限。

Türkiye için RoHS Bildirimi

The Lenovo product meets the requirements of the Republic of Turkey Directive on the Restriction of the Use of Certain Hazardous Substances in Waste Electrical and Electronic Equipment (WEEE).

Türkiye AEEE Yönetmeliğine Uygunluk Beyanı

Bu Lenovo ürünü, T.C. Çevre ve Orman Bakanlığı'nın “Atık Elektrik ve Elektronik Eşyalarda Bazı Zararlı Maddelerin Kullanımının Sınırlandırılmasına Dair Yönetmelik (AEEE)” direktiflerine uygundur.

AEEE Yönetmeliğine Uygundur.

Ukrayna için RoHS Bildirimi

Цим підтверджуємо, що продукція Леново відповідає вимогам нормативних актів України, які обмежують вміст небезпечних речовин

Hindistan için RoHS Bildirimi

RoHS compliant as per E-Waste (Management & Handling) Rules, 2011.

Ek F. İthalatçı – İmalatçı / Üretici Firma Bilgileri ve Diğer Bilgiler

1. İmalatçı ya da ithalatçı firmaya ilişkin bilgiler:

Ürünün ithalatçı firması, Lenovo Technology B.V. Merkezi Hollanda Türkiye İstanbul Şubesi'dir. Adresi ve telefonu şöyledir:

Palladium Tower İş Merkezi
Barbaros Mah. Kardelen Sok. No:2 Kat: 3 Ofis No: 13 34746 Ataşehir İstanbul, Türkiye
Tel: 90 216 570 01 00
Faks: 90 216 577 01 00

2. Bakım, onarım ve kullanımda uyulması gereken kurallar:

Elektronik cihazlar için gösterilmesi gereken standart özeni göstermeniz yeterlidir. Cihaz çalışır durumda iken temizlik yapmayınız. Islak bezle, köpürtülmüş deterjanlarla, sulu süngerlerle temizlik yapmayınız. Son kullanıcılar onarım konusunda yetkili değildir. Arıza söz konusu olduğuna inanıyorsanız telefonla danışabilir ya da ürünü bu kitapta yer alan servis istasyonlarından birine götürebilirsiniz.

3. Taşıma ve nakliye sırasında dikkat edilecek hususlar:

Ürününüzü ve bağlı olduğu aygıtı taşıırken ya da nakliye sırasında dikkat etmeniz gereken birkaç nokta vardır. Aygıt taşımadan önce tüm bağlı ortamların çıkartılmış olması, bağlı aygıtların çözülmesi ve kabloların sökülmüş olması gerekir. Bu aygıtın zarar görmemesi için gereklidir.

Ayrıca aygıtınızı taşıırken uygun koruma sağlayan bir taşıma kutusu kullanılmasına dikkat edin. Bakıma ilişkin diğer ek bilgiler için kitabın ilgili bölümünden (eğer sağlanmışsa) yararlanabilirsiniz.

4. Aygıtla ilişkin bakım, onarım ya da temizliğe ilişkin bilgiler:

Aygıtla ilişkin kullanıcının yapabileceği bir bakım ya da onarım yoktur. Bakım ya da onarıma gereksinim duyarsanız bir Çözüm Ortağı'ndan destek alabilirsiniz. Ayrıca servis istasyonlarına ilişkin bilgileri kitabınızın eklerinde bulabilirsiniz.

5. Kullanım sırasında insan ya da çevre sağlığına zararlı olabilecek durumlar:

Bu tür durumlar söz konusu olduğunda ürüne özel olarak bu kitabın ilgili bölümünde detaylı olarak ele alınmıştır. Kitabınızda bu tür bir uyarı yoksa, kullanmakta olduğunuz ürün için böyle bir durum söz konusu değildir.

6. Kullanım hatalarına ilişkin bilgiler:

Burada belirtilenler ile sınırlı olmamak kaydı ile bu bölümde bazı kullanıcı hatalarına ilişkin örnekler sunulmuştur. Bu ve benzeri konulara özen göstermeniz yeterlidir. Kılavuz içinde daha ayrıntılı bilgiler verilebilir.

Örnekler:

- Kabloların zorla ait olmadıkları yuvalara takılması
- Kumanda butonlarına gereğinden yüksek kuvvet uygulanması
- Aleti çalışır durumda taşımak, temizlemek vb. eylemler
- Alet üzerine katı ya da sıvı gıda maddesi dökülmesi
- Aletin taşıma sırasında korunmaması ve darbe alması

7. Ürünün özelliklerine ilişkin tanıtıcı ve temel bilgiler:

Ürünüze ilişkin tanıtıcı ve temel bilgileri kitabınızın ilgili bölümlerinde bulabilirsiniz.

8. Periyodik bakıma ilişkin bilgiler:

Ürün bir uzmanın yapması gereken periyodik bakımı içermez.

9. Bağlantı ve montaja ilişkin bilgiler:

Aksamınızı çalışır hale getirebilmeniz için gerekli bağlantı ve montaj bilgileri bu kılavuzda yer almaktadır. Kuruluş işlemini kendiniz yapmak istemiyorsanız satıcınızdan ya da bir Servis İstasyonu'ndan ücret karşılığında destek alabilirsiniz.

10. Tüketicinin Hakları

- a. Garanti süresi, malın teslim tarihinden itibaren başlar ve 2 yıldır.
- b. Malın bütün parçaları dahil olmak üzere tamamı garanti kapsamındadır.
- c. Malın ayıplı olduğunun anlaşılması durumunda tüketici, 6502 sayılı Tüketicinin Korunması Hakkında Kanununun 11 inci maddesinde yer alan;
 - 1) Sözleşmeden dönme,
 - 2) Satış bedelinden indirim isteme,
 - 3) Ücretsiz onarılmasını isteme,
 - 4) Satılanın ayıpsız bir misli ile değiştirilmesini isteme, haklarından birini kullanabilir.
- d. Tüketicinin bu haklardan ücretsiz onarım hakkını seçmesi durumunda satıcı; işçilik masrafı, değiştirilen parça bedeli ya da başka herhangi bir ad altında hiçbir ücret talep etmeksizin malın onarımını yapmak veya yaptırmakla yükümlüdür. Tüketici ücretsiz onarım hakkını üretici veya ithalatçıya karşı da kullanabilir. Satıcı, üretici ve ithalatçı tüketicinin bu hakkını kullanmasından müteselsilen sorumludur.
- e. Tüketicinin, ücretsiz onarım hakkını kullanması halinde malın;
 - 1) Garanti süresi içinde tekrar arızalanması,
 - 2) Tamiri için gereken azami sürenin aşılması,
 - 3) Tamirinin mümkün olmadığı, yetkili servis istasyonu, satıcı, üretici veya ithalatçı tarafından bir raporla belirlenmesi durumlarında; tüketici malın bedel iadesini, ayıp oranında bedel indirimini veya imkân varsa malın ayıpsız misli ile değiştirilmesini satıcıdan talep edebilir. Satıcı, tüketicinin talebini reddedemez. Bu talebin yerine getirilmemesi durumunda satıcı, üretici ve ithalatçı müteselsilen sorumludur.
- f. Malın tamir süresi 20 iş gününü geçemez. Bu süre, garanti süresi içerisinde mala ilişkin arızanın yetkili servis istasyonuna veya satıcıya bildirim tarihi, garanti süresi dışında ise malın yetkili servis istasyonuna teslim tarihinden itibaren başlar. Malın arızasının 10 iş günü içerisinde giderilememesi halinde, üretici veya ithalatçı; malın tamiri tamamlanıncaya kadar, benzer özelliklere sahip başka bir malı tüketicinin kullanımına tahsis etmek zorundadır. Malın garanti süresi içerisinde arızalanması durumunda, tamirde geçen süre garanti süresine eklenir.
- g. Malın kullanma kılavuzunda yer alan hususlara aykırı kullanılmasından kaynaklanan arızalar garanti kapsamı dışındadır.
- h. Tüketici, garantiden doğan haklarının kullanılması ile ilgili olarak çıkabilecek uyuşmazlıklarda yerleşim yerinin bulunduğu veya tüketici işleminin yapıldığı yerdeki Tüketici Hakem Heyetine veya Tüketici Mahkemesine başvurabilir.
- i. Satıcı tarafından bu Garanti Belgesinin verilmemesi durumunda, tüketici Gümrük ve Ticaret Bakanlığı Tüketicinin Korunması ve Piyasa Gözetimi Genel Müdürlüğüne başvurabilir.

11. Bakanlıkça tespit ve ilan edilen kullanım ömrü: Bakanlıkça tespit ve ilan edilen kullanım ömrü 5 yıldır.

12. Enerji tüketen mallarda, malın enerji tüketimi açısından verimli kullanımına ilişkin bilgiler:

Ürüne ait kullanma kılavuzunda belirtilmiştir.

13. Servis istasyonlarına ilişkin bilgiler:

Bunlar kitabınızı aynı başlıklı bölümünde belirtilmiştir. Herhangi bir onarım ya da yedek parça ihtiyacı durumunda bu istasyonlardan birine başvurabilirsiniz.

14. İthal edilmiş mallarda, yurt dışındaki üretici firmanın unvanı ve açık adresi ile diğer erişim bilgileri (telefon, telefaks ve e-posta vb.):

Lenovo PC HK Limited
23/F, Lincoln House, Taikoo Place
979 King's Road, Quarry Bay
Hong Kong
Tel: +852-2516 4700
Faks: +852-2516 5384

Ek G. Servis İstasyonları ve Yedek Parça Malzemelerinin Temin Edileceği Adresler

Garanti süresi içerisinde müşteri arızalı ürünü aşağıda belirtilen merkezlere teslim ederek garanti hizmetinden yararlanır. Ürün yerinde garanti hizmeti içeriyorsa, bu merkezlerden birine telefon edebilirsiniz. Yedek parça malzemelerini de bu merkezlerden temin edebilirsiniz.

Garanti Hizmetinin Alınabileceği Merkezler

Arızalı Ideapad / IdeaCentre /Lenovo B serisi/Lenovo G serisi /Lenovo H serisi /Lenovo V serisi ürünlerini ücretsiz servise gönderebilmeniz için aşağıdaki numaralardan servis kaydı açtırabilirsiniz.

Lenovo Çağrı Merkezi : 0212 912 01 34
Garanti Hizmetinin Alınabileceği Merkezler

ADANA

BDH Bilişim Destek Hiz. San. Ve Tic. A.Ş.

Mahfesiğmaz Mahallesi, 79021 Sokak, Özden Apt. Zemin kat, No:15 Çukurova /Adana
Web: <http://www.BDH.com.tr>
Tel : 0 212 314 10 10

AFYON

BDH Bilişim Destek Hiz. San. Ve Tic. A.Ş.

Dumlupınar Mah. Kamil Miras Cad.Afyon Kale Apt No:25/A Merkez /Afyon
Web: <http://www.BDH.com.tr>
Tel : 0 212 314 10 10

ANKARA

BDH Bilişim Destek Hiz. San. Ve Tic. A.Ş.

ÇETİN EMEÇ BULVARI 1324. CADDE (ESKİ 7. CADDE) NO:37/5 ÖVEÇLER / ÇANKAYA
Web: <http://www.BDH.com.tr>
Tel : 0 212 314 10 10

ANTALYA

BDH Bilişim Destek Hiz. San. Ve Tic. A.Ş.

Çayırbaşı mh. Değirmenönü cd.No:129/6 Muratpaşa /ANTALYA
Web: <http://www.BDH.com.tr>
Tel : 0 212 314 10 10

AYDIN

BDH Bilişim Destek Hiz. San. Ve Tic. A.Ş.

Efeler Mahallesi, Atatürk Bulvarı, Alaçam Cad. No:8 Zemin/A /AYDIN
Web: <http://www.BDH.com.tr>
Tel : 0 212 314 10 10

BALIKESİR

BDH Bilişim Destek Hiz. San. Ve Tic. A.Ş.

2.Sakarya MH. Bağlar SK. NO: 223/1A Zemin Kat MERKEZ /BALIKESİR P.K.10020

Web: <http://www.BDH.com.tr>

Tel : 0 212 314 10 10

BURSA

BDH Bilişim Destek Hiz. San. Ve Tic. A.Ş.

Fethiye Mah.Mudanya Cad.No:327 Solukçu İş Merkezi Bodrum Kat Nilüfer /BURSA

Web: <http://www.BDH.com.tr>

Tel : 0 212 314 10 10

DENİZLİ

BDH Bilişim Destek Hiz. San. Ve Tic. A.Ş.

Değirmenönü Mah 1539 Sk N:39/1 Merkez /DENİZLİ

Web: <http://www.BDH.com.tr>

Tel : 0 212 314 10 10

DÜZCE

BDH Bilişim Destek Hiz. San. Ve Tic. A.Ş.

Koçyazı Mah.Zahid El Kevseri Bulvarı Zümrüt Apartmanı A Blok N:3 /DÜZCE

Web: <http://www.BDH.com.tr>

Tel : 0 212 314 10 10

ERZURUM

BDH Bilişim Destek Hiz. San. Ve Tic. A.Ş.

Vaniefendi mah. Çağla iş merkezi Kat:3 no:13 Yakutiye/ERZURUM

Web: <http://www.BDH.com.tr>

Tel : 0 212 314 10 10

GAZİANTEP

BDH Bilişim Destek Hiz. San. Ve Tic. A.Ş.

Atatürk mah. Adnan İnanıcı cad. No:26 Şehit Kamil / Gaziantep

Web: <http://www.BDH.com.tr>

Tel : 0 212 314 10 10

İSTANBUL

BDH Bilişim Destek Hiz. San. Ve Tic. A.Ş.

Gülbahar Mahallesi . Avni Dilligil Sk. Çelik İş Merkezi No:2 Mecidiyeköy/Şişli İstanbul

Web: <http://www.BDH.com.tr>

Tel : 0 212 314 10 10

BDH Bilişim Destek Hiz. San. Ve Tic. A.Ş.

Flatofis İstanbul Otakçılar Cad. No:78 Kat: 1 D Blok N:78 Eyüp/İstanbul

Web: <http://www.BDH.com.tr>

Tel : 0 212 314 10 10

İZMİR

BDH Bilişim Destek Hiz. San. Ve Tic. A.Ş.

Gazi Bulvarı No:37/A Çankaya /İZMİR

Web: <http://www.BDH.com.tr>

Tel : 0 212 314 10 10

KOCAELİ

BDH Bilişim Destek Hiz. San. Ve Tic. A.Ş.

Sanayi Mah.Çarşı Yapı Sitesi 3416 Ada C Blok No:20 İZMİR/KOCAELİ

Web: <http://www.BDH.com.tr>

Tel : 0 212 314 10 10

KONYA

BDH Bilişim Destek Hiz. San. Ve Tic. A.Ş.

Musalla Bağları Mh.Mahşer Sk.16/C Selçuklu/KONYA

Web: <http://www.BDH.com.tr>

Tel : 0 212 314 10 10

MERSİN

BDH Bilişim Destek Hiz. San. Ve Tic. A.Ş.

Menderes mah.35423 Sokak Kaynak Apt. No:32/12 Mezitli /Mersin

Web: <http://www.BDH.com.tr>

Tel : 0 212 314 10 10

ORDU

BDH Bilişim Destek Hiz. San. Ve Tic. A.Ş.

Akyazı mahallesi Ahmet Cemal Maden Bulvarı No:83 Ordu

Web: <http://www.BDH.com.tr>

Tel : 0 212 314 10 10

SAMSUN

BDH Bilişim Destek Hiz. San. Ve Tic. A.Ş.

İsmet İnönü Bulvarı Yeni Mh 3146 SK.No:2 Dükkan:1 Atakum /SAMSUN

Web: <http://www.BDH.com.tr>

Tel : 0 212 314 10 10

ŞANLIURFA

BDH Bilişim Destek Hiz. San. Ve Tic. A.Ş.

Sarayyönü Cad.Kızılay İş Hanı.Zeminkat No:2/7 Şanlıurfa

Web: <http://www.BDH.com.tr>

Tel : 0 212 314 10 10

TEKİRDAĞ

BDH Bilişim Destek Hiz. San. Ve Tic. A.Ş.

Bağları cad. 4. Sok. No36/A Dük:4-5 Çorlu /Tekirdağ

Web: <http://www.BDH.com.tr>

Tel : 0 212 314 10 10

TRABZON

BDH Biliřim Destek Hiz. San. Ve Tic. A.ř.

2 Nolu Beřirli Mahallesi Eřref Bitlis caddesi No:17 Ortahisar/ Trabzon

Web: <http://www.BDH.com.tr>

Tel : 0 212 314 10 10

Ařaęıdaki servis istasyonlarımız sadece THINK serisi rnlere destek verebilmektedirler.

ADANA

Metro Bilgisayar Eęitim Tic. ve San.Ltd. řti.

Bsd Bilgisayar San. Tic. Ltd.řti.

Cemalpařa Mah. 63007 Sok. No:7 M. Berrin Gkřen Apt. Asma Kat 01120 Seyhan/Adana

Web: <http://www.bsd.com.tr>

Tel : 0 322 458 25 10

ANKARA

BDH Biliřim Destek Hizmetleri San.Ve Tic.Ař.

Ehli-Beyt Mahallesi 1242. Cadde, Aykon Plaza No:36/30 Balgat/Ankara

Web: <http://www.bilsistek.com>

Tel : 0 312 473 23 93

Destek A.ř.

Ařaęı veler mah. 1328. Sok. ABC Plaza C Blok No:11 ankaya / Ankara

Web: <http://www.destek.as>

Tel : 444 37 85

Promet Bilgi Sistemleri Danıřmanlık Sanayi Tic. Ltd. řti.

Ehlibeyt Mahallesi 1242.Cadde Aykon Plaza No :36/17 Balgat/Ankara

Web: <http://www.prometbilisim.com>

Tel : 0 312 473 2500

İZMİR

Adapa San. Ve Tic A.ř.

Ankara Asfaltı No:26 Rod Kar 2 İř Merkezi Kat:3 Daire:305-309 35110 Bornova /İzmir

Web: <http://www.adapa.com.tr/>

Tel : 0 232 462 59 59

Egebimtes Bilgi Teknolojileri San. ve Tic. A.ř

1370 Sokak, No:42 Yalay İř Merkezi D.403 35230 Montr

Web: <http://www.egebimtes.com.tr>

Tel : 0 232 489 00 60

İSTANBUL

Bilgi Birikim Sistemleri Elektronik ve Bilgisayar Endstri Mhendislik Hizmetleri San. Tic Ltd řt

Yeni Sahra Mah. Fatih Cad. No: 8 Atařehir 34746

Web: <http://www.bilgibirikim.com>

Tel : 0 216 373 98 00

Destek A.ř.

Yeřilce mah. Yunus Emre cad. Nil Tic. Mrk No:8 Kat:2 34418 4. Levent/İstanbul

Web: <http://www.destek.as>

Tel : 444 37 85

Devoteam Bilişim Teknolojileri Ve Dan. Hiz. A.Ş..

Emniyetevler Mahallesi, Yeniceri Sokak Guler Is Merkezi, No:2/1 34416 4.Levent /İstanbul

Web: <http://www.devoteam.com.tr>

Telefon: 0212 373 93 93

İntercomp Bilgisayar Sanayi Ve Hizmetleri Ltd. Şti.

Kaptan Paşa Mahallesi Piyale Paşa Bulvarı Memorial Center A Blok Kat:7 34385 Şişli /İstanbul

Web: <http://www.intercomp.com.tr>

Telefon: 0212 222 57 45

Novatek Bilgisayar Sistemleri San. ve Ltd. Şti.

Büyükdere Cad. Noramin İş Merkezi No:237 /A110 34398/Maslak

Web Adresi: <http://www.novateknoloji.com>

Tel : 0 212 356 75 77

Peritus Bilgisayar Sistemleri Dış Tic. ve San. Ltd. Şti

Eğitim Mah. Poyraz Sok. Sadıkoğlu İş Merkezi I D:15 81040 Ziverbey /İstanbul

Web Adresi: <http://www.pbs.biz.tr/>

Tel : 0 216 345 08 00

Seri Bilgi Teknojileri Destek Hizmetleri ve Tic. Ltd. Şti.

Alemdağ Caddesi masaldan iş Merkezi G Blk 34696 Çamlıca İstanbul

Web <http://www.seriltd.com.tr>

Telefon: 444 0 426

lenovo®