

***lenovo***

# Guide d'utilisation du ThinkPad Basic USB 3.0 Dock

 <http://www.lenovo.com/safety>

**Remarque :** Avant d'installer le produit, lisez attentivement les informations figurant à la section Annexe B « Garantie Lenovo » à la page 23.

**Quatrième édition (juin 2015)**

**© Copyright Lenovo 2013, 2015.**

REMARQUE SUR LES DROITS LIMITES ET RESTREINTS : si les données ou les logiciels sont fournis conformément à un contrat « General Services Administration » (« GSA »), l'utilisation, la reproduction et la divulgation sont soumises aux restrictions stipulées dans le contrat n° GS-35F-05925.

---

# Table des matières

<b>Chapitre 1. A propos de la station d'accueil.</b>	<b>1</b>
Description du produit.	1
Emplacement des connecteurs et commandes de la station d'accueil	2
Configuration requise	3
<b>Chapitre 2. Installation de la station d'accueil.</b>	<b>5</b>
Branchement de la station d'accueil sur l'ordinateur portable	5
Installation du pilote de périphérique sous Windows	6
Désinstallation du pilote de périphérique sous Windows	7
<b>Chapitre 3. Utilisation de la station d'accueil.</b>	<b>9</b>
Utilisation du port multifonction pour micro et casque.	9
Utilisation du connecteur Ethernet Gigabit	9
Utilisation des connecteurs USB	9
Utilisation du connecteur de sortie vidéo DVI-I	9
<b>Chapitre 4. Utilisation de la station d'accueil.</b>	<b>11</b>
Modes de sortie vidéo.	11
Mode Etendu	11
Mode Miroir	12
Mode écran unique	12
Utilisation de l'utilitaire de la station d'accueil	13
Activation manuelle du port multifonction pour micro et casque	13
Optimisation de la qualité de la lecture vidéo	13
Rotation de l'écran externe	14
Réglage de la qualité des couleurs de l'écran externe	14
Réglage de la résolution de l'écran externe.	15
Passage d'un mode de sortie vidéo à l'autre	15

Résolutions et fréquences de rafraîchissement prises en charge	15
<b>Chapitre 5. Identification et résolution des incidents</b>	<b>17</b>
<b>Annexe A. Maintenance et assistance.</b>	<b>21</b>
Support technique en ligne	21
Support technique téléphonique.	21
Informations d'accessibilité.	21
<b>Annexe B. Garantie Lenovo</b>	<b>23</b>
Chapitre 1 - Dispositions générales	23
Chapitre 2 - Dispositions nationales particulières	26
Chapitre 3 - Informations relatives au service prévu par la garantie	28
Suplemento de Garantía para México.	30
<b>Annexe C. Bruits radioélectriques</b>	<b>33</b>
Federal Communications Commission Declaration of Conformity	33
<b>Annexe D. Remarques.</b>	<b>37</b>
Informations sur le recyclage	37
Informations sur le recyclage pour la Chine	37
Informations sur le recyclage pour le Brésil	38
Informations DEEE importantes	38
Notice relative à la classification pour l'exportation	38
Marques	39
<b>Annexe E. Directive RoHS (Restriction of Hazardous Substances)</b>	<b>41</b>
Directive RoHS pour l'Union européenne	41
Directive RoHS pour la Chine	41
Directive RoHS pour la Turquie	41
Directive RoHS pour l'Ukraine.	41
Directive RoHS pour l'Inde	42



---

## Chapitre 1. A propos de la station d'accueil

Ce chapitre fournit une description du produit, indique l'emplacement des connecteurs et des commandes et précise la configuration système requise pour la station d'accueil ThinkPad® Basic USB 3.0 Dock (ci-après dénommée la station d'accueil).

---

### Description du produit

La station d'accueil est un module d'extension portable qui permet de brancher facilement votre ordinateur portable sur le connecteur Ethernet et sur plusieurs périphériques, tels qu'un casque, un micro et des périphériques USB. La station d'accueil prend en charge les écrans DVI-I (Digital Visual Interface - Integrated) avec une résolution maximale de 1920 x 1200 pixels, ou les écrans VGA (Video Graphics Array) avec une résolution maximale de 2048 x 1152 pixels. La station d'accueil est équipée de deux connecteurs USB 2.0 et de deux connecteurs USB 3.0 afin d'augmenter la bande passante et d'améliorer les performances. La station d'accueil prend en charge la vitesse Gigabit Ethernet lorsque vous la connectez aux réseaux.

Vous pouvez configurer votre environnement de travail en branchant l'ordinateur portable sur la station d'accueil à l'aide du câble USB 3.0 fourni, brancher plusieurs périphériques sur la station d'accueil et installer la station d'accueil sur l'ordinateur portable. Vous pourrez alors utiliser les périphériques à chaque fois que vous branchez l'ordinateur portable sur la station d'accueil.

Le coffret de l'option comprend les éléments suivants :

- ThinkPad Basic USB 3.0 Dock
- Boîtier d'alimentation
- Cordon d'alimentation
- Câble USB 3.0
- Adaptateur DVI-I vers VGA
- Livret contenant la déclaration de garantie

Contactez votre revendeur si un élément est manquant ou endommagé. Conservez la preuve d'achat et l'emballage. Ils peuvent vous être demandés en cas de demande d'application de la garantie.

## Emplacement des connecteurs et commandes de la station d'accueil

L'illustration suivante vous indique l'emplacement des connecteurs et des commandes de la station d'accueil.

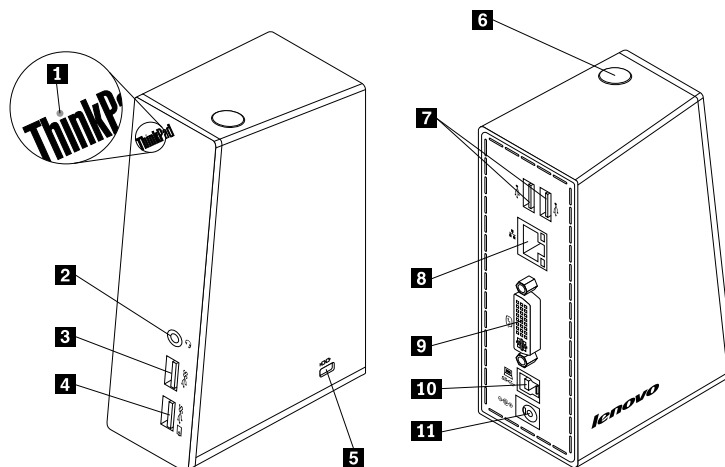

Figure 1. Présentation de la station d'accueil

- |  |   |
|--|---|
| <b>1</b> Voyant d'alimentation et de connexion                         | Indique si la station d'accueil est normalement activée.  |
| <b>2</b> Port multifonction pour micro et casque                       | Permet de brancher un micro, un casque ou un haut-parleur.  |
| <b>3</b> Connecteur USB 3.0  | Permet de brancher des périphériques USB (compatibles USB 1.0, USB 1.1, USB 2.0 et USB 3.0).  |
| <b>4</b> Connecteur USB 3.0 avec fonction de chargement de la batterie | Permet de brancher des périphériques USB (compatibles USB 1.0, USB 1.1, USB 2.0 et USB 3.0). Vous pouvez également utiliser ce connecteur pour charger des périphériques même lorsque la station d'accueil est débranchée de votre ordinateur portable. |
| <b>5</b> Prise de sécurité   | Permet de sécuriser la station d'accueil à l'aide d'un verrou avec câble de sécurité.   |
| <b>6</b> Interrupteur d'alimentation                                   | Permet d'activer ou de désactiver la station d'accueil.   |
| <b>7</b> Connecteur USB 2.0  | Permettent de brancher des périphériques USB (compatibles USB 1.0, USB 1.1 et USB 2.0).   |
| <b>8</b> Connecteur Gigabit Ethernet                                   | Permet de brancher un câble de réseau local (LAN).  |
| <b>9</b> Connecteur de sortie vidéo DVI-I                              | Permet de brancher un écran externe via un câble DVI. Vous pouvez également brancher l'adaptateur DVI-I vers VGA au connecteur de sortie vidéo DVI-I et brancher l'écran externe via un câble VGA à l'adaptateur DVI-I vers VGA.                        |
| <b>10</b> Connecteur USB 3.0 en amont                                  | Permet de brancher un ordinateur portable.  |
| <b>11</b> Connecteur d'alimentation                                    | Permet de brancher le bloc d'alimentation.  |

---

## Configuration requise

Avant d'utiliser la station d'accueil, vérifiez que l'un des systèmes d'exploitation suivants est installé sur votre ordinateur portable :

- Microsoft® Windows® 7 (32 bits ou 64 bits)
- Microsoft Windows 8 (64 bits)
- Microsoft Windows 8.1 (64 bits)
- Microsoft Windows 10 (64 bits)

Avant d'utiliser la station d'accueil, vérifiez que votre ordinateur portable est conforme aux exigences suivantes :

- Un connecteur USB 2.0 ou USB 3.0 disponible
- Une carte graphique ATI, Intel® ou NVIDIA installée
- 1 Go de mémoire
- Microprocesseur Dual Core de 1,6 GHz
- 30 Mo d'espace disponible sur l'unité de disque dur sur laquelle vous souhaitez installer le pilote de périphérique





---

## Chapitre 2. Installation de la station d'accueil

Ce chapitre fournit des informations sur le branchement de la station d'accueil sur votre ordinateur portable et sur l'installation et la désinstallation du pilote de périphérique.

---

### Branchement de la station d'accueil sur l'ordinateur portable

Cette section fournit des instructions sur le branchement de la station d'accueil sur votre ordinateur portable à l'aide du boîtier d'alimentation, du cordon d'alimentation et du câble USB 3.0 fournis.

Pour brancher la station d'accueil sur l'ordinateur portable, procédez comme suit :

1. Branchez le cordon d'alimentation sur le boîtier d'alimentation.

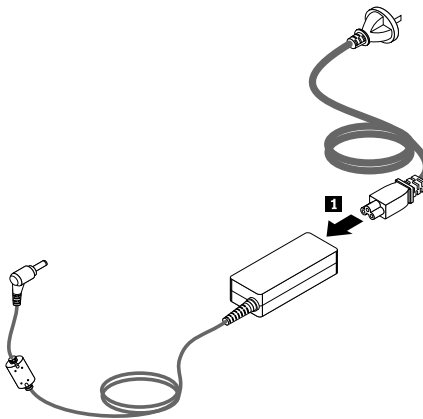

Figure 2. Branchement du cordon d'alimentation sur le boîtier d'alimentation

2. Branchez le connecteur cc en entrée du boîtier d'alimentation sur la station d'accueil.
3. Branchez la fiche d'alimentation du cordon d'alimentation sur une prise électrique. Appuyez sur le bouton d'alimentation pour mettre la station d'accueil sous tension.

**Remarque :** Assurez-vous que la station d'accueil et le bloc d'alimentation sont correctement branchés. Si la station d'accueil n'est pas activée, vous ne pouvez pas l'utiliser.

4. Raccordez la fiche USB B **B** du câble USB 3.0 au connecteur USB 3.0 de la station d'accueil.
5. Branchez la fiche USB A **A** du câble USB sur le connecteur USB 3.0 disponible de l'ordinateur portable.

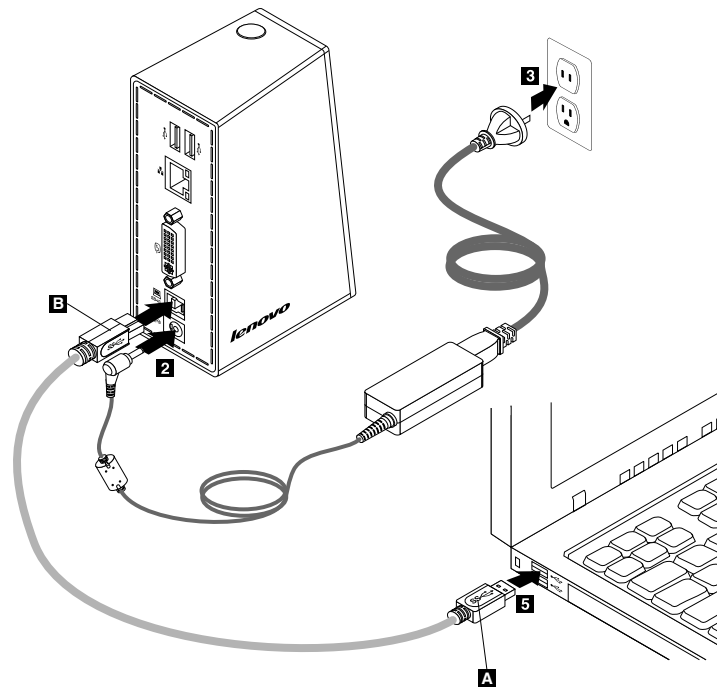

Figure 3. Branchement de la station d'accueil sur le bloc d'alimentation et sur l'ordinateur portable

#### Remarques :

- La station d'accueil n'alimente pas l'ordinateur portable tant que celle-ci est branchée sur l'ordinateur portable.
- Le fait de brancher la station d'accueil sur n'importe quel connecteur différent d'un connecteur USB 3.0 ou à l'aide d'un câble USB autre qu'un connecteur USB 3.0 risque d'altérer les performances de la station d'accueil, notamment la lecture vidéo et les performances Ethernet. Toutefois, la résolution maximale prise en charge n'est pas réduite.

---

## Installation du pilote de périphérique sous Windows

Une fois que la station d'accueil est raccordée à votre ordinateur portable, vous pouvez installer le pilote de périphérique.

Pour installer le pilote de périphérique sous Windows 7, Windows 8, Windows 8.1 ou Windows 10, procédez comme suit :

1. Connectez-vous au site <http://www.lenovo.com/support/docks>.
2. Identifiez et téléchargez le fichier d'installation du pilote de périphérique.
3. Cliquez deux fois sur le fichier d'installation, puis suivez les instructions qui s'affichent pour procéder à l'installation.
4. Redémarrez l'ordinateur après l'affichage du message d'achèvement. Le système identifie et configure automatiquement la station d'accueil. La fonction de sortie vidéo de la station d'accueil est activée automatiquement une fois la configuration terminée.

---

## Désinstallation du pilote de périphérique sous Windows

Cette section fournit des instructions pour désinstaller le pilote de périphérique sous Windows.

Pour désinstaller le pilote de périphérique de Windows 7, Windows 8, Windows 8.1 ou Windows 10, procédez comme suit :

### Sous Windows 7 :

1. Quittez toutes les applications qui utilisent la station d'accueil.
2. Cliquez sur **Démarrer** → **Tous les programmes** → **ThinkPad Basic USB 3.0 Dock** → **Désinstaller ThinkPad Basic USB 3.0 Dock**.
3. Suivez les instructions à l'écran pour désinstaller le pilote de périphérique.
4. Redémarrez l'ordinateur si nécessaire.

### Sous Windows 8 :

1. Accédez au Panneau de configuration en procédant comme suit :
  - À partir du bureau, déplacez le pointeur dans le coin supérieur ou inférieur droit de l'écran pour afficher les icônes, puis cliquez sur **Paramètres** → **Panneau de configuration**.
  - A partir de l'écran Démarrer, procédez comme suit :
    - a. Déplacez le pointeur dans le coin supérieur ou inférieur droit de l'écran pour afficher les options.
    - b. Cliquez sur **Rechercher**.
    - c. Sur l'écran des applications, faites défiler vers la droite, puis cliquez sur **Panneau de configuration** dans la section de **Système Windows**.
2. En fonction du mode de votre Panneau de configuration, suivez l'une des procédures ci-après :
  - Cliquez sur l'option **Désinstaller un programme** dans le menu **Programmes**.
  - Cliquez sur **Programmes et fonctionnalités**.
3. Sélectionnez **ThinkPad Basic USB 3.0 Dock**, puis cliquez avec le bouton droit de la souris. L'option **Désinstaller** est affichée.
4. Cliquez sur **Désinstaller**.
5. Suivez les instructions à l'écran pour désinstaller le pilote de périphérique.

### Sous Windows 8.1 :

1. Accédez au Panneau de configuration en procédant comme suit :
  - À partir du bureau, déplacez le pointeur dans le coin supérieur ou inférieur droit de l'écran pour afficher les icônes, puis cliquez sur **Paramètres** → **Panneau de configuration**.
  - A partir de l'écran Démarrer, procédez comme suit :

- a. Cliquez sur l'icône en forme de flèche  dans le coin inférieur gauche de l'écran pour accéder à l'écran de l'application.
  - b. Faites défiler vers la droite, puis cliquez sur **Panneau de configuration** dans la section **Système Windows**.
2. En fonction du mode de votre Panneau de configuration, suivez l'une des procédures ci-après :
    - Cliquez sur l'option **Désinstaller un programme** dans le menu **Programmes**.
    - Cliquez sur **Programmes et fonctionnalités**.
  3. Sélectionnez **ThinkPad Basic USB 3.0 Dock**, puis cliquez avec le bouton droit de la souris. L'option **Désinstaller** est affichée.
  4. Cliquez sur **Désinstaller**.
  5. Suivez les instructions à l'écran pour désinstaller le pilote de périphérique.

#### **Sous Windows 10 :**

1. Quittez toutes les applications qui utilisent la station d'accueil.
2. À partir du bureau, déplacez le pointeur dans le coin inférieur gauche de l'écran puis recherchez **Panneau de configuration** dans le champ de recherche.
3. En fonction du mode de votre Panneau de configuration, suivez l'une des procédures ci-après :
  - Cliquez sur l'option **Désinstaller un programme** dans le menu **Programmes**.
  - Cliquez sur **Programmes et fonctionnalités**.
4. Sélectionnez le logiciel ThinkPad USB 3.0 Dock, puis cliquez avec le bouton droit de la souris. L'option **Désinstaller** est affichée.
5. Cliquez sur **Désinstaller**.
6. Suivez les instructions à l'écran pour désinstaller le pilote de périphérique.
7. Redémarrez l'ordinateur si nécessaire.

---

## Chapitre 3. Utilisation de la station d'accueil

Ce chapitre fournit des informations sur l'utilisation du port multifonction pour micro et casque, du connecteur Gigabit Ethernet, du connecteur de sortie vidéo DVI-I et des connecteurs USB situés sur la station d'accueil.

Vous pouvez brancher les périphériques sur les connecteurs appropriés sur la station d'accueil pendant le démarrage de l'ordinateur portable. Normalement, l'ordinateur portable met quelques secondes à reconnaître les nouveaux périphériques.

---

### Utilisation du port multifonction pour micro et casque

Le port multifonction pour micro et casque sur la station d'accueil est un port de sortie de ligne stéréo de 3,5 mm pour micro et casque. Il fonctionne uniquement avec un casque ou un micro standard de 3,5 mm.

Pour utiliser le port multifonction pour casque et micro de la station d'accueil, insérez fermement dans la prise votre casque, micro ou haut-parleur.

**Remarque :** Le port multifonction pour micro et casque sur la station d'accueil est activé automatiquement une fois la station d'accueil branchée sur votre ordinateur portable et le pilote de périphérique installé. Toutefois, si vous n'entendez rien dans le casque branché sur le port multifonction pour micro et casque de la station d'accueil, vous pouvez activer le port manuellement. Pour plus d'informations, voir « Activation manuelle du port multifonction pour micro et casque » à la page 13.

---

### Utilisation du connecteur Ethernet Gigabit

Pour utiliser le connecteur Ethernet Gigabit sur la station d'accueil, connectez la station d'accueil à un réseau standard 10 Mbit/s, 100 Mbit/s ou 1000 Mbit/s, puis attendez que la station d'accueil soit entièrement configurée par le système d'exploitation Windows.

La connexion Gigabit Ethernet sur la station d'accueil prend en charge le programme ThinkVantage® Access Connections™.

---

### Utilisation des connecteurs USB

Pour utiliser les connecteurs USB, branchez un périphérique USB sur n'importe lequel des quatre connecteurs USB de la station d'accueil à l'aide d'un câble USB.

Lorsque le périphérique USB est correctement branché sur un connecteur USB de la station d'accueil, une fenêtre d'information s'affiche dans la zone de notification Windows indiquant que le périphérique USB est branché sur l'ordinateur.

---

### Utilisation du connecteur de sortie vidéo DVI-I

Vous pouvez brancher un écran externe sur la station d'accueil à l'aide du connecteur de sortie vidéo DVI-I. Il n'est pas nécessaire de débrancher la station d'accueil de l'ordinateur portable lorsque vous raccordez un écran externe au connecteur de sortie vidéo DVI-I.

Pour utiliser le connecteur de sortie vidéo DVI-I, branchez le câble DVI de l'écran externe sur le connecteur de sortie vidéo DVI-I situé sur la station d'accueil.

Vous pouvez également brancher un écran externe avec un connecteur VGA sur la station d'accueil à l'aide d'un adaptateur DVI-I vers VGA. Pour utiliser l'adaptateur DVI-I vers VGA, procédez comme suit :

1. Branchez l'adaptateur DVI-I vers VGA sur le connecteur de sortie vidéo DVI-I de la station d'accueil. Resserrez les deux vis de l'adaptateur DVI-I vers VGA.

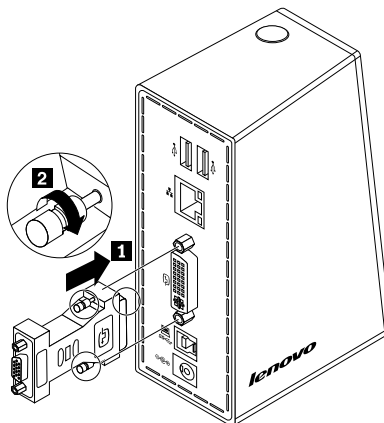

Figure 4. Utilisation de l'adaptateur DVI-I vers VGA

2. Branchez le connecteur VGA de l'écran externe sur l'adaptateur DVI-I vers VGA à l'aide d'un câble VGA.

Vous pouvez ajuster les paramètres pour personnaliser l'utilisation de la station d'accueil. Pour plus d'informations, voir « Utilisation de l'utilitaire de la station d'accueil » à la page 13.

**Remarque :** Pour obtenir de meilleures performances, réglez de temps en temps l'écran externe afin de réaligner ses paramètres avec la sortie vidéo de la station d'accueil. Pour plus d'informations sur les réglages, consultez la documentation fournie avec l'écran externe.

---

## Chapitre 4. Utilisation de la station d'accueil

Ce chapitre fournit des informations sur la fonction de sortie vidéo de la station d'accueil et des instructions sur l'utilisation de l'utilitaire de la station d'accueil, qui permet de configurer la station d'accueil selon vos besoins.

---

### Modes de sortie vidéo

La station d'accueil fonctionne dans les trois modes de sortie vidéo suivants :

- « Mode Etendu » à la page 11
- « Mode Miroir » à la page 12
- « Mode écran unique » à la page 12

Par défaut, la station d'accueil fonctionne en mode Etendu.

### Mode Etendu

Lorsque la station d'accueil est en mode Etendu, celui-ci fractionne l'affichage entre deux écrans.

Le mode Etendu comporte trois options :

- **Etendu** : lorsque vous sélectionnez cette option, l'écran de votre ordinateur portable devient l'écran principal et l'écran externe devient l'écran secondaire. Par défaut, l'écran externe se trouve sur le côté droit de l'écran de l'ordinateur portable.
- **Etendre** : lorsque vous sélectionnez cette option, l'écran de votre ordinateur portable devient l'écran principal et l'écran externe devient l'écran secondaire. Vous pouvez également attribuer à l'écran sa propre mémoire d'image via les options du sous-menu **Droite**, **Gauche**, **Au-dessus** et **Au-dessous** ou à l'aide des opérations de déplacement. L'espace d'affichage est une zone continue ; les fenêtres et les objets peuvent donc être déplacés entre plusieurs affichages.
- **Définir comme écran principal** : lorsque vous sélectionnez cette option, l'écran externe devient l'écran principal et l'écran de l'ordinateur portable devient l'écran secondaire.

En mode Etendu, vous pouvez glisser-déposer des fenêtres d'un écran à l'autre. Vous pouvez également augmenter votre productivité grâce aux astuces suivantes :

- Lecture des e-mails sur un écran et ouverture des pièces jointes sur l'autre
- Développement d'une feuille de calcul sur deux écrans à la fois
- Dans le cas de l'édition de graphiques, augmentation de l'espace de travail grâce à l'affichage des palettes et des barres d'outils sur l'autre écran
- Affichage du bureau sur un écran pendant le visionnage de vidéos sur l'autre

Pour passer en mode Etendu, procédez comme suit :

1. Cliquez sur l'icône **ThinkPad Basic USB 3.0 Dock** située dans la zone de notification Windows. Un menu contextuel s'affiche.
2. Sélectionnez **ThinkPad Basic USB 3.0 Dock**, puis sélectionnez l'une des options suivantes :
  - **Etendu**
  - **Etendre**
  - **Définir comme écran principal**

Pour quitter le mode Étendu, procédez comme suit :

1. Cliquez sur l'icône **ThinkPad Basic USB 3.0 Dock** située dans la zone de notification Windows. Un menu contextuel s'affiche.
2. Sélectionnez **ThinkPad Basic USB 3.0 Dock → Inactif**.

Pour ouvrir le mode Étendu sous Windows 10, procédez comme suit :

1. Cliquez sur l'icône ThinkPad USB 3.0 Dock située dans la zone de notification Windows. Un menu contextuel s'affiche.
2. Sélectionnez **Configuration de la vidéo**. Une fenêtre s'affiche.
3. Dans la liste déroulante **Plusieurs écrans**, sélectionnez **Étendre ces écrans**.

## Mode Miroir

Lorsque la station d'accueil est en mode Miroir, l'écran de l'ordinateur portable est reproduit sur l'écran externe. La station d'accueil sélectionne automatiquement les paramètres (résolution d'écran, qualité des couleurs et fréquence de rafraîchissement) de l'écran externe, ce qui garantit une résolution optimale pour votre ordinateur portable.

Pour passer en mode Miroir, procédez comme suit :

1. Cliquez sur l'icône **ThinkPad Basic USB 3.0 Dock** située dans la zone de notification Windows. Un menu contextuel s'affiche.
2. Sélectionnez **ThinkPad Basic USB 3.0 Dock → Miroir**.

Pour quitter le mode Miroir, procédez comme suit :

1. Cliquez sur l'icône **ThinkPad Basic USB 3.0 Dock** située dans la zone de notification Windows. Un menu contextuel s'affiche.
2. Sélectionnez **ThinkPad Basic USB 3.0 Dock → Inactif**.

Pour ouvrir le mode Miroir sous Windows 10, procédez comme suit :

1. Cliquez sur l'icône ThinkPad USB 3.0 Dock située dans la zone de notification Windows. Un menu contextuel s'affiche.
2. Sélectionnez **Configuration de la vidéo**. Une fenêtre s'affiche.
3. Dans la liste déroulante **Plusieurs écrans**, sélectionnez **Dupliquer ces écrans**.

## Mode écran unique

Lorsque la station d'accueil est en mode écran unique, vous pouvez afficher votre bureau sur un seul écran.

Le mode écran unique comporte deux options :

- **Écran ordinateur éteint** : lorsque vous sélectionnez cette option, l'écran de votre ordinateur portable est éteint et l'écran externe est allumé.
- **Éteint** : lorsque vous sélectionnez cette option, l'écran externe est éteint et l'écran de votre ordinateur portable est allumé. Cependant, les autres fonctions telles que Ethernet, audio et connexion USB fonctionnent toujours quand l'affichage est éteint.



Pour passer en mode écran unique, procédez comme suit :

1. Cliquez sur l'icône **ThinkPad Basic USB 3.0 Dock** située dans la zone de notification Windows. Un menu contextuel s'affiche.
2. Sélectionnez **ThinkPad Basic USB 3.0 Dock → Écran ordinateur portable éteint ou Inactif**.

Pour quitter le mode écran unique, procédez comme suit :

1. Cliquez sur l'icône **ThinkPad Basic USB 3.0 Dock** située dans la zone de notification Windows. Un menu contextuel s'affiche.
2. Sélectionnez **ThinkPad Basic USB 3.0 Dock**, puis sélectionnez un autre mode de votre choix.

Pour ouvrir le mode Écran unique sous Windows 10, procédez comme suit :

1. Cliquez sur l'icône ThinkPad USB 3.0 Dock située dans la zone de notification Windows. Un menu contextuel s'affiche.
2. Sélectionnez **Configuration de la vidéo**. Une fenêtre s'affiche.
3. Dans la liste déroulante **Plusieurs affichages**, sélectionnez l'écran de votre choix.

---

## Utilisation de l'utilitaire de la station d'accueil

L'utilitaire de la station d'accueil vous permet de configurer les paramètres d'affichage de la station d'accueil.

**Remarque :** Les paramètres que vous avez configurés pour la station d'accueil seront retenus à chaque fois que vous branchez l'ordinateur portable sur la station d'accueil. Cette fonction vous permet d'utiliser votre ordinateur portable avec plusieurs stations d'accueil. Par exemple, si vous utilisez un ordinateur portable à votre domicile et au bureau, vous pouvez configurer vos deux environnements de travail à l'aide des stations d'accueil. Il ne vous reste plus qu'à brancher l'ordinateur portable sur la station d'accueil de l'un des environnements pour commencer à travailler.

## Activation manuelle du port multifonction pour micro et casque

Pour activer manuellement le port multifonction pour micro et casque de la station d'accueil, procédez comme suit :

Pour les systèmes d'exploitation Windows 7, Windows 8, Windows 8.1 ou Windows 10 :

1. Cliquez sur l'icône **ThinkPad Basic USB 3.0 Dock** située dans la zone de notification Windows. Un menu contextuel s'affiche.
2. Sélectionnez **Configuration audio**. La fenêtre de Son s'affiche.
3. Depuis l'onglet **Lecture**, sélectionnez un périphérique USB de sortie audio. Depuis l'onglet **Enregistrement**, sélectionnez un périphérique USB d'entrée audio.
4. Cliquez sur **OK**.

## Optimisation de la qualité de la lecture vidéo

Sous Windows 7, Windows 8 ou Windows 8.1 ou Windows 10, la station d'accueil vous permet d'optimiser la qualité de la lecture vidéo en cas de défauts de qualité, telle une fissure. Après optimisation, l'affichage devient net et plus clair.

Pour optimiser la qualité de lecture de la vidéo, procédez comme suit :

1. Cliquez sur l'icône **ThinkPad Basic USB 3.0 Dock** située dans la zone de notification Windows. Un menu contextuel s'affiche.
2. Sélectionnez **ThinkPad Basic USB 3.0 Dock → Optimiser pour la vidéo**.

**Remarque :** Ce paramètre n'est pas pris en charge sous Windows 10.

## Rotation de l'écran externe

La station d'accueil vous permet uniquement de faire pivoter l'écran externe à votre convenance.

Pour faire pivoter l'écran externe sous Windows 7, Windows 8, ou Windows 8.1, procédez comme suit :

1. Cliquez sur l'icône **ThinkPad Basic USB 3.0 Dock** située dans la zone de notification Windows. Un menu contextuel s'affiche.
2. Sélectionnez **ThinkPad Basic USB 3.0 Dock → Rotation de l'écran**, puis choisissez l'une des options suivantes :
  - **Normal** : l'écran externe est identique à celui de votre ordinateur.
  - **Rotation vers la gauche** : l'écran externe pivote de 90 degrés vers la gauche.
  - **Rotation vers la droite** : l'écran externe pivote de 90 degrés vers la droite.
  - **Inversion** : l'écran externe est à l'envers.

**Remarque :** Pour un affichage standard, vous pouvez cliquer en continu sur **Rotation vers la gauche** ou **Rotation vers la droite** jusqu'à ce que l'écran soit à l'envers.

Pour faire pivoter l'écran externe sous Windows 10, procédez comme suit :

1. Cliquez sur l'icône ThinkPad USB 3.0 Dock située dans la zone de notification Windows. Un menu contextuel s'affiche.
2. Sélectionnez **Configuration de la vidéo**. Une fenêtre s'affiche.
3. Dans la liste déroulante **Orientation**, sélectionnez l'une des options suivantes :
  - **Paysage** : l'écran externe est identique à l'écran de votre ordinateur portable.
  - **Portrait** : l'écran externe pivote de 90 degrés vers la gauche.
  - **Paysage (retourné)** : l'écran externe est à l'envers.
  - **Portrait (retourné)** : l'écran externe pivote de 90 degrés vers la droite.

**Remarque :** Pour un affichage standard, vous pouvez cliquer en continu sur **Portrait** ou **Portrait (retourné)** jusqu'à ce que l'écran soit à l'envers.

## Réglage de la qualité des couleurs de l'écran externe

La station d'accueil vous permet de sélectionner une qualité cible pour les couleurs de l'écran externe. Vous avez le choix entre les options 16 bits et 32 bits. La profondeur des couleurs de l'écran se mesure en bits. La configuration recommandée par défaut est de 32 bits.

Pour régler la qualité des couleurs de l'écran externe sous Windows 7, procédez comme suit :

1. Cliquez sur l'icône **ThinkPad Basic USB 3.0 Dock** située dans la zone de notification Windows. Un menu contextuel s'affiche.
2. Sélectionnez **Configuration de la vidéo**. Une fenêtre s'affiche.
3. Dans la zone **Qualité des couleurs**, sélectionnez **Moyenne (16 bits)** ou **Plus élevée (32 bits)**.

**Remarque :** Cette fonction n'est pas prise en charge sous Windows 8, Windows 8.1 et Windows 10.

## Réglage de la résolution de l'écran externe

La station d'accueil vous permet de régler la résolution de l'écran externe.

Pour définir la résolution de l'écran externe dans les modes Etendu et écran unique, procédez comme suit :

1. Cliquez sur l'icône **ThinkPad Basic USB 3.0 Dock** située dans la zone de notification Windows. Un menu contextuel s'affiche.
2. En fonction du système d'exploitation que vous utilisez, procédez comme suit :
  - Pour les systèmes d'exploitation Windows 7, Windows 8 ou Windows 8.1 :  
Sélectionnez **ThinkPad USB 3.0 Dock → Résolution d'écran**, puis sélectionnez la résolution souhaitée pour l'écran externe. Par exemple, « 2048 x 1152 » indique que la résolution de la sortie vidéo sera de 2048 pixels par 1152 pixels.
  - Sous Windows 10 :
    - a. Sélectionnez **Configuration de la vidéo**. Une fenêtre s'affiche.
    - b. Cliquez sur **Advanced Display Settings** (Paramètres d'affichage avancés). Dans la liste déroulante **Résolution**, sélectionnez la résolution d'écran souhaitée.

Pour définir la résolution de l'écran externe dans le mode Miroir, procédez comme suit :

1. Cliquez sur l'icône **ThinkPad Basic USB 3.0 Dock** située dans la zone de notification Windows. Un menu contextuel s'affiche.
2. Sélectionnez **Configuration de la vidéo**. Une fenêtre s'affiche.
3. En fonction du système d'exploitation que vous utilisez, procédez comme suit :
  - Pour les systèmes d'exploitation Windows 7, Windows 8 ou Windows 8.1 :  
Dans la liste déroulante **Résolution**, faites glisser le curseur vers le haut ou vers le bas pour augmenter ou baisser la résolution de l'écran externe.
  - Sous Windows 10 :  
Cliquez sur **Advanced Display Settings** (Paramètres d'affichage avancés). Dans la liste déroulante **Résolution**, sélectionnez la résolution d'écran souhaitée.

## Passage d'un mode de sortie vidéo à l'autre

Pour passer d'un mode de sortie vidéo à l'autre, procédez comme suit :

1. Cliquez sur l'icône **ThinkPad Basic USB 3.0 Dock** située dans la zone de notification Windows. Un menu contextuel s'affiche.
2. Sélectionnez **ThinkPad Basic USB 3.0 Dock** puis sélectionnez le mode de sortie vidéo de votre choix.

Pour plus d'informations sur les modes de sortie vidéo, consultez le « Modes de sortie vidéo » à la page 11.

---

## Résolutions et fréquences de rafraîchissement prises en charge

Le tableau ci-après répertorie les fréquences de rafraîchissement prises en charge pour diverses résolutions d'écran pour la sortie vidéo de la station d'accueil.

Tableau 1. Résolutions et fréquences de rafraîchissement prises en charge

SN	Résolution	Fréquence de rafraîchissement (unité : Hz)
1	640 x 480	60, 67, 72, 75, 85
2	720 x 400	70, 85, 88

Tableau 1. Résolutions et fréquences de rafraîchissement prises en charge (suite)

SN	Résolution	Fréquence de rafraîchissement (unité : Hz)
3	720 x 480	50, 60
4	768 x 576	50, 60
5	800 x 480	60
6	800 x 600	56, 60, 72, 75, 85
7	832 x 624	75
8	848 x 480	60
9	1024 x 600	60
10	1024 x 768	60, 70, 75, 85
11	1152 x 864	75
12	1152 x 870	75
13	1280 x 720	50, 60
14	1280 x 768	60, 75, 85
15	1280 x 800	60
16	1280 x 960	60, 85
17	1280 x 1024	60, 75
18	1360 x 768	60
19	1366 x 768	50, 60
20	1368 x 768	60
21	1400 x 1050	60, 75, 85
22	1440 x 900	60
23	1600 x 1200	60
24	1680 x 1050	60
25	1920 x 1080	50, 60
26	1920 x 1200	60
27	2048 x 1080	60
28	2048 x 1152	60

**Remarques :**

1. La résolution se rapporte au nombre de pixels affichés sur l'écran horizontalement et verticalement.
2. La fréquence de rafraîchissement (également appelée fréquence verticale) mesure la vitesse à laquelle l'écran entier est rafraîchi.

---

## Chapitre 5. Identification et résolution des incidents

Ce chapitre contient des informations et des conseils sur la résolution des incidents relatifs à la station d'accueil. Commencez par vérifier les points suivants pour tenter de résoudre l'incident.

### Général

#### 1. L'icône ThinkPad Basic USB 3.0 Dock n'apparaît pas sur mon écran.

L'icône **ThinkPad Basic USB 3.0 Dock** apparaît seulement lorsqu'un écran externe est connecté à la station d'accueil. Si tel est le cas, assurez-vous que le câble vidéo est bien connecté à la station d'accueil et à l'écran.

#### 2. Le voyant d'alimentation et de connexion de la station d'accueil n'est pas allumé.

Assurez-vous que le cordon d'alimentation est correctement raccordé à la station d'accueil et à une prise de courant fonctionnelle et que vous avez appuyé sur l'interrupteur d'alimentation. N'utilisez aucun cordon d'alimentation autre que celui fourni avec la station d'accueil.

#### 3. La station d'accueil est reliée à un ordinateur via le câble USB 3.0 fourni. Toutefois, elle ne fonctionne pas.

- a. Assurez-vous que le cordon d'alimentation est correctement branché sur la station d'accueil. La station d'accueil doit toujours être branchée avec un cordon d'alimentation externe pour fonctionner, car elle n'est pas alimentée via le connecteur USB de votre ordinateur portable.
- b. Assurez-vous que le pilote de périphérique de la station d'accueil est correctement installé, auquel cas vous devrez l'installer et redémarrer l'ordinateur.
- c. Assurez-vous que le connecteur USB sur votre ordinateur fonctionne correctement. Dans le cas contraire, remplacez-le par un autre connecteur USB.

#### 4. Je ne parviens pas à démarrer l'ordinateur portable lorsqu'il est branché sur la station d'accueil.

Veillez à utiliser le câble USB 3.0 fourni avec la station d'accueil.

### Sortie vidéo

#### 1. L'écran externe est vide.

- Assurez-vous que l'ordinateur branché sur la station d'accueil fonctionne correctement et qu'il n'est pas en mode veille ou hibernation. Lorsque l'ordinateur portable est en mode veille ou hibernation, l'écran n'affiche rien.
- Assurez-vous que le pilote de périphérique a été installé conformément à la procédure d'installation et que l'icône de la station d'accueil apparaît dans la zone de notification Windows.
- Assurez-vous que la fonction de sortie vidéo n'est pas désactivée.
- Vérifiez que les connexions suivantes sont correctes :
  - Le raccordement entre le câble USB 3.0 et votre ordinateur portable
  - Le raccordement entre le câble USB 3.0 et la station d'accueil
  - Le raccordement entre le cordon d'alimentation, la station d'accueil et une prise de courant
  - Le raccordement entre le câble vidéo et le connecteur de sortie vidéo DVI-I

**Remarque :** Pour le branchement sur le connecteur VGA, assurez-vous que l'adaptateur DVI-I vers VGA est également fixé par des vis des deux côtés.

- Si l'incident persiste, débranchez tous les câbles de la station d'accueil et désinstallez le pilote de périphérique de la station d'accueil. Réinstallez ensuite le pilote de périphérique de la station d'accueil.

**2. Je ne parviens pas à lire de vidéos sur mon écran externe, mais je peux les lire sur l'écran de mon ordinateur portable.**

Certains ordinateurs portables ne prennent pas en charge le protocole COPP (certified output protection protocol) et ne permettent pas de lire de vidéos sur l'écran externe branché sur la station d'accueil.

Pour lire des vidéos sur l'écran externe, vous pouvez brancher l'écran externe sur le port VGA de l'ordinateur portable et étendre l'affichage à l'écran externe. Pour plus d'informations sur la configuration des paramètres d'affichage, voir « Utilisation de l'utilitaire de la station d'accueil » à la page 13.

**3. Les images sur l'écran externe scintillent.**

Pour résoudre l'incident, procédez comme suit :

- Assurez-vous que l'écran externe est correctement branché sur le connecteur de sortie vidéo DVI-I de la station d'accueil.
- Contrôlez la configuration de la résolution de l'affichage de l'ordinateur portable et vérifiez que la résolution est prise en charge par la station d'accueil.
- Vérifiez que vous n'avez pas sélectionné **Optimiser pour la vidéo** dans les systèmes d'exploitation Windows 7, Windows 8, Windows 8.1 ou Windows 10. Si vous avez sélectionné cette option, vous devriez voir une image double en plein écran lorsque vous cliquez avec le bouton droit de la souris pour ouvrir les menus de configuration.

**4. Les couleurs des images sur l'écran externe sont incorrectes.**

Pour résoudre l'incident, procédez comme suit :

- a. Assurez-vous que l'écran externe est correctement branché sur le connecteur de sortie vidéo DVI-I de la station d'accueil.
- b. Vérifiez la configuration de la résolution de l'affichage de l'ordinateur et vérifiez que la résolution est prise en charge par la station d'accueil.

**5. Mon ordinateur peut lire des vidéos sur Internet. Cependant, lorsque je fais glisser la fenêtre vers un écran externe et que je l'agrandis, la lecture s'arrête.**

Essayez de mettre à jour Adobe Flash Player pour résoudre le problème.

## Audio

**Je n'entends rien dans les haut-parleurs de l'ordinateur ou je ne peux pas utiliser les ports audio de l'ordinateur.**

Par défaut, ThinkPad et les autres ordinateurs portables Lenovo® utilisent le port multifonction pour micro et casque de la station d'accueil et les connecteurs audio intégrés sont désactivés lorsque la station d'accueil est branchée.

Pour activer les ports audio intégrés de l'ordinateur, procédez comme suit :

Pour les systèmes d'exploitation Windows 7, Windows 8, Windows 8.1 ou Windows 10 :

1. Cliquez à l'aide du bouton droit de la souris sur l'icône **Volume** de la zone de notification Windows.
2. Cliquez sur **Sons** pour afficher la fenêtre Son.
3. Cliquez sur l'onglet **Lecture** pour sélectionner un périphérique audio intégré, puis cliquez sur l'onglet **Enregistrement** pour sélectionner un autre périphérique audio intégré.
4. Dans l'onglet **Lecture**, sélectionnez un périphérique audio intégré. Dans l'onglet **Enregistrement**, sélectionnez un autre périphérique audio intégré.

### Remarques :

1. Pour appliquer ces nouveaux paramètres, redémarrez l'application dans laquelle les périphériques audio sont en cours d'utilisation.

2. Les paramètres modifiés s'appliquent tant que vous ne les modifiez pas.





---

## Annexe A. Maintenance et assistance

Les informations ci-après décrivent le support technique disponible pour votre produit, pendant la période de garantie ou pendant toute la durée de vie du produit. Pour plus de détails sur les dispositions de votre garantie, consultez la Garantie Lenovo.

---

### Support technique en ligne

Un support technique en ligne est disponible pendant toute la durée de vie du produit à l'adresse suivante : <http://www.lenovo.com/support>

Pendant la période de garantie, vous bénéficiez d'une assistance pour le remplacement du produit ou l'échange de composants défectueux. De plus, si votre produit est installé sur un ordinateur Lenovo, vous pouvez bénéficier d'une intervention sur site. Le support technique Lenovo peut vous aider à déterminer ce qui convient le mieux à votre situation.

---

### Support technique téléphonique

Le support pour l'installation et la configuration offert par le centre de support (Customer Support Center) sera disponible pendant 90 jours, à partir du moment où vous faites l'acquisition du produit. A l'issue de cette période, il sera annulé ou facturé, à la seule discrétion de Lenovo. Un support complémentaire est également proposé à un tarif minime.

Avant de contacter votre support technique interne Lenovo, munissez-vous des informations suivantes : nom et numéro du produit, preuve d'achat, fabricant, modèle, numéro de série et manuel de l'ordinateur, formulation exacte des éventuels messages d'erreur, description de l'incident survenu et informations liées à la configuration matérielle et logicielle du système.

Votre interlocuteur vous demandera peut-être de reproduire l'incident au cours de l'appel.

Les numéros de téléphone sont susceptibles d'être modifiés sans préavis. Vous pouvez consulter la liste actualisée des numéros de téléphone du support Lenovo sur le site suivant : <http://www.lenovo.com/support/phone>. Si le numéro de téléphone relatif à votre pays ou votre région n'est pas indiqué, prenez contact avec votre revendeur ou partenaire commercial Lenovo.

---

### Informations d'accessibilité

#### Documentation dans des formats accessibles

Lenovo met à votre disposition la documentation électronique dans des formats accessibles, qu'ils s'agissent de fichiers PDF balisés ou de fichiers HTML (HyperText Markup Language). La documentation électronique Lenovo est conçue afin de permettre aux utilisateurs malvoyants de la lire à l'aide d'un lecteur d'écran. Chaque image contenue dans la documentation inclut également un texte explicatif, qui permet aux utilisateurs malvoyants de comprendre l'image lorsqu'ils utilisent un lecteur d'écran.

Pour ouvrir et voir les fichiers PDF, le programme Adobe Reader doit être installé sur votre ordinateur. Le programme Adobe Reader est également téléchargeable à l'adresse suivante : <http://www.adobe.com>



---

## Annexe B. Garantie Lenovo

L505-0010-02 08/2011

La Garantie Lenovo comprend les chapitres suivants :

**Chapitre 1 - Dispositions générales**

**Chapitre 2 - Dispositions nationales particulières**

**Chapitre 3 - Informations relatives au service prévu par la garantie**

Les dispositions du **Chapitre 2** remplacent ou modifient les dispositions du **Chapitre 1** tel que spécifié pour chaque pays.

---

### Chapitre 1 - Dispositions générales

La Garantie Lenovo s'applique uniquement aux produits matériels Lenovo que vous avez achetés pour votre propre usage et non pour la revente. La présente Garantie Limitée Lenovo est disponible dans d'autres langues à l'adresse suivante : [www.lenovo.com/warranty](http://www.lenovo.com/warranty).

#### Etendue de la présente Garantie

Lenovo garantit que chaque produit matériel Lenovo que vous achetez est exempt de défaut matériel ou de fabrication, en utilisation normale, pendant la période de garantie. La période de garantie du produit débute à la date d'achat indiquée sur le reçu ou sur la facture, sauf mention différente de Lenovo. La période de garantie et le type de service prévu par la garantie s'appliquant à votre produit sont définis dans le « **Chapitre 3 - Informations relatives au service prévu par la garantie** » ci-dessous. La présente garantie s'applique uniquement aux produits commercialisés dans le pays ou la région d'achat.

**CETTE GARANTIE EST LA SEULE GARANTIE DONT BENEFICIE LE CLIENT. ELLE REMPLACE TOUTES LES AUTRES GARANTIES OU CONDITIONS, EXPLICITES OU IMPLICITES, Y COMPRIS, ET DE FAÇON NON LIMITATIVE, TOUTE GARANTIE OU CONDITION IMPLICITE D'APTITUDE A L'EXECUTION D'UN TRAVAIL DONNE. CERTAINS ETATS OU LEGISLATIONS N'AUTORISENT PAS L'EXCLUSION DES GARANTIES EXPLICITES OU IMPLICITES, AUQUEL CAS, L'EXCLUSION CI-DESSUS NE VOUS SERA PAS APPLICABLE. LA PORTEE DE CES GARANTIES ET LEUR DUREE SERONT ALORS CELLES REQUISES PAR LA LOI ET LEUR DUREE SERA LIMITEE A LA PERIODE DE GARANTIE. CERTAINS ETATS OU LEGISLATIONS N'AUTORISENT PAS LES LIMITATIONS DE DUREE DES GARANTIES IMPLICITES, AUQUEL CAS, LA LIMITATION DE DUREE CI-DESSUS NE VOUS SERA PAS APPLICABLE.**

#### Procédure d'obtention du service prévu par la Garantie

Si le produit ne fonctionne pas tel que le prévoit la garantie, pendant la période de garantie, prenez contact avec Lenovo ou un Prestataire de services agréé Lenovo pour obtenir le service prévu par la garantie. La liste des Prestataires de services agréés et de leurs numéros de téléphone est disponible à l'adresse suivante : [www.lenovo.com/support/phone](http://www.lenovo.com/support/phone).

Le service de garantie peut ne pas être disponible sur tous les sites et peut différer d'un site à un autre. Des frais peuvent être appliqués hors d'une zone de service normale d'un Prestataire de services. Contactez un Prestataire de services local pour obtenir des informations spécifiques à votre site.

#### Responsabilités du client dans le cadre du service prévu par la Garantie

Avant que le service prévu par la garantie puisse être fourni, vous devez :

- suivre les procédures de demande de service indiquées par le Prestataire de services ;
- sauvegarder ou sécuriser tous les logiciels et toutes les données contenus dans le produit ;
- fournir au Prestataire de services toutes les clés et tous les mots de passe système ;
- fournir au Prestataire de services un accès suffisant, libre et sécurisé à vos installations, afin de lui permettre d'effectuer le service ;
- supprimer toutes les données, y compris les informations confidentielles, propriétaires et personnelles du produit ou, si vous ne pouvez pas supprimer de telles informations, les modifier afin d'en empêcher l'accès par un tiers ou de façon à ce qu'elles ne constituent plus des données personnelles en vertu de la loi applicable. Le Prestataire de services ne sera tenu responsable d'aucune perte ou divulgation des données, y compris des informations confidentielles, propriétaires ou personnelles, contenues dans un produit retourné ou accédé dans le cadre du service prévu par la garantie ;
- retirer tous les dispositifs et toutes les pièces, options, modifications et adjonctions, qui ne sont pas couverts par la garantie ;
- vérifier que le produit ou la pièce n'est soumis à aucune restriction légale qui en empêche le remplacement ;
- obtenir du propriétaire une autorisation permettant au Prestataire de services d'intervenir sur un produit ou une pièce dont vous n'êtes pas propriétaire.

### **Résolution d'incidents par votre Fournisseur de services**

Lors d'une demande d'assistance à un Prestataire de services, vous devez suivre les procédures d'identification et de résolution d'incident spécifiées.

Le Prestataire de services va tenter de diagnostiquer et de résoudre votre problème par téléphone, par courrier électronique ou via une assistance à distance. Le Prestataire de services peut vous demander de télécharger et d'installer des mises à jour logicielles spécifiques.

Certains incidents peuvent être résolus à l'aide d'une pièce de remplacement appelée « unité remplaçable par l'utilisateur » ou « CRU » que vous installez vous-même. Si tel est votre cas, le Prestataire de services vous envoie la CRU afin que vous l'installiez.

Si votre problème ne peut pas être résolu par téléphone ou à distance, à l'aide de l'application de mises à jour de logiciels ou de l'installation d'une CRU, le Prestataire de services organisera une intervention conforme au type de service de garantie indiqué pour le produit, dans le « **Chapitre 3 - Informations relatives au service prévu par la garantie** » ci-dessous.

Si le Prestataire de services détermine qu'il n'est pas en mesure de réparer le produit, il le remplacera par un produit dont les fonctionnalités seront au moins équivalentes.

Si le Prestataire de services détermine qu'il ne peut ni réparer ni remplacer le produit, votre seul recours au titre de la Garantie Limitée Lenovo sera de renvoyer le produit au site d'achat ou à Lenovo pour un remboursement équivalent au prix d'achat.

### **Remplacement des produits et des pièces**

Lorsque le service de garantie implique le remplacement d'un produit ou d'une pièce, le produit ou la pièce remplacé(e) devient la propriété de Lenovo et le produit ou la pièce de remplacement devient votre propriété. Seuls les produits ou les pièces Lenovo non modifiés peuvent être remplacés. Le produit ou la pièce de remplacement fourni par Lenovo peut ne pas être neuf, mais il sera en bon état de marche et ses fonctions seront au moins équivalentes à celles du produit ou de la pièce d'origine. Le produit ou la pièce de remplacement sera garanti en tenant compte de la période de garantie restante pour le produit d'origine.

### **Utilisation des informations de contact personnelles**

Si vous bénéficiez d'une intervention dans le cadre de la présente garantie, vous autorisez Lenovo à enregistrer, utiliser et traiter les informations sur le service fourni sous garantie ainsi que vos informations de contact, comprenant le nom, les numéros de téléphone, ainsi que les adresses postale et électronique. Lenovo est autorisée à utiliser ces informations pour fournir le service au titre de la présente garantie. Nous pouvons être amenés à vous contacter pour savoir si vous êtes satisfait de notre service de garantie ou pour vous communiquer les rappels de produit ou des questions de sécurité. A ces fins, vous autorisez Lenovo à transférer vos informations dans n'importe quel pays où elle intervient et vous autorisez Lenovo à fournir ces informations à des entités agissant pour son compte. Nous pouvons également avoir à les communiquer dans le cadre d'obligations légales. Les règles de confidentialité Lenovo sont disponibles à l'adresse [www.lenovo.com/](http://www.lenovo.com/).

### **Limitation de la garantie**

Cette garantie ne couvre pas :

- le fonctionnement ininterrompu ou sans erreur d'un produit ;
- la perte ou la détérioration des données par un produit ;
- les logiciels, qu'ils soient fournis avec le produit ou installés ultérieurement ;
- les pannes ou les détériorations résultant d'une utilisation incorrecte, d'un mauvais traitement, d'un accident, d'une modification, d'une exploitation dans un environnement physique ou opérationnel inadapté, de catastrophes naturelles, de surtensions, d'une maintenance inappropriée, ou d'une utilisation qui n'est pas conforme à la documentation qui accompagne le produit ;
- tout dommage occasionné par un prestataire de services non-autorisé ;
- tout incident ou dommage causé par tout produit tiers, y compris les produits que Lenovo peut fournir avec ou intégrer à un produit Lenovo à votre demande ;
- tout support technique ou tout support d'une autre nature, telle que l'assistance sous forme de questions « relatives à l'utilisation », à la configuration et à l'installation du produit ;
- les produits ou les pièces qui comportent une étiquette d'identification modifiée ou desquels l'étiquette d'identification a été retirée.

### **Limitation de responsabilité**

Lenovo est responsable des dommages subis par votre produit ou de la perte de celui-ci uniquement lorsqu'il se trouve en la possession du Prestataire de services ou en transit, dans les cas où le Prestataire de services est responsable du transport.

Ni Lenovo ni le Prestataire de services ne seront tenus responsables de la perte ou de la divulgation des données, y compris des informations confidentielles, propriétaires ou personnelles, contenues dans un produit.

**NONOBTANT L'ECHEC DE L'OBJECTIF SOUHAITE D'UN QUELCONQUE RECOURS AUX TERMES DES PRESENTES, LENOVO, SES FILIALES, FOURNISSEURS, REVENDEURS OU PRESTATAIRES DE SERVICES NE SERONT EN AUCUN CAS RESPONSABLES DE CE QUI SUIV, MEME S'ILS ONT ETE AVISES DE CETTE EVENTUALITE ET CELA QUE LA RECLAMATION SE FONDE SUR UN CONTRAT, LA GARANTIE, UNE NEGLIGENCE, UNE RESPONSABILITE SANS FAUTE OU TOUTE AUTRE THEORIE : 1) LES RECLAMATIONS FORMEES PAR DES TIERS CONTRE VOUS POUR DOMMAGES-INTERETS : 2) LES PERTES, LES DOMMAGES-INTERETS OU LA DIVULGATION DE VOS DONNEES ; 3) LES DOMMAGES-INTERETS SPECIAUX, ACCESSOIRES, PUNITIFS, INDIRECTS OU IMMATERIELS, Y COMPRIS, NOTAMMENT, LES PERTES DE BENEFICES, DE CHIFFRES D'AFFAIRES, DE CLIENTELE OU D'ECONOMIES ESCOMPTEES. EN AUCUN CAS LA RESPONSABILITE TOTALE DE LENOVO, SES FILIALES, FOURNISSEURS, REVENDEURS OU PRESTATAIRES DE SERVICES POUR DOMMAGES-INTERETS QUELLE QU'EN SOIT LA CAUSE NE POURRA DEPASSER LE MONTANT DES DOMMAGES DIRECTS REELLEMENT SUBIS, NI LE MONTANT PAYE POUR LE PRODUIT.**

**LES LIMITATIONS QUI PRECEDENT NE S'APPLIQUENT PAS AUX DOMMAGES CORPORELS (INCLUANT LE DECES) NI AUX DOMMAGES AUX BIENS MATERIELS, MOBILIERES OU IMMOBILIERES,**

**POUR LESQUELS LENOVO EST LEGALEMENT RESPONSABLE. CERTAINS ETATS OU LEGISLATIONS N'AUTORISENT PAS LA LIMITATION OU L'EXCLUSION DE PREJUDICES ACCESSOIRES OU INDIRECTS, AUQUEL CAS L'EXCLUSION OU LA LIMITATION QUI PRECEDE NE VOUS SERA PAS APPLICABLE.**

### Autres droits

**LA PRESENTE GARANTIE VOUS CONFERE DES DROITS SPECIFIQUES. IL EST POSSIBLE QUE VOUS DETENIEZ D'AUTRES DROITS, DONT LA NATURE VARIE SELON LA LEGISLATION QUI VOUS EST APPLICABLE. VOUS POUVEZ EGALEMENT DISPOSER D'AUTRES DROITS CONFORMEMENT A UN ACCORD ECRIT AVEC LENOVO. AUCUN ELEMENT DE LA PRESENTE GARANTIE N'AFECTE LES DROITS LEGAUX, Y COMPRIS LES DROITS DES CONSOMMATEURS DANS LE CADRE DES LOIS ET REGLEMENTATIONS QUI REGISSENT LA VENTE DE BIENS DE CONSOMMATION ET QUI NE PEUVENT ETRE NI SUPPRIMEES NI LIMITEES PAR CONTRAT.**

---

## **Chapitre 2 - Dispositions nationales particulières**

### **Australie**

« Lenovo » désigne Lenovo (Australie et Nouvelle Zélande) Pty Limited ABN 70 112 394 411. Adresse : Level 10, North Tower, 1-5 Railway Street, Chatswood, NSW, 2067. Téléphone : +61 2 8003 8200. E-mail : lensyd\_au@lenovo.com

*Le paragraphe suivant remplace le même paragraphe du Chapitre 1 :*

### **Etendue de la présente Garantie :**

Lenovo garantit que chaque produit matériel que vous achetez est exempt de défaut matériel ou de fabrication, en utilisation et conditions normales, pendant la période de garantie. Si le produit est défaillant en raison d'un défaut couvert par la garantie et détecté pendant la période de garantie, Lenovo vous offre un recours au titre de la présente Garantie. La période de garantie du produit débute à la date de l'achat spécifiée sur le reçu ou sur la facture, sauf mention différente écrite de Lenovo. La période de garantie et le type de service prévu par la garantie s'appliquant à votre produit sont stipulés dans le **Chapitre 3 - Informations relatives au service prévu par la garantie.**

**LES AVANTAGES AU TITRE DE LA PRESENTE GARANTIE COMPLETENT VOS DROITS ET RECOURS EN VERTU DE LA LOI, Y COMPRIS CEUX PREVUS PAR LA LOI AUSTRALIENNE DE PROTECTION DES CONSOMMATEURS.**

*Le paragraphe suivant remplace le même paragraphe du Chapitre 1 :*

### **Remplacement des produits et des pièces :**

Lorsque le service de garantie implique le remplacement d'un produit ou d'une pièce, le produit ou la pièce remplacé(e) devient la propriété de Lenovo et le produit ou la pièce de remplacement devient votre propriété. Seuls les produits ou les pièces Lenovo non modifiés peuvent être remplacés. Le produit ou la pièce de remplacement fourni par Lenovo peut ne pas être neuf, mais il sera en bon état de marche et ses fonctions seront au moins équivalentes à celles du produit ou de la pièce d'origine. Le produit ou la pièce de remplacement sera garanti en tenant compte de la période de garantie restante pour le produit d'origine. Les produits et les pièces retourné(e)s dans le cadre d'une réparation peuvent être remplacé(e)s par des produits ou des pièces réusiné(e)s équivalent(e)s au lieu d'être réparé(e)s. Les pièces réusinées peuvent être utilisées pour réparer le produit et la réparation du produit peut entraîner une perte de données, si le produit contient des données générées par l'utilisateur.

*Le paragraphe suivant complète le même paragraphe du Chapitre 1 :*

### **Utilisation des informations de contact personnelles :**

Lenovo ne sera pas en mesure de fournir le service prévu par la présente garantie si vous refusez de fournir vos informations ou si vous ne souhaitez pas que nous transférons vos informations à nos agents ou prestataires. Vous avez le droit d'accéder à vos informations de contact personnelles et de demander la correction de toute erreur présente dans celles-ci en vertu du Privacy Act 1988 ; pour cela, contactez Lenovo.

*Le paragraphe suivant remplace le même paragraphe du Chapitre 1 :*

### **Limitation de responsabilité :**

Lenovo est responsable des dommages subis par votre produit ou de la perte de celui-ci uniquement lorsqu'il se trouve en la possession du Prestataire de services ou en transit, dans les cas où le Prestataire de services est responsable du transport.

Ni Lenovo ni le Prestataire de services ne seront tenus responsables de la perte ou de la divulgation des données, y compris des informations confidentielles, propriétaires ou personnelles, contenues dans un produit.

**DANS TOUTE LA MESURE PERMISE PAR LA LOI ET NONOBTANT L'ECHEC DE L'OBJECTIF SOUHAITE D'UN QUELCONQUE RECOURS AUX TERMES DES PRESENTES, LENOVO, SES FILIALES, FOURNISSEURS, REVENDEURS, OU PRESTATAIRES DE SERVICES NE SERONT EN AUCUN CAS RESPONSABLES DE CE QUI SUIV, MEME S'ILS ONT ETE AVISES DE CETTE EVENTUALITE ET CELA QUE LA RECLAMATION SE FONDE SUR LE CONTRAT, LA GARANTIE, UNE NEGLIGENCE, UNE RESPONSABILITE SANS FAUTE OU TOUTE AUTRE THEORIE : 1) LES RECLAMATIONS FORMEES PAR DES TIERS CONTRE VOUS POUR DOMMAGES-INTERETS : 2) LES PERTES, LES DOMMAGES-INTERETS OU LA DIVULGATION DE VOS DONNEES ; 3) LES DOMMAGES-INTERETS SPECIAUX, ACCESSOIRES, PUNITIFS, INDIRECTS OU IMMATERIELS, Y COMPRIS, NOTAMMENT, LES PERTES DE BENEFICES, DE CHIFFRES D'AFFAIRES, DE CLIENTELE OU D'ECONOMIES ESCOMPTEES. EN AUCUN CAS LA RESPONSABILITE TOTALE DE LENOVO, SES FILIALES, FOURNISSEURS, REVENDEURS OU PRESTATAIRES DE SERVICES POUR DOMMAGES-INTERETS QUELLE QU'EN SOIT LA CAUSE NE POURRA DEPASSER LE MONTANT DES DOMMAGES DIRECTS REELLEMENT SUBIS, NI LE MONTANT PAYE POUR LE PRODUIT.**

**LES LIMITATIONS QUI PRECEDENT NE S'APPLIQUENT PAS AUX DOMMAGES CORPORELS (INCLUANT LE DECES) NI AUX DOMMAGES AUX BIENS MATERIELS, MOBILIERIS OU IMMOBILIERIS, POUR LESQUELS LENOVO EST LEGALEMENT RESPONSABLE.**

*Le paragraphe suivant remplace le même paragraphe du Chapitre 1 :*

### **Autres droits :**

**LA PRESENTE GARANTIE VOUS CONFERE DES DROITS SPECIFIQUES. VOUS DISEPOSEZ EGALEMENT D'AUTRES DROITS, Y COMPRIS DES DROITS GARANTIS PAR LA LOI AUSTRALIENNE DE PROTECTION DES CONSOMMATEURS. LA PRESENTE GARANTIE NE PORTE ATTEINTE A AUCUN DROIT STATUTAIRE OU DROIT GARANTI PAR DES LOIS, Y COMPRIS LES DROITS AUXQUELS VOUS NE POUVEZ PAS RENONCER OU LES DROITS LIMITES PAR LE CONTRAT.**

Par exemple, nos produits sont couverts par des garanties qui ne peuvent être exclues en vertu de la loi australienne de protection des consommateurs. Vous avez droit à un remplacement ou à un remboursement en cas de défaillance majeure, et à une réparation pour toute autre perte ou dommage raisonnablement prévisible. Vous êtes également en droit de faire réparer ou remplacer les produits s'ils n'ont pas une qualité acceptable et si ce défaut n'est pas considéré comme un défaut majeur.

### **Nouvelle-Zélande**

Le paragraphe suivant complète le même paragraphe du Chapitre 1 :

### **Utilisation des informations personnelles :**

Lenovo ne sera pas en mesure de fournir le service prévu par la présente garantie si vous refusez de fournir vos informations ou si vous ne souhaitez pas que nous transférons vos informations à nos agents ou prestataires. Vous avez le droit d'accéder à vos informations personnelles et de demander la correction de toute erreur présente dans celles-ci en vertu du Privacy Act 1993 ; pour cela, contactez Lenovo (Australie et Nouvelle Zélande) Pty Limited ABN 70 112 394 411. Adresse : Level 10, North Tower, 1-5 Railway Street, Chatswood, NSW, 2067. Téléphone : 61 2 8003 8200. E-mail : lensyd\_au@lenovo.com

### **Bangladesh, Cambodge, Inde, Indonésie, Népal, Philippines, Vietnam et Sri Lanka**

Le paragraphe suivant est ajouté au Chapitre 1 :

### **Règlement des conflits**

Les litiges découlant ou liés à la présente garantie feront l'objet d'un arbitrage définitif à Singapour. La présente garantie est régie, interprétée et mise en œuvre conformément à la législation de Singapour, quels que soient les conflits de lois. Si vous achetez le produit en **Inde**, les conflits liés à la présente garantie feront l'objet d'un arbitrage définitif à Bangalore, Inde. L'arbitrage à Singapour doit être effectué selon les règles d'arbitrage du Centre d'Arbitrage International de Singapour (« Règles SIAC ») en vigueur à ce moment-là. L'arbitrage en Inde doit être effectué conformément à la législation indienne alors en vigueur. La sentence arbitrale sera définitive et liera les parties, sans possibilité d'appel. La sentence arbitrale sera sous forme écrite, et énoncera les faits et les conclusions de la loi. La totalité des débats, ainsi que tous les documents présentés dans le cadre de ceux-ci, seront en langue anglaise. La version en langue anglaise de la présente garantie prévaut sur toute autre version dans une autre langue dans le cadre desdits débats.

### **Espace économique européen (EEE)**

Le paragraphe suivant est ajouté au Chapitre 1 :

Les clients de l'EEE peuvent contacter Lenovo à l'adresse suivante : EMEA Service Organisation, Lenovo (International) B.V., Floor 2, Einsteinova 21, 851 01, Bratislava, Slovaquie. Le service prévu par la présente garantie pour les produits matériels Lenovo achetés dans les pays de l'EEE peut être obtenu dans tout pays de l'EEE où le produit a été annoncé et commercialisé par Lenovo.

### **Russie**

Le paragraphe suivant est ajouté au Chapitre 1 :

### **Durée de vie du produit**

La durée de vie du produit est de quatre (4) ans à compter de la date d'achat.

---

## **Chapitre 3 - Informations relatives au service prévu par la garantie**

<b>Type de produit</b>	<b>Pays ou Région d'acquisition</b>	<b>Période de garantie</b>	<b>Type de service prévu par la garantie</b>
ThinkPad Basic USB 3.0 Dock	Monde	1 an	1, 4



Si nécessaire, votre Prestataire de services fournit un service de réparation ou de remplacement en fonction du type de service de garantie spécifié pour votre produit et le service disponible. La planification de l'intervention sera fonction de l'heure de votre appel, de la disponibilité des pièces et d'autres facteurs.

## **Types de services prévus par la garantie**

### **1. Service d'unité remplaçable par l'utilisateur (« CRU »)**

Le Prestataire de services vous envoie les CRU à ses frais afin que vous les installiez. Les informations sur les CRU et les instructions de remplacement sont fournies avec le produit et sont disponibles auprès de Lenovo à tout moment sur simple demande. Les CRU que vous installez facilement par vous-même sont appelées « CRU en libre service ». Les « CRU optionnelles » sont des CRU qui nécessitent certaines compétences techniques et un outillage approprié. L'installation des CRU en libre service est sous votre responsabilité. Vous pouvez demander qu'un Prestataire de services installe des CRU optionnelles, dans le cadre de l'un des autres types de services de garantie prévus pour votre produit. Une offre de service optionnelle peut être disponible à l'achat auprès d'un Prestataire de services ou de Lenovo au titre de laquelle les CRU en libre-service seront installées pour vous. Vous pouvez consulter la liste des unités CRU ainsi que leur désignation dans la publication accompagnant votre produit ou à l'adresse [www.lenovo.com/CRUs](http://www.lenovo.com/CRUs). Les instructions de retour d'une CRU défectueuse, le cas échéant, seront fournies avec les instructions livrées avec la CRU de remplacement. Lorsque le retour de l'unité défectueuse est requis : 1) des instructions de retour, une étiquette de renvoi prépayée et un conteneur sont fournis avec la CRU de remplacement ; et 2) la CRU de remplacement peut vous être facturée si le Prestataire de services ne reçoit pas la CRU défectueuse de votre part dans un délai de trente (30) jours à compter de votre réception de la CRU de remplacement.

### **2. Maintenance sur site**

Un Prestataire de services doit réparer ou remplacer le produit sur votre site. Vous devez mettre à disposition une zone de travail appropriée permettant le démontage et le remontage du produit. Certaines réparations doivent être effectuées au centre de maintenance. Dans ce cas, le Prestataire de services remettra le produit au service de maintenance à ses frais.

### **3. Service de collecte ou de dépôt**

Votre produit sera réparé ou remplacé dans un centre de maintenance désigné, le transport étant organisé par le Prestataire de services à ses frais. Vous êtes tenu de débrancher le produit et de l'emballer dans le conteneur d'expédition qui vous sera fourni afin de le renvoyer au centre de maintenance désigné. Un transporteur collectera votre produit et le livrera au centre de maintenance désigné. Le centre de maintenance vous retournera le produit à ses frais.

### **4. Service d'expédition/retrait par le client**

Avec le service d'expédition/retrait par le client, votre produit sera réparé ou échangé dans un centre de maintenance désigné, son envoi étant organisé par vous-même et les risques et les frais vous incombant. Une fois le produit réparé ou remplacé, il sera à votre disposition pour le retrait. En cas de non retrait du produit, le Prestataire de services peut être amené à disposer du produit de la manière qu'il estime la plus appropriée, sans aucune obligation à votre égard.

### **5. Service postal d'envoi par le client**

Avec le service postal, votre produit sera réparé ou échangé dans un centre de maintenance désigné, son envoi étant organisé par vous-même et les risques et les frais vous incombant. Après la réparation ou l'échange, le produit vous sera renvoyé aux frais et risques de Lenovo, sauf indication contraire du Prestataire de services.

### **6. Service postal d'envoi/retour par le client**

Avec le service d'envoi/retour par le client, votre produit sera réparé ou échangé dans un centre de maintenance désigné, son envoi étant organisé par vous-même et les risques et les frais vous incombant. Après la réparation ou l'échange, le produit sera mis à votre disposition pour que son retour soit organisé à vos risques et frais. Si vous n'organisez pas le retour du produit, le Prestataire de services peut être amené à disposer du produit de la manière qu'il estime la plus appropriée, sans aucune obligation à votre égard.

## **7. Service de remplacement du produit**

Lenovo vous enverra un produit de remplacement à votre adresse. L'installation et la vérification de son fonctionnement relève de votre responsabilité. Le produit remplacé devient la propriété de Lenovo et le produit de remplacement, la vôtre. Vous devez emballer le produit défectueux dans le carton d'emballage qui contenait le produit de remplacement reçu, et retourner le colis à Lenovo. Les frais de ports (dans les deux sens) sont pris en charge par Lenovo. Si vous n'utilisez pas le carton d'emballage du produit de remplacement reçu pour retourner le produit, vous pourrez être tenu responsable d'éventuels dommages subis par le produit défectueux lors du transport. Le produit de remplacement peut vous être facturé si Lenovo ne reçoit pas le produit défectueux dans un délai de trente (30) jours à compter de la réception du produit de remplacement.

---

## **Suplemento de Garantía para México**

Este Suplemento de Garantía se considera parte integrante de la Garantía Limitada de Lenovo y será efectivo única y exclusivamente para los productos distribuidos y comercializados dentro del Territorio de los Estados Unidos Mexicanos. En caso de conflicto, se aplicarán los términos de este Suplemento.

El comercializador responsable del producto es Lenovo México S de R L de CV y para efectos de esta garantía en la República Mexicana su domicilio es Paseo de Tamarindos No.400-A Piso 27 Arcos Torre Poniente, Bosques de Las Lomas, Delegación Miguel Hidalgo, C.P. 05120 México, D.F. En el caso de que se precise una reparación cubierta por la garantía o precise de partes, componentes, consumibles o accesorios diríjase a este domicilio.

Si no existiese ningún Centro de servicio autorizado en su ciudad, población o en un radio de 70 kilómetros de su ciudad o población, la garantía incluirá cualquier gasto de entrega razonable relacionado con el transporte del producto a su Centro de servicio autorizado más cercano. Por favor, llame al Centro de servicio autorizado más cercano para obtener las aprobaciones necesarias o la información relacionada con el envío del producto y la dirección de envío.

Esta garantía ampara todas las piezas de hardware del producto e incluye mano de obra.

El procedimiento para hacer efectiva la garantía consiste en la presentación del producto, acompañado de la póliza correspondiente, debidamente sellada por el establecimiento que lo vendió, o la factura, o recibo o comprobante, en el que consten los datos específicos del producto objeto de la compraventa.

Lenovo sólo pueden eximirse de hacer efectiva la garantía en los siguientes casos: a) Cuando el producto se hubiese utilizado en condiciones distintas a las normales. b) Cuando el producto no hubiese sido operado de acuerdo con el instructivo de uso que se le acompaña. c) Cuando el producto hubiese sido alterado o reparado por personas no autorizadas por el fabricante nacional, importador o comercializador responsable respectivo.

Todos los programas de software precargados en el equipo sólo tendrán una garantía de noventa (90) días por defectos de instalación desde la fecha de compra. Lenovo no es responsable de la información incluida en dichos programas de software y /o cualquier programa de software adicional instalado por Usted o instalado después de la compra del producto.

La garantía cubre la atención, revisión y corrección de errores, defectos o inconsistencias que impidan el desempeño normal de un equipo de cómputo en cuanto a su hardware y software. Los servicios no cubiertos por la garantía se cargarán al usuario final, previa obtención de una autorización.

Esta garantía tiene una duración de un año a partir del momento de la compra e incluye la mano de obra, por lo que en caso de aplicarse la garantía, esta no causara ningún gasto o costo para el cliente.

Centros de Servicios autorizados para hacer efectiva la garantía:

- Lenovo México con domicilio en Paseo de Tamarindos No.400-A Piso 27 Arcos, Torre Poniente, Bosques de Las Lomas, Delegación Miguel Hidalgo, C.P. 05120 México, D.F. Teléfono 01800- 083-4916, [http://support.lenovo.com/es\\_MX/product-service/service-provider/default.page](http://support.lenovo.com/es_MX/product-service/service-provider/default.page)
- Lenovo Monterrey con domicilio en Boulevard Escobedo No.316, Apodaca Technology Park, Apodaca, C.P. 66601, Nuevo León, México. Teléfono 01800- 083-4916, [http://support.lenovo.com/es\\_MX/product-service/service-provider/default.page](http://support.lenovo.com/es_MX/product-service/service-provider/default.page)

**Importado por:**

**Lenovo México S. de R.L. de C.V.**

**Av. Santa Fe 505, Piso 15**

**Col. Cruz Manca**

**Cuajimalpa, D.F., México**

**C.P. 05349**

**Tel. (55) 5000 8500**



---

## Annexe C. Bruits radioélectriques

Les informations suivantes concernent la station d'accueil ThinkPad Basic USB 3.0 Dock.

---

### Federal Communications Commission Declaration of Conformity

ThinkPad Basic USB 3.0 Dock - 0A34197

This equipment has been tested and found to comply with the limits for a Class B digital device, pursuant to Part 15 of the FCC Rules. These limits are designed to provide reasonable protection against harmful interference in a residential installation. This equipment generates, uses, and can radiate radio frequency energy and, if not installed and used in accordance with the instructions, may cause harmful interference to radio communications. However, there is no guarantee that interference will not occur in a particular installation. If this equipment does cause harmful interference to radio or television reception, which can be determined by turning the equipment off and on, the user is encouraged to try to correct the interference by one or more of the following measures:

- Reorient or relocate the receiving antenna.
- Increase the separation between the equipment and receiver.
- Connect the equipment into an outlet on a circuit different from that to which the receiver is connected.
- Consult an authorized dealer or service representative for help.

Lenovo is not responsible for any radio or television interference caused by using other than specified or recommended cables and connectors or by unauthorized changes or modifications to this equipment. Unauthorized changes or modifications could void the user's authority to operate the equipment.

This device complies with Part 15 of the FCC Rules. Operation is subject to the following two conditions: (1) this device may not cause harmful interference, and (2) this device must accept any interference received, including interference that may cause undesired operation.

Responsible Party:  
Lenovo (United States) Incorporated  
1009 Think Place - Building One  
Morrisville, NC 27560  
Phone Number: 919-294-5900



#### Industry Canada Compliance Statement

CAN ICES-3(B)/NMB-3(B)

Cet appareil numérique de la classe B est conforme à la norme NMB-003 du Canada.

#### European Union - Compliance to the Electromagnetic Compatibility Directive

This product is in conformity with the protection requirements of EU Council Directive 2004/108/EC on the approximation of the laws of the Member States relating to electromagnetic compatibility. Lenovo cannot accept responsibility for any failure to satisfy the protection requirements resulting from a non-recommended modification of the product, including the installation of option cards from other manufacturers.

This product has been tested and found to comply with the limits for Class B Information Technology Equipment according to European Standard EN 55022. The limits for Class B equipment were derived for typical residential environments to provide reasonable protection against interference with licensed communication devices.

Lenovo, Einsteinova 21, 851 01 Bratislava, Slovakia



## German Class B compliance statement

### Deutschsprachiger EU Hinweis:

#### Hinweis für Geräte der Klasse B EU-Richtlinie zur Elektromagnetischen Verträglichkeit

Dieses Produkt entspricht den Schutzanforderungen der EU-Richtlinie 2004/108/EG (früher 89/336/EWG) zur Angleichung der Rechtsvorschriften über die elektromagnetische Verträglichkeit in den EU-Mitgliedsstaaten und hält die Grenzwerte der EN 55022 Klasse B ein.

Um dieses sicherzustellen, sind die Geräte wie in den Handbüchern beschrieben zu installieren und zu betreiben. Des Weiteren dürfen auch nur von der Lenovo empfohlene Kabel angeschlossen werden. Lenovo übernimmt keine Verantwortung für die Einhaltung der Schutzanforderungen, wenn das Produkt ohne Zustimmung der Lenovo verändert bzw. wenn Erweiterungskomponenten von Fremdherstellern ohne Empfehlung der Lenovo gesteckt/eingebaut werden.

### Deutschland:

#### Einhaltung des Gesetzes über die elektromagnetische Verträglichkeit von Betriebsmitteln

Dieses Produkt entspricht dem „Gesetz über die elektromagnetische Verträglichkeit von Betriebsmitteln“ EMVG (früher „Gesetz über die elektromagnetische Verträglichkeit von Geräten“). Dies ist die Umsetzung der EU-Richtlinie 2004/108/EG (früher 89/336/EWG) in der Bundesrepublik Deutschland.

#### Zulassungsbescheinigung laut dem Deutschen Gesetz über die elektromagnetische Verträglichkeit von Betriebsmitteln, EMVG vom 20. Juli 2007 (früher Gesetz über die elektromagnetische Verträglichkeit von Geräten), bzw. der EMV EG Richtlinie 2004/108/EC (früher 89/336/EWG), für Geräte der Klasse B.

Dieses Gerät ist berechtigt, in Übereinstimmung mit dem Deutschen EMVG das EG-Konformitätszeichen - CE - zu führen. Verantwortlich für die Konformitätserklärung nach Paragraf 5 des EMVG ist die Lenovo (Deutschland) GmbH, Gropiusplatz 10, D-70563 Stuttgart.

Informationen in Hinsicht EMVG Paragraf 4 Abs. (1) 4:

**Das Gerät erfüllt die Schutzanforderungen nach EN 55024 und EN 55022 Klasse B.**

## Korea Class B compliance statement

<b>B급 기기(가정용 방송통신기자재)</b>
이 기기는 가정용(B급) 전자파적합기기로서 주로 가정에서 사용하는 것을 목적으로 하며, 모든 지역에서 사용할 수 있습니다.

## Japan VCCI Class B compliance statement

この装置は、クラスB情報技術装置です。この装置は、家庭環境で使用することを目的としていますが、この装置がラジオやテレビジョン受信機に近接して使用されると、受信障害を引き起こすことがあります。

取扱説明書に従って正しい取り扱いをして下さい。

VCCI-B

## **Japan compliance statement for products which connect to the power mains with rated current less than or equal to 20 A per phase**

日本の定格電流が 20A/相 以下の機器に対する高調波電流規制  
高調波電流規格 JIS C 61000-3-2 適合品

## **Lenovo product service information for Taiwan**

台灣 Lenovo 產品服務資訊如下：  
荷蘭商聯想股份有限公司台灣分公司  
台北市內湖區堤頂大道二段89號5樓  
服務電話：0800-000-702

## **Eurasian compliance mark**



## **Ukraine compliance mark**







---

## Annexe D. Remarques

Ce document peut contenir des informations ou des références concernant certains produits, logiciels ou services Lenovo non annoncés dans ce pays. Pour plus de détails, référez-vous aux documents d'annonce disponibles dans votre pays, ou adressez-vous à votre partenaire commercial Lenovo. Toute référence à un produit, logiciel ou service Lenovo n'implique pas que seul ce produit, logiciel ou service puisse être utilisé. Tout autre élément fonctionnellement équivalent peut être utilisé, s'il n'enfreint aucun droit de Lenovo. Il est de la responsabilité de l'utilisateur d'évaluer et de vérifier lui-même les installations et applications réalisées avec des produits, logiciels ou services non expressément référencés par Lenovo.

Lenovo peut détenir des brevets ou des demandes de brevet couvrant les produits mentionnés dans ce document. La remise de ce document ne vous donne aucun droit de licence sur ces brevets ou demandes de brevet. Si vous désirez recevoir des informations concernant l'acquisition de licences, veuillez en faire la demande par écrit à l'adresse suivante :

*Lenovo (United States), Inc.  
1009 Think Place - Building One  
Morrisville, NC 27560  
U.S.A.  
Attention: Lenovo Director of Licensing*

LE PRESENT DOCUMENT EST LIVRE « EN L'ETAT ». LENOVO DECLINE TOUTE RESPONSABILITE, EXPLICITE OU IMPLICITE, RELATIVE AUX INFORMATIONS QUI Y SONT CONTENUES, Y COMPRIS EN CE QUI CONCERNE LES GARANTIES DE NON-CONTREFAÇON ET D'APTITUDE A L'EXECUTION D'UN TRAVAIL DONNE. Certaines juridictions n'autorisent pas l'exclusion des garanties implicites, auquel cas l'exclusion ci-dessus ne vous sera pas applicable.

Ce document peut contenir des inexactitudes ou des coquilles. Il est mis à jour périodiquement. Chaque nouvelle édition inclut les mises à jour. Lenovo peut modifier sans préavis les produits et logiciels décrits dans ce document.

---

## Informations sur le recyclage

Lenovo encourage les propriétaires de matériel informatique (IT) à recycler leur matériel dès lors que celui-ci n'est plus utilisé. Lenovo propose une gamme de programmes et services concernant le recyclage du matériel informatique. Pour plus d'informations sur le recyclage des produits Lenovo, consultez la page suivante :

<http://www.lenovo.com/recycling>

Les informations sur le recyclage et la mise au rebut des produits pour le Japon sont disponibles à l'adresse suivante :

<http://www.lenovo.com/recycling/japan>

---

## Informations sur le recyclage pour la Chine

### 《废弃电器电子产品回收处理管理条例》提示性说明

联想鼓励拥有联想品牌产品的用户当不再需要此类产品时，遵守国家废弃电器电子产品回收处理相关法律法规，将其交给当地具有国家认可的回收处理资质的厂商进行回收处理。更多回收服务信息，请点击进入 <http://support.lenovo.com.cn/activity/551.htm>

---

## Informations sur le recyclage pour le Brésil

### Declarações de Reciclagem no Brasil

#### Descarte de um Produto Lenovo Fora de Uso

Equipamentos elétricos e eletrônicos não devem ser descartados em lixo comum, mas enviados à pontos de coleta, autorizados pelo fabricante do produto para que sejam encaminhados e processados por empresas especializadas no manuseio de resíduos industriais, devidamente certificadas pelos órgãos ambientais, de acordo com a legislação local.

A Lenovo possui um canal específico para auxiliá-lo no descarte desses produtos. Caso você possua um produto Lenovo em situação de descarte, ligue para o nosso SAC ou encaminhe um e-mail para: [reciclar@lenovo.com](mailto:reciclar@lenovo.com), informando o modelo, número de série e cidade, a fim de enviarmos as instruções para o correto descarte do seu produto Lenovo.

---

## Informations DEEE importantes



La marque DEEE sur les produits Lenovo s'applique aux pays soumis à la réglementation DEEE ainsi qu'aux réglementations relatives aux déchets électroniques (par exemple, la directive européenne DEEE, la réglementation relative à la gestion et au traitement des déchets électroniques en Inde, 2011). Les appareils sont marqués conformément à la réglementation en vigueur en matière de déchets d'équipements électriques et électroniques (DEEE). Cette réglementation concerne la collecte et le recyclage des appareils usagés dans chaque zone géographique. Cette marque est apposée sur différents produits pour indiquer que ces derniers ne doivent pas être jetés, mais déposés dans les systèmes de collecte spécialement conçus pour récupérer les produits en fin de vie.

Les utilisateurs d'équipements électriques et électroniques (EEE) portant la marque DEEE, ne doivent pas mettre au rebut ces équipements comme des déchets municipaux non triés, mais ils doivent utiliser la structure de collecte mise à leur disposition pour le retour, le recyclage et la récupération des déchets d'équipements électriques et électroniques et pour réduire tout effet potentiel des équipements électriques et électroniques sur l'environnement et la santé en raison de la présence possible de substances dangereuses. Pour plus d'informations sur les équipements portant la marque DEEE, consultez le site Web suivant : <http://www.lenovo.com/recycling>.

---

## Notice relative à la classification pour l'exportation

L'exportation de ce produit est sujette aux réglementations EAR (Export Administration Regulations) des Etats-Unis et porte le numéro de contrôle ECCN (Export Classification Control Number) EAR99. Il peut être réexporté à l'exception des pays sous embargo recensés dans la liste EAR E1.

---

## Marques

Les termes qui suivent sont des marques de Lenovo aux Etats-Unis et/ou dans certains autres pays :

Access Connections

Lenovo

Logo Lenovo

ThinkPad

ThinkVantage

Microsoft et Windows sont des marques du groupe Microsoft aux Etats-Unis et/ou dans certains autres pays.

Intel est une marque d'Intel Corporation aux Etats-Unis et/ou dans certains autres pays.

Les autres noms de sociétés, de produits et de services peuvent appartenir à des tiers.



---

## Annexe E. Directive RoHS (Restriction of Hazardous Substances)

---

### Directive RoHS pour l'Union européenne

Lenovo products sold in the European Union, on or after 3 January 2013 meet the requirements of Directive 2011/65/EU on the restriction of the use of certain hazardous substances in electrical and electronic equipment ("RoHS recast" or "RoHS 2").

For more information about Lenovo progress on RoHS, go to:  
[http://www.lenovo.com/social\\_responsibility/us/en/RoHS\\_Communication.pdf](http://www.lenovo.com/social_responsibility/us/en/RoHS_Communication.pdf)

---

### Directive RoHS pour la Chine

为满足中国电子电气产品有害物质限制相关的法律法规和其他要求，联想公司对本产品中有害物质，按部件分类，声明如下。

部件名称	有害物质					
	铅 (Pb)	汞 (Hg)	镉 (Cd)	六价铬 (Cr (VI))	多溴联苯 (PBB)	多溴二苯醚 (PBDE)
印刷电路板组件*	X	O	O	O	O	O
外壳及配件	X	O	O	O	O	O

本表格依据SJ/T 11364的规定编制。  
O：表示该有害物质在该部件所有均质材料中的含量均在GB/T 26572规定的限量要求以下。  
X：表示该有害物质至少在该部件的某一均质材料中的含量超出GB/T 26572规定的限量要求。  
表中标记“X”的部件，皆因全球技术发展水平限制而无法实现有害物质的替代。

印刷电路板组件\*：包括印刷电路板及其零部件，电子元器件等  
根据产品型号不同，您所购买的产品可能不会含有以上所有部件

 在中华人民共和国境内销售的电子电气产品上将印有“环保使用期”(EPU)符号。  
圆圈中的数字代表产品的正常环保使用年限。

---

### Directive RoHS pour la Turquie

The Lenovo product meets the requirements of the Republic of Turkey Directive on the Restriction of the Use of Certain Hazardous Substances in Waste Electrical and Electronic Equipment (WEEE).

#### Türkiye AEEE Yönetmeliğine Uygunluk Beyanı

Bu Lenovo ürünü, T.C. Çevre ve Orman Bakanlığı'nın "Atık Elektrik ve Elektronik Eşyalarda Bazı Zararlı Maddelerin Kullanımının Sınırlandırılmasına Dair Yönetmelik (AEEE)" direktiflerine uygundur.

AEEE Yönetmeliğine Uygundur.

---

### Directive RoHS pour l'Ukraine

Цим підтверджуємо, що продукція Леново відповідає вимогам нормативних актів України, які обмежують вміст небезпечних речовин

---

## **Directive RoHS pour l'Inde**

RoHS compliant as per E-Waste (Management & Handling) Rules, 2011.



**lenovo**®