

Brugervejledning til ThinkPad T14s Gen 2/ThinkPad X13 Gen 2

Lenovo
ThinkPad



Lenovo

Læs dette først

Før du bruger denne dokumentation og det produkt, de understøtter, skal du sørge for at læse:

- *Vejledningen Sikkerhedsforskrifter og garantioplysninger*
- *Opsætningsvejledning*
- [Generelle bemærkninger om sikkerhed og overensstemmelse](#)

Fjerde udgave (Maj 2023)

© Copyright Lenovo 2021, 2023.

MEDDELELSE OM BEGRÆNSEDE RETTIGHEDER: Hvis data eller software leveres i henhold til en GSA-aftale (General Services Administration), sker brug, reproduktion og videregivelse i henhold til de begrænsninger, der er angivet i aftale nr. GS-35F-05925.

Indholdsfortegnelse

Opdag din Lenovo computer-computer iii

Kapitel 1. Mød computeren 1

Set forfra	1
Set fra siden	3
Set nedefra	5
Set bagfra	6
USB-specifikationer	6

Kapitel 2. Kom i gang med din computer 9

Netværksadgang	9
Opret forbindelse til Wi-Fi-netværk	9
Opret forbindelse til det almindelige Ethernet-netværk	9
Opret forbindelse til et mobilnetværk (for visse modeller)	10
Slå Flytilstand til	11
Interager med computeren	11
Brug tastaturgenvejene	11
Brug TrackPoint-pegeudstyr	12
Brug navigationspladen	13
Brug berøringsskærmen (for visse modeller)	15
Tilslut en ekstern skærm	17

Kapitel 3. Udforsk computeren 21

Lenovo-apps	21
Intelligente funktioner (for visse modeller)	22
Intelligent køling	24
Strømstyring	25
Kontrol af batteriets status	25
Oplad computeren	25
Skift strømindstillinger	27
Overfør data	27
Konfigurer en Bluetooth-forbindelse	27
Klargør en NFC-forbindelse (for visse modeller)	27
Brug et chipkort (for visse modeller)	28
Tilbehør	29
Køb af tilbehør	29
Dockingstation	29

Kapitel 4. Beskyt computeren og dine oplysninger 33

Lås computeren	33
Log på med dit fingeraftryk (for visse modeller)	33

Log på med dit ansigts-id (for visse modeller)	34
Registrer menneskelig tilstedeværelse (for udvalgte Intel-modeller med IR-kamera)	34
Beskyt dine private oplysninger (for visse modeller)	35
Beskyt data mod strømafbrydelse (for visse modeller)	35
UEFI BIOS-adgangskoder	35
Adgangskodetyper	35
Angiv, rediger eller fjern en adgangskode	37
Knyt dine fingeraftryk til adgangskoden (for visse modeller)	38

Kapitel 5. Konfigurer avancerede indstillinger 39

UEFI BIOS	39
Åbn UEFI BIOS-menuen	39
Naviger i UEFI BIOS-grænsefladen	39
Angiv systemdato og -klokkeslæt	39
Skift startsekvens	39
Opdater UEFI BIOS	39
Installér et Windows-operativsystem og drivere	40

Kapitel 6. Udskiftning af CRU 43

CRU-liste	43
Deaktiver hurtig start og det indbyggede batteri	43
Udskift en CRU	44
Bunddæksel	44
M.2 SSD-drev	46
Trådløst WAN-kort (for visse modeller)	48
Tastatur (til ThinkPad X13 Gen 2)	50

Kapitel 7. Hjælp og support 55

Hyppe stillede spørgsmål	55
Fejlmeddelelser	57
Bipfejl	58
Ressourcer til selvhjælp	59
Windows-etiket	60
Ring til Lenovo	60
Før du kontakter Lenovo	60
Lenovos kundesupportcenter	61
Køb af flere serviceydelser	62

Tillæg A. Overensstemmelsesoplysninger 63

Tillæg B. Bemærkninger og varemærker 67

Opdag din Lenovo computer-computer

Tak fordi du har valgt en bærbar Lenovo®-computer! Vi tilbyder den bedste løsning til dig.

Før du starter på din præsentation, skal du læse følgende oplysninger:

- Illustrationerne i denne dokumentation ser muligvis anderledes ud end dit produkt.
- Afhængigt af din model er noget tilbehør, nogle faciliteter, softwareprogrammer og brugergrænsefladeinstruktioner (ekstraudstyr) muligvis ikke tilgængelige på din computer.
- Indholdet i dokumentationen kan ændres uden varsel. Du kan få adgang til den nyeste dokumentation på <https://pcsupport.lenovo.com>.





Kapitel 1. Mød computeren

ThinkPad T14s Gen 2 og ThinkPad X13 Gen 2 kan blive leveret med forskellige mikroprocessorer, nemlig Intel® og AMD (Advanced Micro Devices). Her bruges Intel-modeller og AMD-modeller til at skelne mellem computermodeller med forskellige mikroprocessorer.

Set forfra



	Mikrofon*		Infrarødt (IR) kamera*/Kamera*
	Webkamera med privacy shutter*		Touchskærm*
	Tænd/sluk-knap/tænd/sluk-knap med fingeraftrykslæser*		TrackPoint®-pegeknop

 *	NFC-mærke (Near Field Communication)*		Navigationsplade
	TrackPoint-knapper		Højtaler

* for visse modeller



Webkamera med privacy shutter

Skub webkameraets privacy shutter for at dække eller afdække kameranlinsen. Det er designet til at beskytte dine personlige oplysninger.

Relaterede emner

- "Log på med dit ansigts-id (for visse modeller)" på side 34
- "Registrer menneskelig tilstedeværelse (for udvalgte Intel-modeller med IR-kamera)" på side 34
- "Brug berøringsskærmen (for visse modeller)" på side 15
- "Log på med dit fingeraftryk (for visse modeller)" på side 33
- "Brug TrackPoint-pegeudstyr" på side 12
- "Klargør en NFC-forbindelse (for visse modeller)" på side 27
- "Brug navigationspladen" på side 13

Set fra siden

Intel-modeller

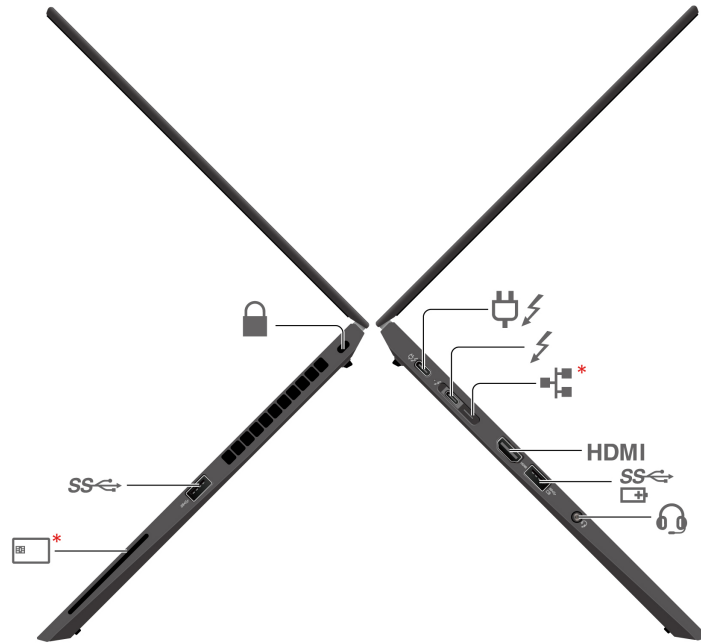

AMD-modeller

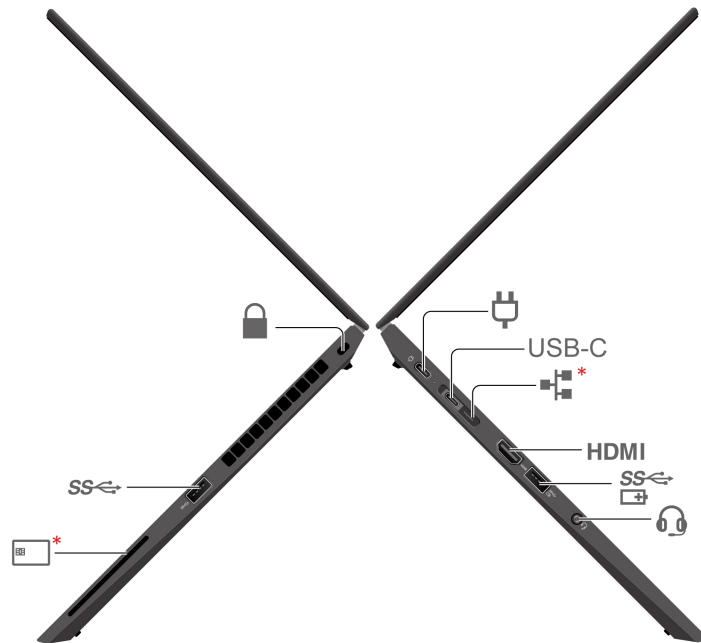

USB-C®-strømstik (Thunderbolt™ 4)









USB-C-strømstik (3.2 Gen 2)



USB-C-stik (Thunderbolt 4)

USB-C

USB-C-stik (3.2 Gen 2)

	Ethernet-udvidelsesstik Gen 2*	HDMI	HDMI™-stik
	Always On USB-A 3.2 Gen 1-stik		Lydstik
	Chipkortport*		USB-A 3.2 Gen 1-stik
	Port til sikkerhedslås		

* for visse modeller

Bemærkninger:

- På Intel-modeller kan Ethernet-udvidelsesstikket Gen 2 og det tilstødende USB-C-stik (Thunderbolt 4) ikke bruges samtidigt.
- På AMD-modeller kan Ethernet-udvidelsesstikket Gen 2 og det tilstødende USB-C-stik (3.2 Gen 2) ikke bruges samtidigt.



Ethernet-udvidelsesstik Gen 2

- Hvis din computer har dette ikon, understøtter den en almindelig Ethernet-kabelforbindelse med ThinkPad Ethernet Extension Adapter eller ThinkPad Basic/Pro/Ultra Docking Station.
- Hvis din computer ikke har dette ikon, understøtter Ethernet-stikket ikke en Ethernet-forbindelse. Vi anbefaler, at du bruger Lenovo USB-C to Ethernet Adapter til en Ethernet-forbindelse.

Relaterede emner

- "Oplad computeren" på side 25
- "USB-specifikationer" på side 6
- "Tilslut en ekstern skærm" på side 17
- "Opret forbindelse til det almindelige Ethernet-netværk" på side 9
- "Brug et chipkort (for visse modeller)" på side 28
- "Lås computeren" på side 33

Set nedefra

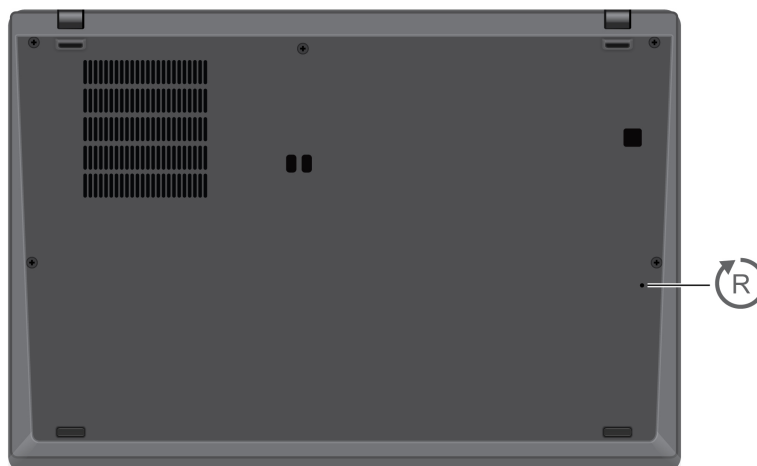

Hul til nulstilling i nødsituationer



Hul til nulstilling i nødsituationer

Hvis computeren holder op med at reagere, og du ikke kan slukke for den ved at trykke på tænd/sluk-knappen, skal du nulstille computeren:

1. Afbryd forbindelsen til netstrømmen.
2. Før en udrettet papirclips ind i hullet for midlertidigt at lukke for strømforsyningen.
3. Slut computeren til netstrøm, og tænd derefter for computeren.

Set bagfra



Nano-SIM-kortbakke*

* for visse modeller

Se også

"Opret forbindelse til et mobilnetværk (for visse modeller)" på side 10

USB-specifikationer

Bemærk: Afhængigt af computermodellen er visse USB-stik muligvis ikke tilgængelige på din computer.

Navn på stik**Beskrivelse**

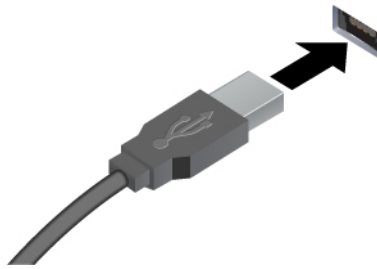

Tilslut USB-kompatible enheder, f.eks. et USB-tastatur, en USB-mus, en USB-lagerenhed eller en USB-printer.

 USB-A 3.2 Gen 1-stik

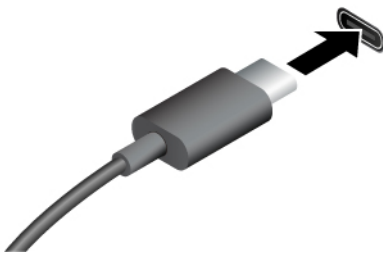

- USB-C-stik (3.2 Gen 2)
-  USB-C-stik (Thunderbolt 4)

- Oplad USB-C-kompatible enheder med udgangsspænding og strøm på 5 V og 1,5 A.
 - Tilslut en ekstern skærm:
 - USB-C til VGA: op til 1920 x 1200 pixel, 60 Hz
 - USB-C til DP:
 - Intel-modeller: op til 5120 x 3200 pixel, 60 Hz
 - AMD-modeller: op til 5120 x 2880 pixel, 60 Hz
 - Tilslut USB-C-tilbehør for at udvide computerens funktionalitet. Hvis du vil købe USB-C-tilbehør, kan du gå til <https://www.lenovo.com/accessories>.
-

Erklæring om USB-overførselshastighed

Den faktiske overførselshastighed via de forskellige USB-stik på enheden varierer og afhænger af mange faktorer, f.eks. værtens og eksterne enheders behandlingsegenskaber, filattributter og andre faktorer, der er relateret til systemkonfigurationen og driftsmiljøerne. Overførselshastigheden bliver langsommere end den datahastighed, der er angivet nedenfor for hver enhed.

USB-enhed	Datahastighed (Gbit/sek.)
3.2 Gen 1 / 3.1 Gen 1	5
3.2 Gen 2 / 3.1 Gen 2	10
3.2 Gen 2 × 2	20
Thunderbolt 3	40
Thunderbolt 4	40

Kapitel 2. Kom i gang med din computer

Netværksadgang

Dette afsnit hjælper dig med at oprette forbindelse til et trådløst eller kabelforbundet netværk.

Opret forbindelse til Wi-Fi-netværk

Klik på netværksikonet i Windows®-meddelelsesområdet, og vælg et netværk for at oprette forbindelse. Angiv de påkrævede oplysninger.

- Til modeller med Windows 10:

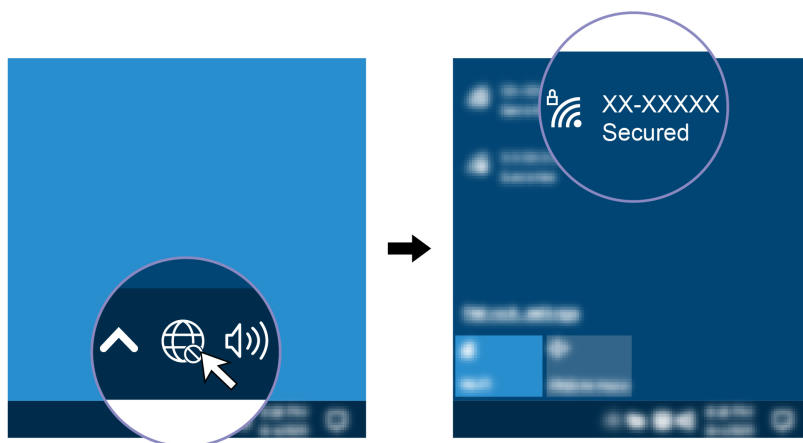

- Til modeller med Windows 11:

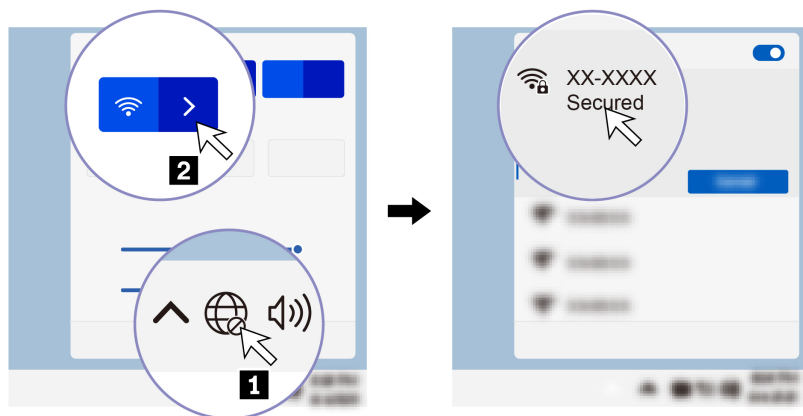

Opret forbindelse til det almindelige Ethernet-netværk

Slut computeren til et lokalnetværk via Ethernet-udvidelsesstik Gen 2 på din computer med et Ethernet-kabel. Du skal bruge ét af følgende tilbehørsprodukter for at slutte et Ethernet-kabel til din computer:

- Lenovo USB-C-til-Ethernet-adapter
- ThinkPad Ethernet Extension Adapter Gen 2

Bemærk: ThinkPad Ethernet Extension Adapter er kun kompatibel med computere, der har Ethernet-ikonet



Ethernet-udvidelsesadapteren og USB-C to Ethernet-adapteren fås som ekstraudstyr og leveres med visse computermodeller. Du kan købe dem fra Lenovo på <https://www.lenovo.com/accessories>.

Bemærkninger:

- På Intel-modeller kan Ethernet-udvidelsesstikket Gen 2 og det tilstødende USB-C-stik (Thunderbolt 4) ikke bruges samtidigt.
- På AMD-modeller kan Ethernet-udvidelsesstikket Gen 2 og det tilstødende USB-C-stik (3.2 Gen 2) ikke bruges samtidigt.

Opret forbindelse til et mobilnetværk (for visse modeller)

Hvis du vil oprette forbindelse til et 4G- eller 5G-mobildatanetværk, skal du have et WWAN-kort (Wireless Wide Area Network) og et nano-SIM-kort installeret. Nano-SIM-kortet leveres muligvis med computeren afhængigt af landet eller området. Hvis der ikke medfølger et nano-SIM-kort, skal du købe et hos en autoriseret tjenesteudbyder.

Der er muligvis ikke installeret et WWAN-kort på computeren. Det afhænger af modellen. Du kan finde oplysninger om installation af WWAN-kortet i "Trådløst WAN-kort (for visse modeller)" på side 48.

Bemærkninger:

- 4G- eller 5G-mobiltjenesten tilbydes af autoriserede mobiltjenesteudbydere i visse lande eller områder. Du skal have et mobilabonnement hos en mobiloperatør for at oprette forbindelse til mobilnetværket. Mobildataabonnementet kan variere efter sted.
- Netværkshastighederne kan også variere afhængigt af placering, miljø, netværksforhold og andre faktorer.

Sådan opretter du en mobilforbindelse:

1. Sluk for computeren.
2. Find nano-SIM-kortporten, og indsæt nano-SIM-kortet, som vist. Bemærk, hvordan kortet vender, og sørg for, at det sættes korrekt i.

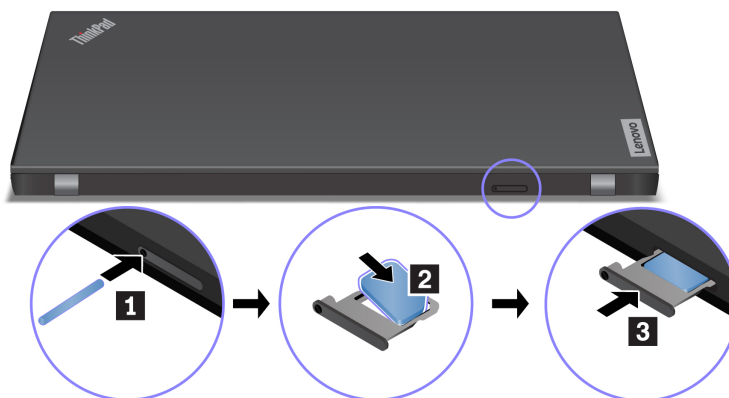

3. Tænd for computeren.
4. Klik på netværksikonet, og vælg derefter ikonet for mobilnetværket  på listen. Angiv de påkrævede oplysninger.

Slå Flytilstand til

Når Flytilstand er aktiveret, er alle trådløse funktioner deaktiveret.

1. Skriv Airplane mode i søgefeltet i Windows, og tryk derefter på Enter.
2. Slå Flytilstand til.

Interager med computeren















Computeren giver mulighed for at navigere på skærmen på forskellige måder.

















Brug tastaturgenvejene

Brug specialtasterne på tastaturet til at arbejde nemmere og mere effektivt.



<https://support.lenovo.com/us/en/videos/vid500145>

	Start den særlige funktion, der er trykt som et ikon på hver tast eller standardfunktionen for F1-F12. FnLock-indikator tændt: standardfunktion FnLock-indikatoren slukket: særlig funktion
	Aktivér / deaktivér højttalere
	Skru ned for lydstyrken
	Skru op for lydstyrken
	Aktivér / deaktivér mikrofoner
	Gør skærmen mørkere
	Gør skærmen lysere
	Administrér eksterne skærme
	Aktiver/deaktiver Flytilstand
	Åbn meddelelsescenter
	Besvar indgående opkald i Microsoft Teams.
	Afvis indgående opkald i Microsoft Teams.
	Tilpas funktionen for denne tast på Vantage-appen
	Åbn klippeværktøj

 + 	Skift baggrundslys til tastatur
 + 	Afbryd handling
 + 	Pausefunktion
 + 	Bladre i indhold
 + 	Send systemanmodning
 + 	Skift til slumretilstand
	Tryk på Fn-tasten eller tænd/sluk-knappen for at vække computeren.
 + 	Gå til start
 + 	Gå til slut

Brug TrackPoint-pegeudstyr

Du kan bruge TrackPoint-pegeudstyret til at udføre alle de funktioner, du kan udføre med en almindelig mus, f.eks. pege, klikke og rulle.

Brug TrackPoint-pegeudstyr

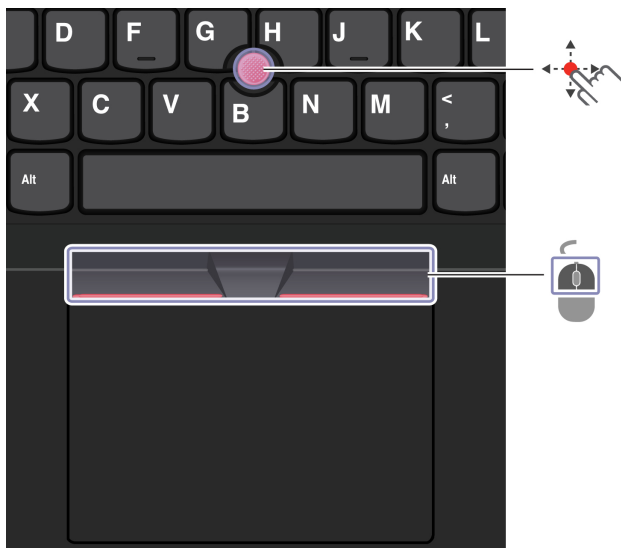

 **TrackPoint-pegeknop**

Brug din finger til at trykke på hættten på pegeknappen i valgfri retning parallelt med tastaturet. Markøren på skærmen bevæger sig i overensstemmelse hermed. Jo hårdere du trykker, desto hurtigere flytter markøren sig.



TrackPoint-knapper

Venstre- og højreklik-knap svarer til venstre og højre knap på en almindelig mus. Tryk og hold nede på den stiplede midterste knap, mens du trykker med fingeren på pegeknappen lodret eller vandret. Derefter kan du rulle gennem dokumentet, websteder eller apps.

Tryk på Ctrl + den stiplede midterste knap + TrackPoint-pegeknappen på samme tid for at zoome ind eller ud.

Deaktiver TrackPoint-pegeudstyret

TrackPoint-pegeudstyret er aktiveret som standard. Sådan deaktiverer du enheden:

1. Åbn menuen **Start**, og klik derefter på **Indstillinger** → **Enheder** → **Mus**.
2. Følg vejledningen på skærmen for at deaktivere TrackPoint.

Udskift hættten på pegepinden

Bemærk: Kontrollér, at den nye hætte har spor .

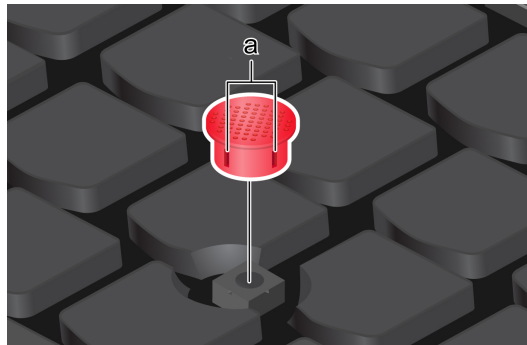



Brug navigationspladen

Du kan bruge navigationspladen til at udføre alle de samme pege-, klik- og rullefunktioner som med en almindelig mus.

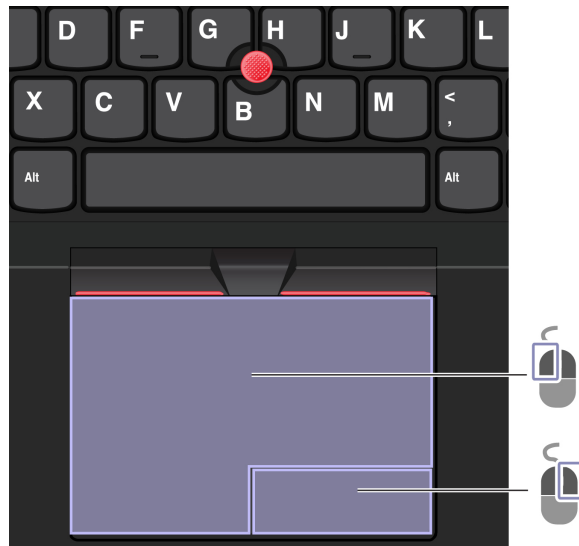
Brug navigationspladen



Element	Beskrivelse	Element	Beskrivelse
	Venstreklikzone		Højreklikzone

Brug berøringsbevægelserne

Illustration og beskrivelse

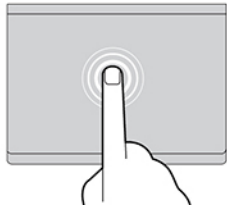

Tryk en gang på et element for at vælge eller åbne det.

Illustration og beskrivelse

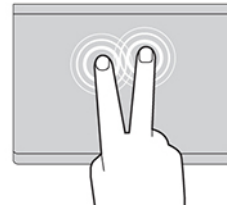

Tryk hurtigt to gange for at få vist en genvejsmenu.

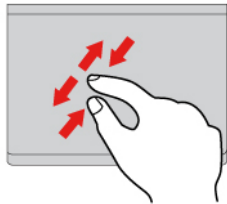

Zoom ind med to fingre eller zoom ud.

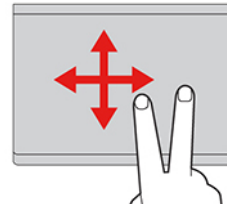

Rul gennem elementer.

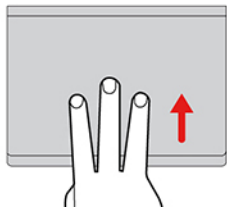

Åbn opgavevisningen for at se alle åbne vinduer.

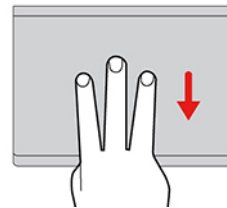

Vis skrivebordet.

Bemærkninger:

- Når du bruger to eller flere fingre, skal du sørge for at placere fingrene let adskilt.
- Nogle bevægelser er ikke tilgængelige, hvis den sidste handling blev udført fra TrackPoint-pegeudstyret.
- Nogle bevægelser er kun tilgængelige, når du bruger bestemte apps.
- Hvis navigationspladens overflade får oliepletter, skal du først slukke computeren. Aftør derefter forsigtigt navigationspladens overflade med en blød, frugfri klud, der er fugtet med lunken vand eller computerrengøringsmiddel.

Du kan finde flere bevægelser i hjælpen til pegeudstyret.

Deaktiver navigationspladen

Navigationspladen er aktiveret som standard. Sådan deaktiverer du enheden:

1. Åbn menuen **Start**, og klik derefter på **Indstillinger** → **Enheder** → **Touchplade**.
2. Slå **Touchplade** fra i afsnittet Touchplade.

Brug berørings-skærmen (for visse modeller)

Hvis din computerskærm understøtter multitouch-funktionen, kan du navigere på skærmen med enkle berøringsbevægelser. Der er flere berøringsbevægelser i <https://support.microsoft.com/windows>.

Bemærk: Nogle bevægelser er muligvis ikke tilgængelige, når du bruger bestemte apps.

Illustration og beskrivelse

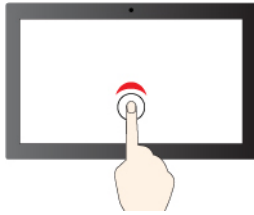

Tryk én gang for at klikke et enkelt klik

Illustration og beskrivelse



Tryk to gange hurtigt efter hinanden for at dobbeltklikke på skærmen



Tryk og hold nede for at højreklikke

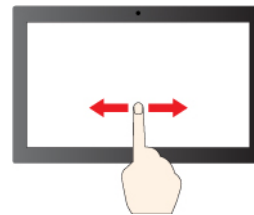

Skub for at rulle gennem elementer



Zoom ud

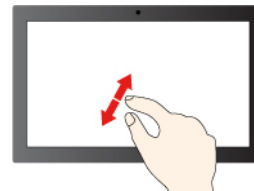

Zoom ind

Illustration og beskrivelse

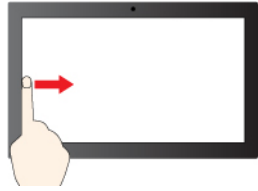

Stryg ind fra venstre: se alle åbne vinduer (Windows 10)

Stryg ind fra venstre: åbn widgetpanel (Windows 11)

Illustration og beskrivelse

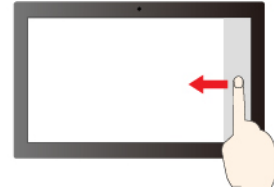

Stryg ind fra højre: åbne handlingscenter (Windows 10)

Stryg ind fra højre: åbne meddelelsescenter (Windows 11)

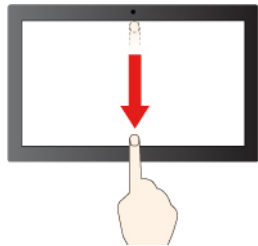

Stryg nedad et øjeblik: vis titellinje

Stryg nedad: luk det aktuelle program

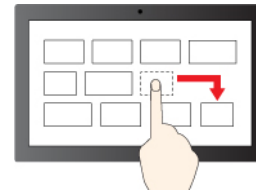

Træk

Vedligeholdelsestips:

- Sluk computeren, inden du rengør touchskærmen.
- Brug en tør, blød og frugfri klud eller et stykke vat til at fjerne fingeraftryk eller støv fra touchskærmen. Du må ikke fugte kluden med opløsningsmidler.
- Touchskærmen er en glasplade dækket med plasticfilm. Tryk ikke hårdt, og anbring ikke en metalgenstand på skærmen, da den berøringfølsomme skærm ellers kan blive beskadiget eller fungere forkert.
- Brug ikke fingernegle, handsker eller genstande, når du betjener skærmen.
- Sørg regelmæssigt for at kalibrere nøjagtigheden af fingerinput for at undgå forskydninger.

Tilslut en ekstern skærm

Slut computeren til en projektor eller en monitor for at vise præsentationer eller for at udvide dit arbejdsområde.

Tilslut til en almindelig skærm

Hvis computeren ikke kan registrere den eksterne skærm, skal du højreklikke på et tomt område på skrivebordet og vælge skærmindstillinger. Følg derefter vejledningen på skærmen for at finde den eksterne skærm.

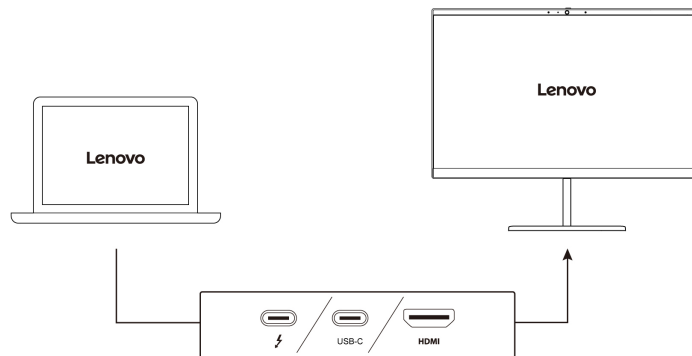

I følgende tabeller vises den understøttede maksimale opløsning for den eksterne skærm.

Tabel 1. Intel-modeller

Tilslut den eksterne skærm til	Understøttet opløsning
USB-C-stik (Thunderbolt 4)	Op til 5120 x 3200 pixel/60 Hz
HDMI-stik	Op til 4096 x 2160 pixel/60 Hz

Tabel 2. AMD-modeller

Tilslut den eksterne skærm til	Understøttet opløsning
USB-C-stik (3.2 Gen 2)	Op til 5120 x 2880 pixel/60 Hz
HDMI-stik	Op til 3840 x 2160 pixel/60 Hz

Bemærkninger: På AMD-modeller understøtter HDMI-stikket på din computer som standard HDMI 2.0-standarden. Hvis du slutter en ekstern skærm til din computer via HDMI-stikket med et HDMI 1.4-kabel, vil den eksterne skærm muligvis ikke fungere. Du skal i så tilfælde gøre ét af følgende:



- Brug et egnet HDMI 2.0-kabel.
- Skift HDMI-standarden for HDMI-stikket fra 2.0 til 1.4. Hvis du vil ændre HDMI-standarden, skal du åbne UEFI BIOS-menuen (se "Åbn UEFI BIOS-menuen" på side 39) og derefter konfigurere **HDMI Mode Select** i menuen **Config**.

Tilslut til en trådløs skærm

Hvis du vil bruge en trådløs skærm, skal du sikre, at både computeren og den trådløse skærm understøtter Miracast®-funktionen.

Tryk på  + , og vælg derefter den trådløse skærm, du vil oprette forbindelse til.

Indstil visningstilstanden

Tryk på  eller  + , og vælg den ønskede visningstilstand.

Skift skærmindstillinger

1. Højreklik på et tomt område på skrivebordet, og vælg skærmindstillinger.
2. Vælg den skærm, du vil konfigurere, og skift de skærmindstillinger, du ønsker.

Du kan ændre indstillinger for både computerskærm og den eksterne skærm. Du kan f.eks. definere, hvilken der er den primære skærm og hvilken der er den sekundære skærm. Du kan også ændre opløsning og retning.

Kapitel 3. Udforsk computeren

Lenovo-apps

Dette afsnit indeholder en introduktion til Vantage- og Lenovo Quick Clean- / Clean Your Device-apps.

Vantage-appen

Det forudinstallerede Vantage-app er en tilpasset samlet løsning, som hjælper dig med at vedligeholde computeren med automatiske opdateringer og programrettelser, konfigurere hardwareindstillinger og få personligt tilpasset support.

Du kan få adgang til Vantage-appen ved at skrive Vantage i søgefeltet i Windows.

Nøglefunktioner

Vantage-appen giver dig følgende muligheder:

- Kontrollér nemt enhedsstatus, og tilpas enhedens indstillinger.
- Download og installér UEFI BIOS og opdateringer til firmware og drivere for at holde din computer opdateret.
- Overvåg computerens tilstand, og beskyt computeren mod eksterne trusler.
- Scan din computers hardware, og diagnosticer hardwareproblemer.
- Søg efter computerens garantistatus (online).
- Få adgang til *Brugervejledning* og nyttige artikler.

Bemærkninger:

- De tilgængelige funktioner varierer afhængigt af computermodellen.
- Vantage-appen foretager periodiske opdateringer af funktioner for hele tiden at forbedre din oplevelse med computeren. Beskrivelsen af funktioner kan være forskellig fra den på din faktiske brugergrænseflade.

Lenovo Quick Clean / Clean Your Device



Afhængigt af modellen understøtter din computer muligvis Lenovo Quick Clean- / Clean Your Device-funktionen. Den forudinstallerede Lenovo Quick Clean / Clean Your Device giver dig mulighed for at deaktivere tastaturet, skærmen, navigationspladen og TrackPoint-pegeudstyret midlertidigt for at rengøre enheden.

Gør et af følgende for at få adgang til Lenovo Quick Clean / Clean Your Device:

- Skriv *Lenovo Quick Clean / Clean Your Device* i søgefeltet i Windows.
- Tryk på Fn og den højre Skift-tast på samme tid.

Hvis du vil downloade den seneste version af Lenovo Quick Clean / Clean Your Device, skal du gå til <https://pcsupport.lenovo.com>.

Intelligente funktioner (for visse modeller)

Din computer kan være forudinstalleret med Glance by Mirametrix®. Glance kan registrere dine hovedbevægelser via kameraet og gør computeren smartere og mere effektiv.

Adgang til Glance by Mirametrix

Skriv Glance i søgefeltet i Windows, og tryk derefter på Enter.

Bemærk: Hvis du har afinstalleret Glance, kan du anmode om programmet via <https://support.lenovo.com/contactus>.

Beskrivelse af hovedfunktionerne

Afhængigt af computermodellen er visse funktioner muligvis ikke tilgængelige på din computer.

- **Beskyt personlige oplysninger**

- **Presence Detection:** Behold computeren aktiveret, mens den bruges, og lås den automatisk, når dit hoved forsvinder uden for kameraets rækkevidde.

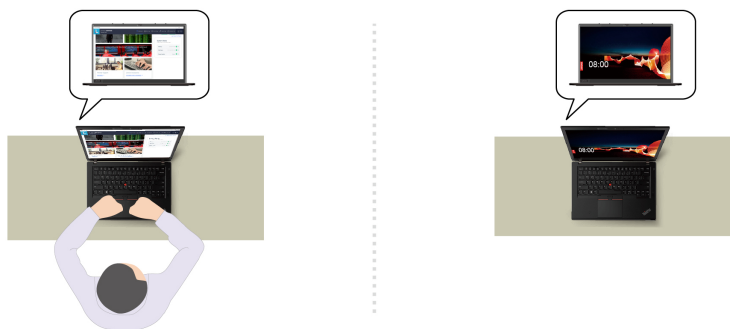

- **Privacy Alert:** Der vises et advarselsikon på computerskærmen, når computeren registrerer en smugkigger.

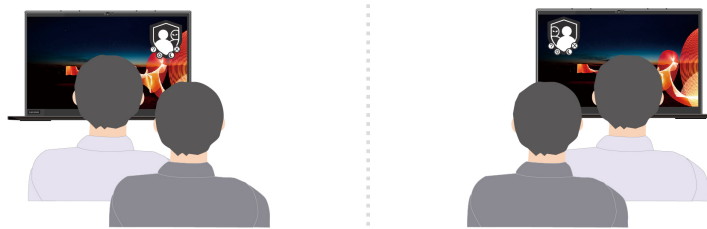

- **Privacy Guard:** Skærminholdet vises uskarpt, når computeren registrerer en smugkigger. Tryk på Alt +F2 for at annullere uskarpheden.

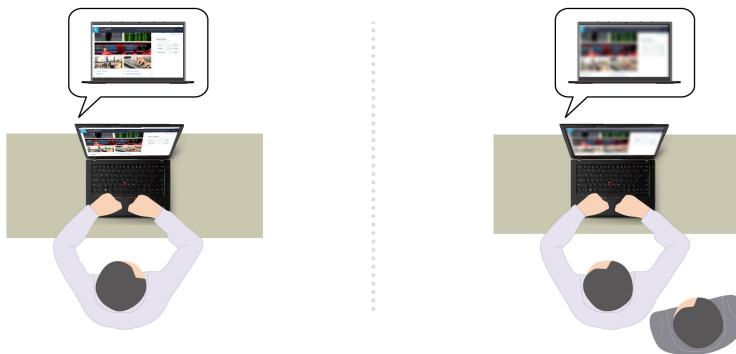

- **Smart Display:** Skærmen vises uskarpt, når du ikke kigger på den. Alle skærme vises uskarpt, hvis du ikke sidder vendt mod skærmen. Tryk på Alt+F2 for at annullere uskarpheden.

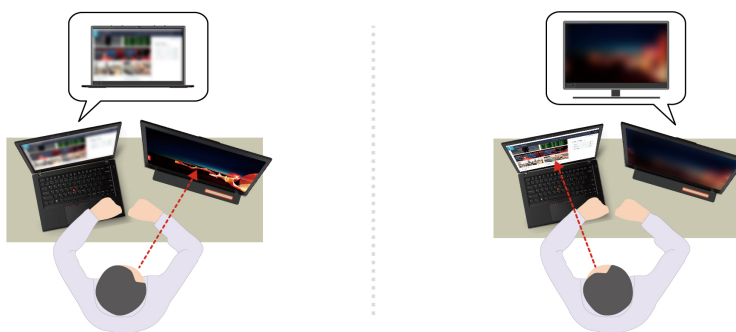

Bemærk: Hvis computeren leveres med en ePrivacy-skærm, kan den fungere med funktionen Glance for at opnå en bedre beskyttelse af personlige oplysninger. Du kan finde flere oplysninger på <https://support.lenovo.com/us/en/videos/vid500144>.

- **Bedre produktivitet**

- **Snap Window:** Når du vælger et vindue på én skærm og vender ansigtet mod et andet vindue, fastgøres vinduet automatisk mod overkanten på den aktuelle skærm.

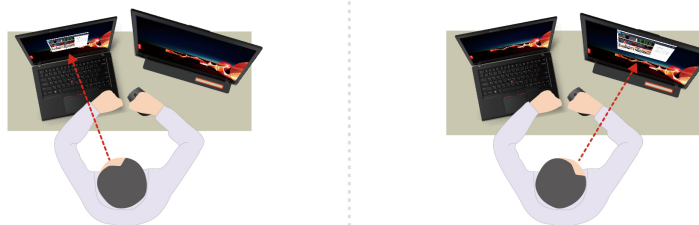

- **Smart Pointer:** Flyt markøren til den skærm, som du er vendt mod. Markøren vises midlertidigt med større størrelse, når den flyttes fra én skærm til en anden.

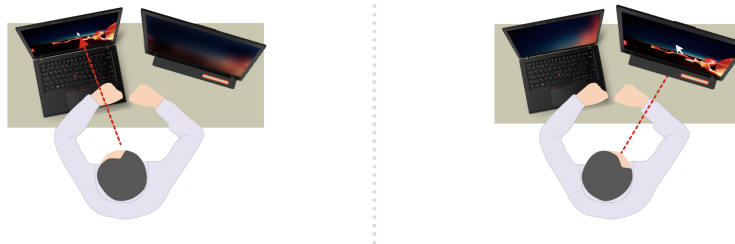

Bemærk: Funktionerne Snap Window og Smart Pointer fungerer kun, når computeren er tilsluttet en ekstern skærm. Sørg for, at den eksterne skærm er placeret i samme højde som computeren.

- **Bedre digitalt velvære**

- **Posture check:** Påmind dig om at justere din arbejdsstilling, når du bøjer dig mod skærmen.
- **20/20/20 Alert:** Påmind dig om at kigge væk fra skærmen og hvile øjnene i 20 sekunder hvert 20. minut.

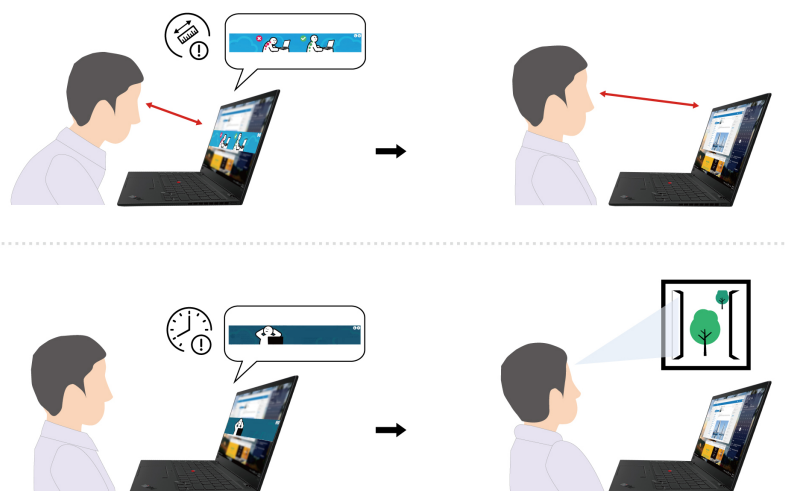

Intelligent køling

Funktionen Intelligent køling hjælper dig med at justere blæserhastighed, computertemperatur og ydeevne.

Manuel tilstand

- Stille tilstand: Mindst mulig støj fra blæseren
- Balanceret tilstand: Afbalanceret ydeevne og støj fra blæseren
- Ydeevnetilstand: Højeste ydeevne og normal støj fra blæseren

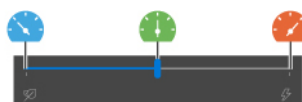

på vekselstrøm





på batteristrøm

Gør følgende for at vælge din foretrukne tilstand:

1. Dobbeltklik på batteristatuskoden i Windows-meddelelsesområdet.
2. Flyt skyderen mod venstre eller højre for at vælge den ønskede tilstand.

Automatisk tilstand (kun for Intel-modeller)

-  Automatisk batteritilstand: Skift automatisk mellem stille tilstand og batteritilstand baseret på mængden af systemaktivitet.
-  Automatisk ydeevnetilstand: Skift automatisk mellem stille tilstand, balanceret tilstand eller ydeevnetilstand baseret på mængden af systemaktivitet.

Bemærk: Funktionen Intelligent køling fungerer som standard i automatisk tilstand for Intel-modeller. Tryk på Fn+T for at skifte mellem manuel tilstand og automatisk tilstand.

Strømstyring

Brug oplysningerne i dette afsnit til at opnå den bedste balance mellem ydeevne og strømeffektivitet.

Kontrol af batteriets status

Gå til **Indstillinger** → **System** for at kontrollere batteriets status. Gå til Vantage-appen for at få flere oplysninger om dit batteri.

Oplad computeren

Brug vekselstrøm

Strømkilde til vekselstrømsadapteren:

- Strøm: 45 W eller 65 W (afhængigt af modellen)
- Sin-wave-input på 50 Hz til 60 Hz
- Inputspænding til vekselstrømsadapter: 100 V til 240 V vekselstrøm, 50 Hz til 60 Hz

Når der ikke er meget strøm tilbage i batteriet, skal du oplade det ved at slutte computeren til en stikkontakt. 65 W vekselstrømsadapteren understøtter hurtigopladningsfunktionen, og batteriet lades 80 % op på cirka en time, når computeren er slukket. Den faktiske opladningstid afhænger af batteriets størrelse, de fysiske omgivelser, og om du bruger computeren.

Batteriopladningen påvirkes også af batteriets temperatur. Den anbefalede temperatur til opladning af batterier er mellem 10 °C og 35 °C.

Bemærk: Visse modeller leveres muligvis ikke med vekselstrømsadaptere og netledninger. Brug kun de certificerede adaptere og netledninger, der leveres af Lenovo, og som overholder kravene i de relevante national standarder til opladning af produktet. Det anbefales at bruge de Lenovo-kvalificerede adaptere. Der henvises til <https://www.lenovo.com/us/en/compliance/eu-doc>.

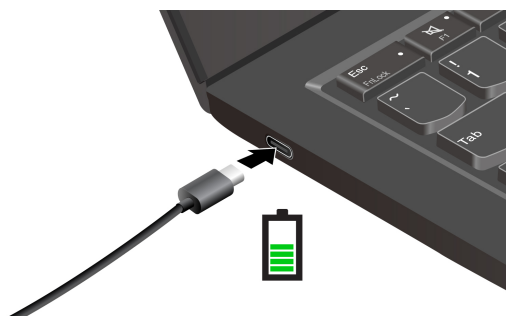

Bemærkninger: Gør følgende for at maksimere batteriets driftstid:

- Brug batteriet, indtil det er helt afladet, og oplad batteriet helt, før du bruger det. Når batteriet er fuldt opladet, skal det aflades til 94 % eller lavere, før det kan oplades igen.
- Batteriet kan optimere dets fulde opladningskapacitet på grundlag af dit forbrug. Efter længere perioder med begrænset brug er den fulde batterikapacitet muligvis ikke tilgængelig, før du aflader batteriet helt ned til 20 % og derefter oplader det helt. Du kan finde flere oplysninger i afsnittet om strøm til Vantage-appen.

Brug P-to-P 2.0 (Peer to Peer 2.0)-opladningsfunktion

Begge USB-C-stik på computeren har Lenovos unikke P-to-P 2.0-opladningsfunktion. Før du bruger funktionen, skal du sikre dig, at **Always On USB** og **Charge in Battery Mode** er aktiveret i UEFI BIOS på dine computere, så det fungerer, selv når computerne er slukket eller i slumretilstand.

For at aktivere **Always On USB** og **Charge in Battery Mode**:

1. Tryk på F1 for at åbne UEFI BIOS-menuen.
2. Klik på **Config** → **USB**, og derefter for at aktivere **Always On USB** og **Charge in Battery Mode**.

- **Når der ikke er strøm tilgængeligt:**



Bemærk: Den resterende batteristrøm på computer A bør være mindst 30 % og 3 % større end batteristrømmen på computer B.

- **Når vekselstrøm er tilgængeligt:**

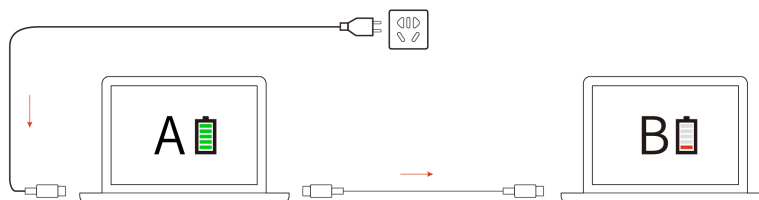

Bemærk: Den faktiske opladningshastighed afhænger af mange faktorer, såsom den resterende batteristrøm på computerne, vekselstrømsadapterens effekt og om du bruger computerne.

Skift strømindstillinger

I For ENERGY STAR®-kompatible computere træder følgende strømplan i kraft, når din computer har været inaktiv i et angivet tidsrum:

- Slukning af skærm: Efter 10 minutter
- Computeren sættes i slumretilstand: Efter 10 minutter

Indstil strømstyringsplanen:

1. Højreklik på ikonet for batteristatus, og vælg **Strømstyring**.
2. Vælg eller tilpas en strømstyringsplan til dine behov.

Sådan nulstiller du funktionen tænd/sluk-knap:

1. Højreklik på ikonet for batteristatus, og vælg **Strømstyring** → **Vælg tænd/sluk-knappernes funktion**.
2. Rediger indstillingerne efter behov.

Overfør data

Del hurtigt filer ved hjælp af den indbyggede Bluetooth- eller NFC-teknologi mellem enheder med samme funktioner. Du kan også indsætte et microSD-kort eller et chipkort for at overføre data.

Konfigurer en Bluetooth-forbindelse

Du kan slutte alle typer Bluetooth-aktiverede enheder til din computer, f.eks. et tastatur, en mus, en smartphone eller højttalere. Du kan sikre, at forbindelsen er oprettet ved at placere enhederne maks. 10 meter (33 fod) væk fra computeren.

1. Skriv Bluetooth i søgefeltet i Windows, og tryk derefter på Enter.
2. Slå Bluetooth til, hvis det er slukket.
3. Vælg en Bluetooth-enhed, og følg vejledningen på skærmen.

Klargør en NFC-forbindelse (for visse modeller)

Hvis computeren understøtter NFC (Near Field Communication), er der et NFC-mærke eller en NFC-mærkat

 rundt om navigationspladen.

Aktivér NFC:

1. Skriv Airplane mode i søgefeltet i Windows, og tryk derefter på Enter.
2. Sørg for, at Flytilstand er deaktiveret, og tænd NFC-funktionen.

Med NFC-funktionen kan du bare trykke for at forbinde computeren og en anden NFC-aktiveret enhed over et par centimeter. Sådan parrer du med et NFC-kort eller en smartphone:



Bemærk: Sørg for, at NFC-kortet er i formatet NDEF (NFC Data Exchange Format), da kortet ellers ikke kan registreres.

Brug et chipkort (for visse modeller)

Du kan indsætte et chipkort for at overføre data.

Understøttede chipkort

Specifikationer for understøttede chipkort: 85,60 mm x 53,98 mm

Vigtigt: Chipkort med slidser understøttes ikke. Sæt ikke et sådant chipkort i chipkortporten på din computer. Ellers kan læseren blive beskadiget.

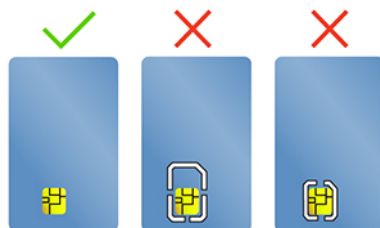

Indsæt, eller fjern et kort

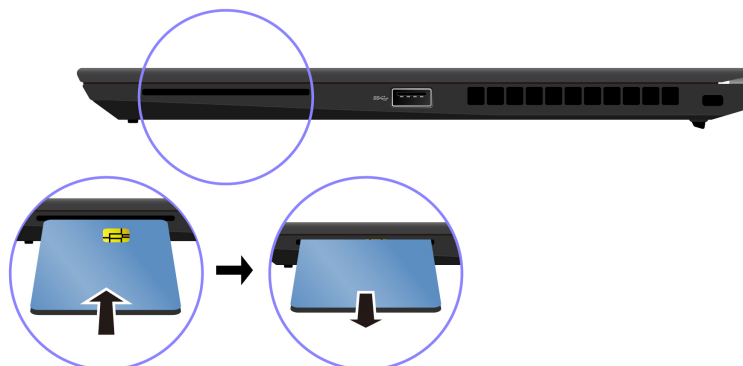

Vigtigt: Før du fjerner kortet:

1. Klik på den trekantede ikon i Windows-meddelelsesområde for at få vist skjulte ikoner. Højreklik på ikonet, der beder dig om sikker fjernelse af hardware og udskubning af medier.
2. Vælg det relevante element for udskubning af kortet fra Windows-operativsystemet.
3. Tryk på kortet, og fjern det fra computeren. Opbevar kortet sikkert til senere brug.

Tilbehør

Dette afsnit indeholder vejledning i, hvordan du bruger hardwaretilbehør til at udvide computerens funktioner.

Køb af tilbehør

Lenovo har hardwaretilbehør og -opgraderinger, som kan hjælpe med at udvide computerens faciliteter. Ekstraudstyr omfatter blandt andet hukommelsesmoduler, lagerenheder, netværkskort, portreplikatorer eller udvidelsesenheder, batterier, strømadaptere, tastaturer, mus og andet.

Hvis du vil shoppe hos Lenovo, skal du gå til <https://www.lenovo.com/accessories>.

Dockingstation

Du kan bruge følgende dockingstationer til at udvide computerens kapacitet:

- ThinkPad Basic Docking Station
- ThinkPad Pro Docking Station
- ThinkPad Ultra Docking Station

Vigtigt: Hvis din computer ikke har dette ikon , anbefaler vi ikke, at du slutter ThinkPad Basic/Pro/Ultra Docking Station til computeren.

Stik på siden til dockingstationer

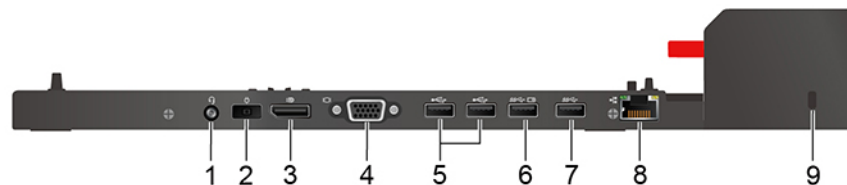

Figur 1. ThinkPad Basic Docking Station

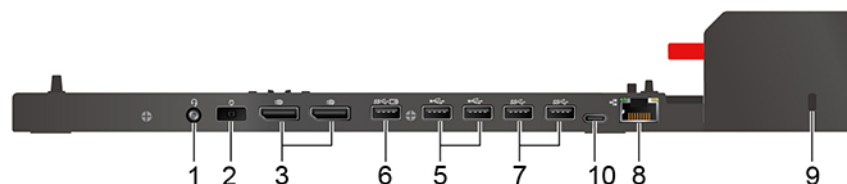

Figur 2. ThinkPad Pro Docking Station

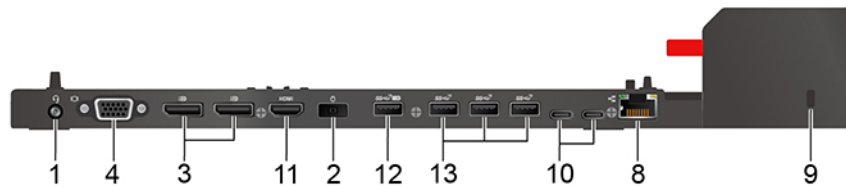

Figur 3. ThinkPad Ultra Docking Station

Element og beskrivelse	Element og beskrivelse
1. Lydstik	2. strømstik
3. DisplayPort®-stik	4. VGA-stik
5. USB-A 2.0-stik	6. Always on USB-A 3.2 Gen 1-stik
7. USB-A 3.2 Gen 1-stik	8. Ethernet-stik
9. Port til sikkerhedslås	10. USB-C-stik
11. HDMI-stik	12. Always on USB-A 3.2 Gen 2-stik
13. USB-A 3.2 Gen 2-stik	

Monter en dockingstation

Bemærkninger:

- The ThinkPad Basic Docking Station leveres ikke med en systemlås installeret. Hvis du ikke køber og installerer en systemlås, kan du springe trin 3 og 6 over i den følgende vejledning.
- Hvis du ikke slutter dockingstationen til netstrøm, vil den tilkoblede computer køre på batteristrøm.

1. Tilslut dockingstationen til vekselstrøm.
2. Afmonter kablerne og enhederne på computerens venstre side.
3. Sæt knappen til systemlåsen på ulåst (☐).

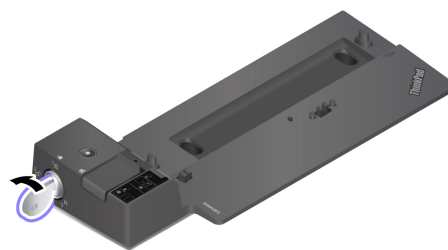

4. Justér computerens øverste venstre hjørne med dockingstationens rettepind. Tilslut din computer til dockingstationen som vist **1**, indtil du hører et klik. Skub låget i den viste retning **2**.

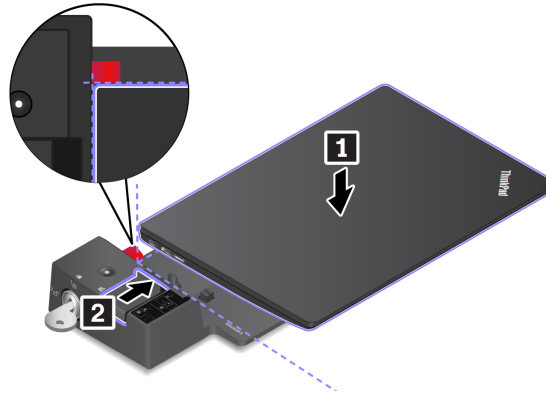

5. Kontrollér statusindikatoren for udvidelsesenheden. Statusindikatoren for dockingstationen tændes, når computeren er docket.

Bemærk: Hvis indikatoren er slukket, betyder det, at computeren ikke er sluttet korrekt til dockingstationen. For at løse problemet skal du fjerne computeren og tilslutte den igen.

6. Sæt knappen til systemlåsen på låst (1 )

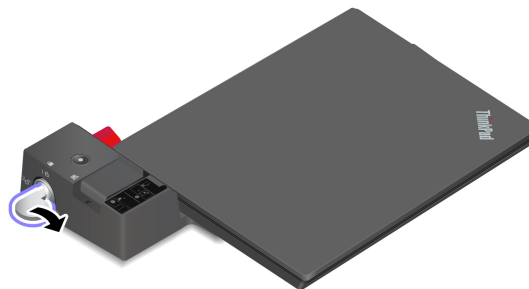

Vigtigt: Hold altid i begge enheder, hvis du flytter computeren, når den er tilsluttet en dockingstation. Ellers kan dockingstationen måske falde ned.

Afmonter en dockingstation

Bemærk: The ThinkPad Basic Docking Station leveres ikke med en systemlås installeret. Hvis du ikke køber og installerer en systemlås, kan du springe trin 1 over i den følgende vejledning.

1. Sæt knappen til systemlåsen på ulåst (2 )



2. Skub låsen i den viste retning **1** for at frigøre computeren, og tag derefter fat i begge sider af computeren for at tage den ud **2**.

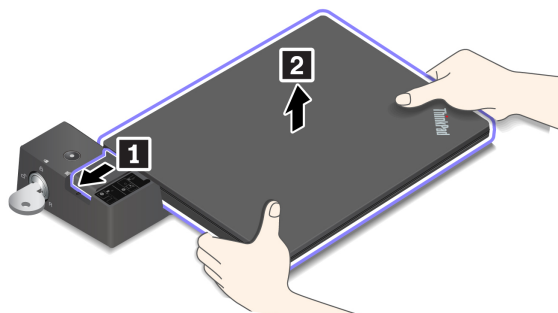

Tilslut flere eksterne skærme

Du kan slutte flere eksterne skærme til en understøttet dockingstation. For at sikre at skærmene fungerer korrekt, skal du overholde følgende retningslinjer og slutte de eksterne skærme til de korrekte stik.

Dockingstation	Stik, der understøtter eksterne skærme
ThinkPad Basic Docking Station	DisplayPort VGA
ThinkPad Pro Docking Station	DisplayPort (x2)
ThinkPad Ultra Docking Station	DisplayPort (x2) HDMI VGA

Kapitel 4. Beskyt computeren og dine oplysninger

Lås computeren

Lås computeren til et skrivebord, et bord eller andre faste objekter med en kompatibel sikkerhedskabellås.

Bemærk: Åbningen understøtter kabellåse, der er i overensstemmelse med standarderne for Kensington NanoSaver®-låse og benytter Cleat™-låseteknologi. Du er selv ansvarlig for vurdering, udvælgelse, montering og brug af låseudstyret og sikkerhedsfaciliteterne. Lenovo er ikke ansvarlig for låseudstyr og sikkerhedsfunktionen. Du kan købe kabellåse på <https://smartfind.lenovo.com>.

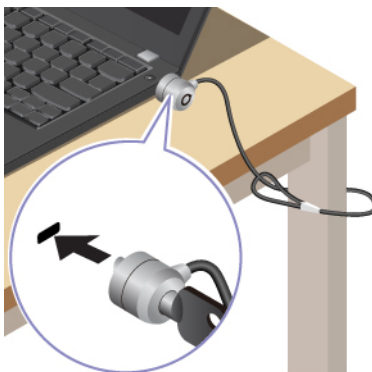

Log på med dit fingeraftryk (for visse modeller)

Fingeraftryklæseren er indbygget i tænd/sluk-knappen. Når du har registreret dit fingeraftryk, kan du tænde og logge på computeren med et enkelt tryk på tænd/sluk-knappen eller låse skærmen op med et enkelt tryk. Det eliminerer behovet for at indtaste komplekse adgangskoder, sparer tid og øger din produktivitet.

1. Skriv Sign-in options i søgefeltet i Windows, og tryk derefter på Enter.
2. Vælg indstillingen for fingeraftryk, og følg derefter vejledningen på skærmen for at registrere dit fingeraftryk.

Bemærk: Det anbefales, at du lægger fingeren midt på fingeraftryklæseren under registreringen og registrerer mere end ét fingeraftryk i tilfælde af eventuelle fingerskader. Efter registreringen knyttes fingeraftrykkene automatisk til Windows-adgangskoden.

3. Log på med dit fingeraftryk. Når fingeraftryklæserens indikator lyser grønt konstant, skal du trykke med fingeren på fingeraftryklæseren for at blive godkendt.

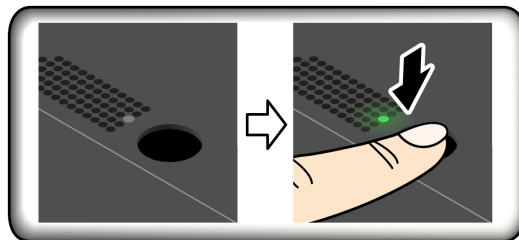

Tilknyt dine fingeraftryk med UEFI BIOS-adgangskoder

Du kan tilknytte dine fingeraftryk til startadgangskoden og NVMe-adgangskoden. Se "Knyt dine fingeraftryk til adgangskoden (for visse modeller)" på side 38.

Vedligeholdelsestips:

- Undlad at ridse overfladen på fingeraftrykslæserens overflade.
- Undlad at bruge eller trykke på læseren med en våd, beskidt, rynket eller såret finger.

Log på med dit ansigts-id (for visse modeller)

Hvis computeren leveres med et webkamera med privacy shutter, skal du skubbe webkameraets privacy shutter for at afdække kameranlinsen, før du bruger Windows Hello-ansigtsgenkendelse.

Opret dit ansigts-id, og lås computeren op ved at scanne dit ansigt:

1. Skriv Sign-in options i søgefeltet i Windows, og tryk derefter på Enter.
2. Vælg indstillingen for ansigts-id, og følg derefter vejledningen på skærmen for at oprette dit ansigts-id.

Registrer menneskelig tilstedeværelse (for udvalgte Intel-modeller med IR-kamera)

Computeren understøtter registrering af menneskelig tilstedeværelse.

- Aktivér computeren, når du nærmer dig den. Hvis du har oprettet et ansigts-id, kan computeren genkende dit ansigt og logge på systemet automatisk. Du skal have ansigtet vendt mod kameraet og være mindst 1,4 meter (4,6 meter) fra computeren. Funktionen virker ikke, når computeren er i dvaletilstand eller er slukket.
- Nedton skærmen, og lås computeren, når du forlader den. Funktionen virker ikke, hvis du indstiller strømstyringen til, at skærmen aldrig slukkes.

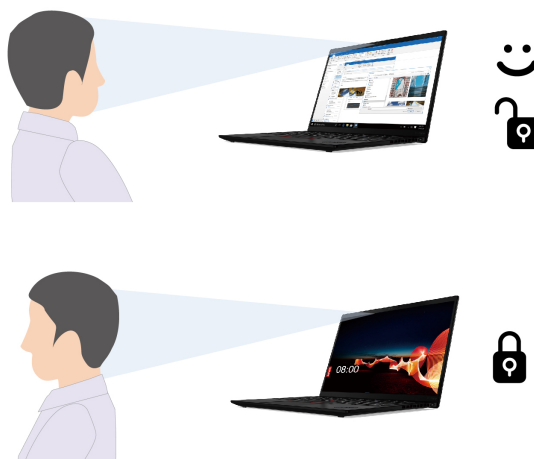

Sensor for menneskelig tilstedeværelse er som standard aktiveret. Sådan ændrer du indstillinger:



- Åbn Vantage-appen, og klik på **Enhed** → **Smart hjælp** for at aktivere eller deaktivere funktionen **Registrering af brugertilstedeværelse**. Tilpas indstillingerne **Logon uden berøring** og **Lås uden berøring** til dine præferencer.
- Genstart computeren. Tryk på F1 for at åbne UEFI BIOS-menuen, når logoskærm-billedet vises. Vælg **Security** → **Intelligent Security** for at tilpasse detaljerede indstillinger.

Bemærkninger:

- Hvis Flytilstand er aktiveret, er registrering af menneskelig tilstedeværelse deaktiveret.
- Computeren bruger en sensor for menneskelig tilstedeværelse til at registrere din tilstedeværelse og det infrarøde kamera til at genkende dit ansigt. Lenovo indsamler ikke personlige data.
- I visse lande eller områder deaktiveres sensoren til menneskelig tilstedeværelse i henhold til de lokale bestemmelser.

Beskyt dine private oplysninger (for visse modeller)



Brug ePrivacy-skærm

Computeren leveres muligvis med en ePrivacy-skærm. Den kan reducere synligheden fra sidevinkler for at beskytte skærmindholdet mod visuel hacking. Denne funktion er som standard deaktiveret. Du kan trykke på F12 eller Fn+D for at aktivere den. Ikonet  eller  vises på skærmen, hver gang funktionen aktiveres eller deaktiveres.

Du kan aktivere ePrivacy-skærmen automatisk, når du skal indtaste adgangskoden. Denne automatiske funktion til adgangskoder er som standard deaktiveret. Du kan aktivere den på Vantage-appen.

Angiv beskyttelsesniveauet

Niveauet for denne funktion varierer afhængigt af skærmens lysstyrkeniveau, kontrastforholdet og det fysiske miljø, hvor du bruger denne funktion.

- Tryk på  for at øge niveauet for privatlivsbeskyttelse.
- Tryk på  for at øge niveauet for privatlivsbeskyttelse.

Beskyt data mod strømafbrydelse (for visse modeller)

NVMe (Non-Volatile Memory express) M.2 SSD-drevet understøtter den unikke Lenovo-funktion PLP (Power Loss Protection) for at undgå datatab eller beskadigelse. Hvis din computer ikke svarer, kan du være nødt til at lukke computeren ned ved at trykke på tænd/sluk-knappen og holde den nede i flere sekunder. I dette tilfælde sikrer PLP-funktionen, at vigtige data på computeren gemmes i tide. Det kan dog ikke garanteres, at alle data gemmes i enhver situation. Sådan tjekker du, hvilken type M.2 SSD-drev du har:

1. Genstart computeren. Når logoskærm-billedet vises, skal du trykke på F10 for at åbne vinduet til Lenovo-fejlfinding.
2. På fanen VÆRKTØJER skal du vælge **SYSTEM INFORMATION** → **STORAGE** med piletasterne.
3. Find sektionen **Device Type** for at kontrollere oplysningerne.

UEFI BIOS-adgangskoder

Du kan angive adgangskode i UEFI (Unified Extensible Firmware Interface) BIOS (Basic Input/Output System) for at styrke computerens sikkerhed.

Adgangskodetyper

Du kan angive et startadgangskode, administratoradgangskode, adgangskode for systemstyring eller NVMe-adgangskoden i UEFI BIOS for at forhindre uautoriseret adgang til din computer. Du bliver dog ikke bedt om at indtaste nogen UEFI BIOS-adgangskode, når computeren aktiveres fra slumretilstand.

Startkodeord

Når du har angivet et startkodeord, vises der et vindue på skærmen, når du tænder for computeren. Indtast den korrekte adgangskode for at bruge computeren.

Administratorkodeord

Administratoradgangskoden beskytter de systemoplysninger, der er gemt i UEFI BIOS. Når du åbner UEFI BIOS-menuen, skal du angive det korrekte administratorkodeord i det vindue, der vises. Du kan også trykke på Enter for at springe adgangskode-meddelelsen over. Du kan dog ikke ændre de fleste af systemkonfigurationsindstillingerne i UEFI BIOS.

Hvis du har angivet både en administrator- og en startadgangskode, kan du bruge administratoradgangskoden til at få adgang til computeren, når du tænder den. Administratorkodeordet tilsidesætter startkodeordet.

Kodeord for systemstyring

Kodeordet for systemstyring kan også beskytte de systemoplysninger, der er gemt i UEFI BIOS, såsom et administratorkodeord, men det har som standard lavere autoritet. Kodeordet for systemstyring kan angives via UEFI BIOS-menuen eller via WMI (Windows Management Instrumentation) med Lenovo-grænsefladen til administration af klienter.

Du kan angive, at adgangskoden til systemstyring skal have samme autoritet som administratoradgangskoden til at styre sikkerhedsrelaterede funktioner. Sådan tilpasser du autoriteten for kodeordet for systemstyring via UEFI BIOS-menuen:

1. Genstart computeren. Tryk på F1 for at åbne UEFI BIOS-menuen, når logoskærmbilledet vises.
2. Vælg **Security** → **Password** → **System Management Password Access Control**.
3. Følg vejledningen på skærmen.

Hvis du både har angivet et administratorkodeord og et kodeord for systemstyring, tilsidesættes kodeordet for systemstyring af administratorkodeordet. Hvis du både har angivet et kodeord for systemstyring og et startkodeord, tilsidesættes startkodeordet af kodeordet for systemstyring.

NVMe-adgangskoder

NVMe -adgangskoden forhindrer uautoriseret adgang til data på lagerdisken. Når en NVMe-adgangskode til harddisken er angivet, bliver du bedt om at skrive en korrekt adgangskode, hver gang du forsøger at få adgang til lagerdisken.

• Enkelt adgangskode

Når en enkelt NVMe-adgangskode er angivet, skal brugeren angive brugerens NVMe-adgangskode for at få adgang til filer og programmer på lagerdisken.

• Dobbelt adgangskode (bruger+administrator)

Administratorens NVMe-adgangskode er indstillet og kan kun anvendes af en systemadministrator. Den giver administratoren adgang til ethvert lagerdrev på et system eller enhver computer i samme netværk. Administratoren kan også tildele en bruger en NVMe-adgangskode for hver computer i netværket.

Brugeren af computeren kan derefter selv ændre NVMe-adgangskoden, men det er kun administratoren, der kan fjerne NVMe-adgangskoden.

Når du bliver bedt om at angive en NVMe-adgangskode, skal du trykke på F1 for at skifte mellem administratorens NVMe-adgangskode og brugerens NVMe-adgangskode.

Bemærkninger: NVMe-adgangskoden er ikke tilgængelig i følgende situationer:

- Et TCG (Trusted Computing Group) Opal-kompatibelt lagerdrev og et TCG Opal-softwareprogram til styring er installeret på computeren, og TCG Opal-softwareprogrammet til styring er aktiveret.
- For Intel-modeller: Når et eDrive-lagerdrev er installeret på computeren, der er forudinstalleret med Windows-operativsystemet.

Angiv, rediger eller fjern en adgangskode

Udskriv denne vejledning, før du starter.

1. Genstart computeren. Tryk på F1 for at åbne UEFI BIOS-menuen, når logoskærmbilledet vises.
2. Vælg **Security** → **Password** med piletasterne.
3. Vælg adgangskodetype. Følg derefter vejledningen på skærmen for at angive, ændre eller fjerne en adgangskode.

Du bør skrive alle de adgangskoder ned og gemme dem et sikkert sted. Hvis du glemmer en af dine adgangskoder, er eventuelle reparationer ikke dækket af garantien.

Sådan gør du, hvis du glemmer din startadgangskode

Hvis du glemmer dit startkodeord, skal du gøre følgende for at fjerne startkodeordet:

- Hvis du har angivet et administratorkodeord og kan huske det:
 1. Genstart computeren. Tryk straks på F1, når logoskærmbilledet vises.
 2. Skriv administratorkodeordet for at åbne UEFI BIOS-menuen.
 3. Vælg **Security** → **Password** → **Power-On Password** ved brug af piletasterne.
 4. Skriv det aktuelle administratorkodeord i feltet **Enter Current Password**. Lad herefter feltet **Enter New Password** være tomt, og tryk på Enter to gange.
 5. Tryk på OK i vinduet Changes have been saved.
 6. Tryk på F10 for at gemme ændringerne og afslutte UEFI BIOS-menuen.
- Hvis du ikke har angivet et administratorkodeord, skal du kontakte en Lenovo-autoriseret serviceudbyder for at få startkodeordet fjernet.

Sådan gør du, hvis du glemmer din NVMe-adgangskode

Hvis du glemmer din NVMe-adgangskode (enkelt adgangskode) eller både bruger- og administrator-NVMe-adgangskoden (dobbelt adgangskode), kan Lenovo ikke nulstille adgangskoderne eller retablere data fra lagerdisken. Du kan kontakte en Lenovo-autoriseret serviceudbyder for at få udskiftet lagerdrevet. Der skal betales et gebyr for dele og service. Hvis lagerdrevet er en CRU (Customer Replaceable Unit), kan du også kontakte Lenovo for at købe et nyt lagerdrev og selv udskifte det gamle. Du kan se, om lagerdrevet er en CRU, og den relevante udskiftningsprocedure under Kapitel 6 "Udskiftning af CRU" på side 43.

Sådan gør du, hvis du glemmer din administratoradgangskode

Hvis du glemmer administratorkodeordet, er der ingen serviceprocedure til at fjerne adgangskoden. Du er nødt til at kontakte en Lenovo-autoriseret serviceudbyder for at få udskiftet systemkortet. Der skal betales et gebyr for dele og service.

Sådan gør du, hvis du glemmer dit kodeord for systemstyring

Hvis du glemmer dit kodeord for systemstyring, skal du gøre følgende for at fjerne kodeordet for systemstyring:

- Hvis du har angivet en administratoradgangskode og kan huske den:
 1. Genstart computeren. Tryk straks på F1, når logoskærmbilledet vises.
 2. Skriv administratoradgangskoden for at åbne UEFI BIOS-menuen.

3. Vælg **Security → Password → System Management Password** ved hjælp af piletasterne.
 4. Skriv den aktuelle administratoradgangskode i feltet **Enter Current Password**. Lad herefter feltet **Enter New Password** være tomt, og tryk på Enter to gange.
 5. Tryk på OK i vinduet Changes have been saved.
 6. Tryk på F10 for at gemme ændringerne og afslutte UEFI BIOS-menuen.
- Hvis du ikke har angivet et administratorkodeord, skal du kontakte en Lenovo-autoriseret serviceudbyder for at få kodeordet for systemstyring fjernet.

Knyt dine fingeraftryk til adgangskoden (for visse modeller)

Gør følgende for at knytte dine fingeraftryk til startadgangskoden og NVMe-adgangskoden:

1. Sluk for computeren, og tænd den derefter igen.
2. Skan fingeren på fingeraftryklæseren, når du bliver bedt om det.
3. Indtast din startadgangskode, NVMe-adgangskoden eller begge dele, afhængigt af hvad der er relevant. Tilknytningen oprettes.

Når du starter computeren igen, kan du bruge dine fingeraftryk til at logge på computeren uden at skulle angive din Windows-, start- eller NVMe-adgangskode. Hvis du vil ændre indstillinger, skal du trykke på F1 for at åbne UEFI BIOS-menuen og derefter vælge **Security → Fingerprint**.

Vigtigt: Hvis du altid bruger fingeraftrykket til at logge på computeren, kommer du muligvis til at glemme kodeordene. Skriv kodeordene ned, og gem dem et sikkert sted.

Kapitel 5. Konfigurer avancerede indstillinger

UEFI BIOS

UEFI BIOS er det første program, computeren kører. Når computeren tændes, udfører UEFI BIOS en selvtest for at kontrollere, at de forskellige enheder i computeren fungerer.

Åbn UEFI BIOS-menuen

Genstart computeren. Tryk på F1 for at åbne UEFI BIOS-menuen, når logoskærbilledet vises.

Naviger i UEFI BIOS-grænsefladen

Du kan navigere i UEFI BIOS-grænsefladen ved at trykke på følgende taster:

- F1: Generel Hjælp
- F9: Standardværdier
- F10: Gem og afslut
- F5 / F6: Skift startrækkefølge
- ↑ ↓ eller PgUp / PgDn: Vælg / Rul en side
- ← →: Flyt tastaturfokus
- Esc: Tilbage / Luk dialogboks
- Enter: Vælg / Åbn undermenu

Angiv systemdato og -klokkeslæt

1. Genstart computeren. Tryk på F1, når logoskærbilledet vises.
2. Vælg **Date/Time**, og indstil systemdato og -klokkeslæt efter behov.
3. Tryk på F10 for at gemme ændringer og afslutte.

Skift startsekvens

1. Genstart computeren. Tryk på F1, når logoskærbilledet vises.
2. Vælg **Startup → Boot**. Tryk derefter på Enter. Listen med standardrækkefølgen af enheder vises.

Bemærk: Der vises ikke nogen startenhed, hvis computeren ikke kan starte fra nogen enheder, eller hvis styresystemet ikke kan findes.

3. Angiv startsekvensen efter behov.
4. Tryk på F10 for at gemme ændringerne og afslutte.

Sådan ændrer du startsekvensen midlertidigt:

1. Genstart computeren. Tryk på F12, når logoskærbilledet vises.
2. Markér den enhed, du vil have computeren til at starte fra, og tryk på Enter.

Opdater UEFI BIOS

Når du installerer et nyt program, en enhedsdriver eller en hardwarekomponent, skal du måske opdatere UEFI BIOS.

Download og installér den seneste UEFI BIOS-opdateringspakke på en af disse måder:

- Åbn Vantage-appen for at kontrollere de tilgængelige programpakker. Hvis den nyeste UEFI BIOS-opdateringspakke er tilgængelig, skal du følge vejledningen på skærmen for at downloade og installere pakken.
- Gå til <https://pcsupport.lenovo.com>, og vælg indgangen for din computer. Følg derefter vejledningen på skærmen for at downloade og installere den nyeste UEFI BIOS-opdateringspakke.

Bemærk: Under UEFI BIOS-opdateringsprocessen kan MRC-ændringer medføre hukommelsesgentræning. Hukommelsesgentræning er en proces til initialisering af hukommelsesmodulet og kørsel af fejlfindingstest for hukommelsesmodulet på computeren. Når der udføres hukommelsesgentræning, er skærmen muligvis sort. LED-indikatorerne på Esc, F1 og F4 blinker muligvis fortløbende for at angive status. Tryk ikke på tænd/sluk-knappen for at afbryde processen. Vent et par minutter, indtil logoskærmen vises.

Du kan få flere oplysninger om UEFI BIOS i computerens Knowledge Base på <https://pcsupport.lenovo.com>.

Installér et Windows-operativsystem og drivere

Dette afsnit indeholder vejledning i installation af et Windows-operativsystem og enhedsdrivere.

Installér et Windows-operativsystem

Microsoft® udsender løbende opdateringer til Windows-styresystemet. Inden du installerer en bestemt Windows-version, skal du kontrollere kompatibilitetslisten for Windows-versionen. Du kan finde flere oplysninger på <https://support.lenovo.com/us/en/solutions/windows-support>.

Vigtigt:

- Vi anbefaler, at du opgraderer dit styresystem via de officielle kanaler. Uofficielle opdateringer kan skabe sikkerhedsproblemer.
 - Installationen af et nyt operativsystem sletter alle data på det interne lagerdrev, inklusive de data, som er gemt i en skjult mappe.
1. Hvis du bruger Windows-funktionen BitLocker® Drive Encryption, og din computer har et Trusted Platform Module, skal du sørge for at deaktivere funktionen.
 2. Sørg for, at sikkerhedschippen er angivet til **Active**.
 - a. Genstart computeren. Tryk på F1 for at åbne UEFI BIOS-menuen, når logoskærmbilledet vises.
 - b. Vælg **Security** → **Security Chip**, og tryk på Enter. Undermenuen **Security Chip** åbnes.
 - c. Sørg for, at sikkerhedschippen til TPM 2.0 er angivet til **Active**.
 - d. Tryk på F10 for at gemme indstillingerne og afslutte.
 3. Tilslut det drev, som indeholder installationsprogrammet til styresystemet, til computeren.
 4. Genstart computeren. Tryk på F1 for at åbne UEFI BIOS-menuen, når logoskærmbilledet vises.
 5. Vælg **Startup** → **Boot** for at få vist undermenuen **Boot Priority Order**.
 6. Vælg det drev, som indeholder installationsprogrammet til styresystemet, f.eks. **USB HDD**. Tryk derefter på Esc.

Vigtigt: Efter du har ændret startsekvensen, skal du sørge for, at du vælger den korrekte enhed, når du kopierer, gemmer eller formaterer. Hvis du vælger en forkert enhed, kan du risikere, at dataene på denne enhed overskrives eller slettes.
 7. Vælg **Restart**, og kontrollér, at **OS Optimized Defaults** er aktiveret. Tryk derefter på F10 for at gemme indstillingerne og afslutte.
 8. Følg vejledningen på skærmen for at installere styreprogrammerne og de nødvendige programmer.

9. Når du har installeret enhedsdriverne, skal du bruge Windows Update for at få de nyeste opdateringer, f. eks. sikkerhedsrettelser.

Installér enhedsdrivere

Du skal downloade den seneste driver til en komponent, når du opdager, at komponenten ikke fungerer optimalt, eller når du har tilføjet en ny komponent. Denne handling udelukke styreprogrammet som mulig årsag til et problem. Download og installér den seneste driver på en af disse måder:

- Åbn Vantage-appen for at kontrollere de tilgængelige programpakker. Vælg de ønskede programpakker, og følg derefter vejledningen på skærmen for at downloade og installere pakkerne.
- Gå til <https://pcsupport.lenovo.com>, og vælg indgangen for din computer. Følg derefter vejledningen på skærmen for at downloade og installere de nødvendige drivere og programmer.

Kapitel 6. Udskiftning af CRU

CRU'er (Customer Replaceable Units) er dele, der kan udskiftes af kunden. Computerne indeholder følgende typer CRU'er:

- **Self-service CRU'er:** Referer til dele, som nemt kan udskiftes af kunderne selv eller af uddannede serviceteknikere mod et ekstra gebyr.
- **Optional-service CRU'er:** Referer til dele, som kan udskiftes af kunder med et højere færdighedsniveau. Uddannede serviceteknikere kan også udskifte delene i henhold til garantitypen, som kundens maskine er dækket af.

Hvis du ønsker at installere en CRU, får du den tilsendt direkte fra Lenovo. Oplysninger om CRU-dele og udskiftningsvejledning leveres sammen med Deres produkt, men kan også fås ved henvendelse til Lenovo. Du kan blive bedt om at tilbagesende den defekte del, som CRU'en erstattet. Når Lenovo kræver, at delen returneres, så 1) vil du sammen med den nye CRU-del modtage returneringsanvisninger, en frankeret returnmærkat samt returneringsemballage, og 2) du vil måske blive faktureret for den nye CRU, hvis Lenovo ikke har modtaget den defekte del senest 30 dage efter, at du har modtaget den nye CRU. Du kan finde alle oplysninger i dokumentationen om Lenovo Begrænset Garanti på https://www.lenovo.com/warranty/llw_02.

CRU-liste

Nedenfor vises en oversigt over CRU-dele til computeren.

Self-service CRU'er

- Vekselstrømsadapter
- Bunddæksel
- Nano-SIM-kortbakke*
- Ledning

Optional-service CRU'er

- Tastatur (til ThinkPad X13 Gen 2)
- M.2 SSD-drev
- M.2 SSD-drevbeslag*
- Trådløst WAN-kort*

* for visse modeller

Bemærk: Udskiftning af dele, der ikke er angivet ovenfor, herunder det indbyggede genopladelige batteri, skal udføres af et værksted eller en tekniker, der er godkendt af Lenovo. Gå til <https://support.lenovo.com/partnerlocation> for at få flere oplysninger.

Deaktiver hurtig start og det indbyggede batteri

Inden du udskifter en CRU, skal du sørge for at deaktivere Hurtig start først og derefter deaktivere det indbyggede batteri.

Sådan deaktiverer du Hurtig start:

1. Gå til **Kontrolpanel**, og få vist Store ikoner eller Små ikoner.
2. Klik på **Strømstyring**, og klik derefter på **Vælg, hvad tænd/sluk-knapperne gør** i venstre rude.

3. Klik på **Rediger indstillinger, der ikke er tilgængelige i øjeblikket** øverst.
4. Hvis du bliver bedt om det af Kontrol af brugerkonti, skal du klikke på **Ja**.
5. Fjern markeringen i afkrydsningsfeltet **Aktivér hurtig start**, og klik derefter på **Gem ændringer**.

Sådan deaktiverer du det indbyggede batteri:

1. Genstart computeren. Tryk straks på F1 for at åbne UEFI BIOS-menuen, når logoskærbilledet vises.
2. Vælg **Config** → **Power**. Undermenuen **Power** vises.
3. Vælg **Disable Built-in Battery**, og tryk på Enter.
4. Vælg **Yes** i vinduet Setup Confirmation. Det indbyggede batteri er deaktiveret og computeren slukker automatisk. Vent mellem tre og fem minutter på, at computeren køles ned.

Udskift en CRU

Følg udskiftningsproceduren for at udskifte en CRU.

Bunddæksel

Forudsætning

Før du starter, skal du læse [Generelle bemærkninger om sikkerhed og overensstemmelse](#) og udskrive nedenstående vejledning.

Bemærk: Fjern ikke bunddækslet, når computeren er tilsluttet vekselstrøm. Gør du det, er der risiko for kortslutning.

Gør følgende for at få adgang:

1. Deaktivering af det indbyggede batteri. Se "Deaktiver hurtig start og det indbyggede batteri" på side 43.
2. Sluk computeren, slå strømmen fra, og afmonter alle kabler.
3. Luk computerskærmen, og vend computeren om.

Fjernelsesprocedure for ThinkPad T14s Gen 2

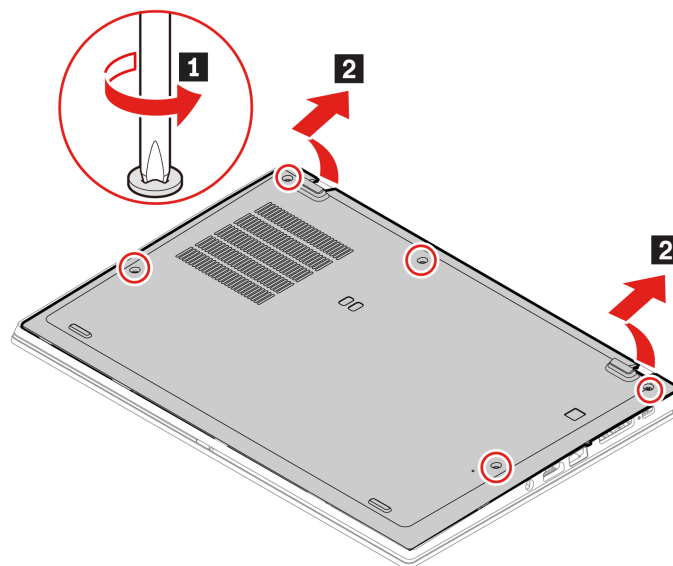

Installationsprocedure for ThinkPad T14s Gen 2

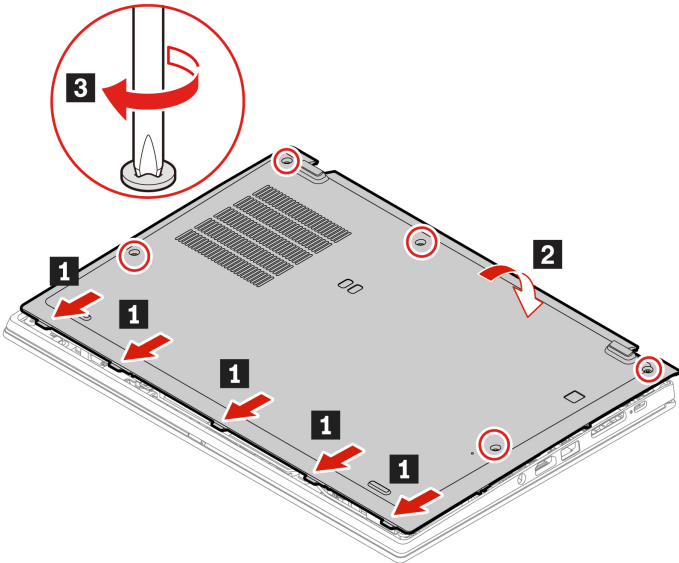

Fjernelsesprocedure for ThinkPad X13 Gen 2

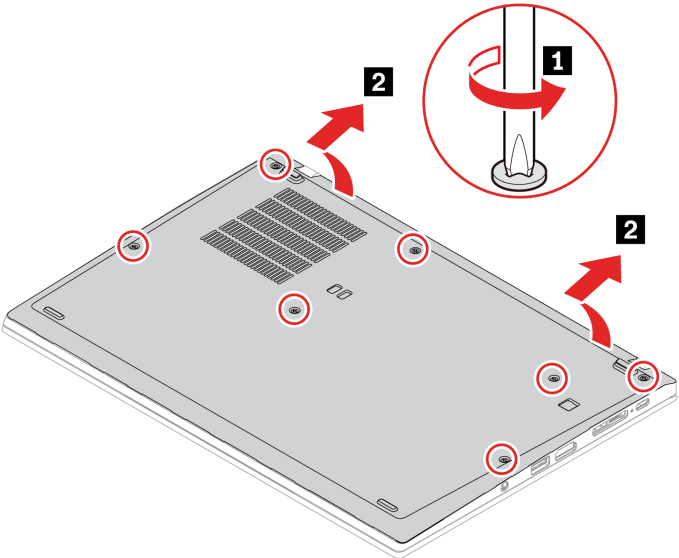

Installationsprocedure for ThinkPad X13 Gen 2

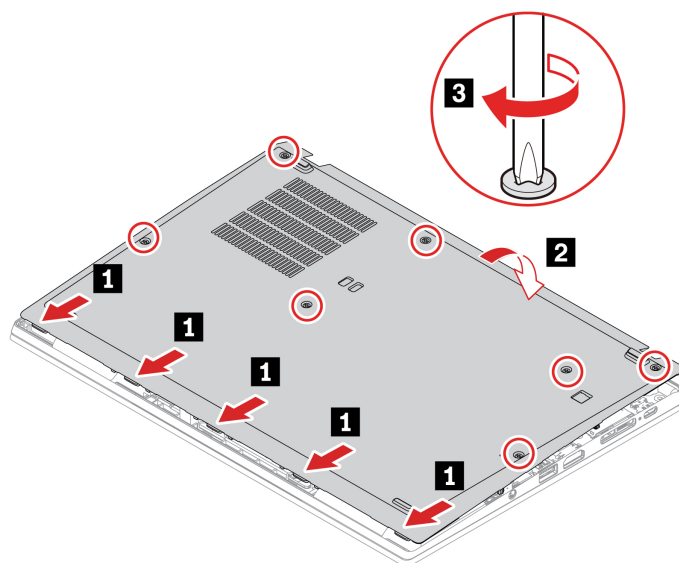

Fejlfinding

Hvis computeren ikke starter, når du geninstallerer bunddækslet, skal du afmontere vekselstrømsadapteren og derefter tilslutte den igen.

M.2 SSD-drev

Forudsætning

Før du starter, skal du læse [Generelle bemærkninger om sikkerhed og overensstemmelse](#) og udskrive nedenstående vejledning.

Vigtigt: Hvis du udskifter et M.2 SSD-drev, skal du muligvis installere et nyt styresystem. Se "Installér et Windows-operativsystem og drivere" på side 40 for at få oplysninger om, hvordan du installerer et nyt styresystem.

M.2. SSD-drevet skal behandles med forsigtighed. Forkert håndtering kan betyde, at data på harddisken ødelægges eller går tabt.

Når du håndterer M.2 SSD-drevet, skal du følge disse retningslinjer:

- Du skal kun udskifte M.2 SSD-drevet, hvis du vil have det opgraderet eller repareret. M.2 SSD-drevet er ikke beregnet til hyppige ændringer eller udskiftninger.
- Sørg for at tage en sikkerhedskopi af alle de data, du vil bevare, inden du udskifter M.2 SSD-drevet.
- Udsæt ikke M.2 SSD-drevet for tryk.
- Rør ikke ved kontaktkanten eller kredsløbskortet på M.2 SSD-drevet. Ellers kan M.2 SSD-drevet blive beskadiget.
- Undgå at udsætte M.2 SSD-drevet for fysiske stød eller vibrationer. Placer M.2 SSD-drevet på et blødt materiale for at absorbere fysiske stød, f.eks. en blød klud.

Gør følgende for at få adgang:

1. Deaktivering af det indbyggede batteri. Se "Deaktiver hurtig start og det indbyggede batteri" på side 43.
2. Sluk computeren, slå strømmen fra, og afmonter alle kabler.

3. Luk computerens LCD-skærmlåg, og vend computeren om.
4. Fjern det nederste dæksel. Se "Bunddæksel" på side 44.

Fjernelsesprocedure for det lange M.2 SDD-drev og dets ramme (hvis den findes)

- Type 1

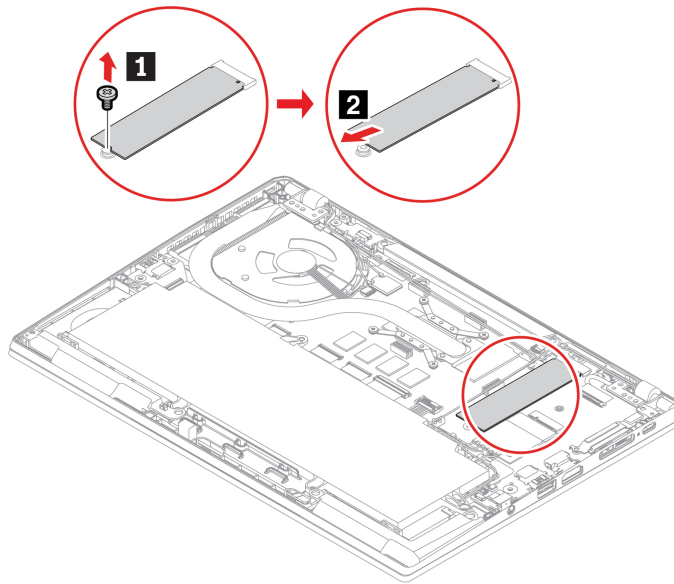

- Type 2

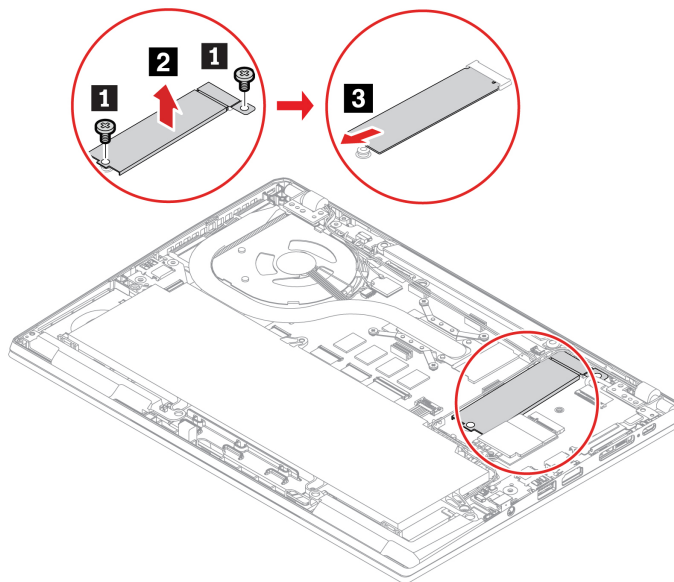

Fjernelsesprocedure for det korte M.2 SDD-drev og dets ramme (for ThinkPad X13 Gen 2)

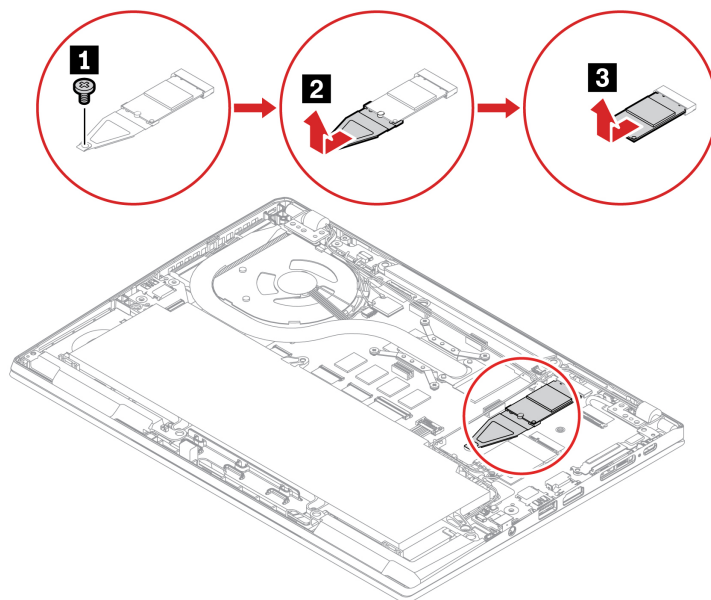

Trådløst WAN-kort (for visse modeller)

Følgende oplysninger gælder kun for computeren med moduler, der kan installeres af brugeren. Sørg for, at du kun bruger et Lenovo-godkendt trådløst modul, der specifikt er testet til denne computermodel. Ellers genererer computeren en fejlkode-bipsekvens, når du tænder for computeren.

Forudsætning

Før du starter, skal du læse [Generelle bemærkninger om sikkerhed og overensstemmelse](#) og udskrive nedenstående vejledning.

Vigtigt:

- Denne port er muligvis installeret med et trådløst WAN-kort eller trådløst LAN-kort. Hvis det er et trådløst LAN-kort, er det forbudt at udskifte det eller fjerne det. Hvis det er nødvendigt at udskifte enheden på grund af et problem i løbet af garantiperioden, skal servicen udføres af en Lenovo-autoriseret servicetekniker. Hvis det er et trådløst WAN-kort, skal du følge følgende vejledning for at fjerne eller udskifte det.

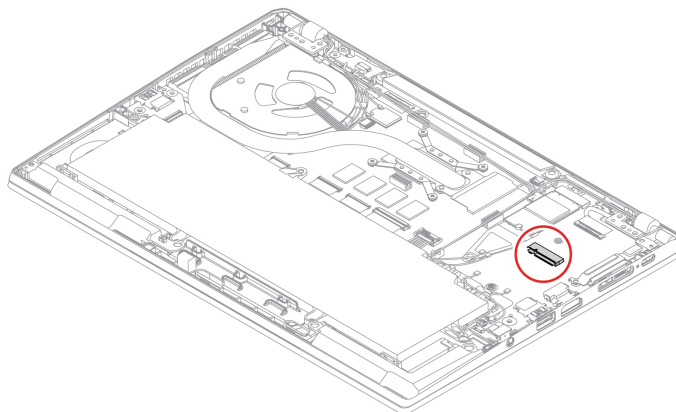

- Rør ikke det trådløse WAN-korts kontaktflade. Ellers kan det trådløse WAN-kort blive beskadiget.

Gør følgende for at få adgang:

1. Deaktivering af det indbyggede batteri. Se "Deaktiver hurtig start og det indbyggede batteri" på side 43.
2. Sluk computeren, slå strømmen fra, og afmonter alle kabler.
3. Luk computerens LCD-skærmlåg, og vend computeren om.
4. Fjern bunddækslet. Se "Bunddæksel" på side 44.

Fjernelsesprocedure

Bemærk: Et polyesterfolie kan dække det trådløse WAN-kort. Du skal først fjerne foliet, før du kan tage det trådløse WAN-kort ud.

Afhængigt af computermodellen skal du gøre ét af følgende for at fjerne det trådløse WAN-kort:

- Type 1

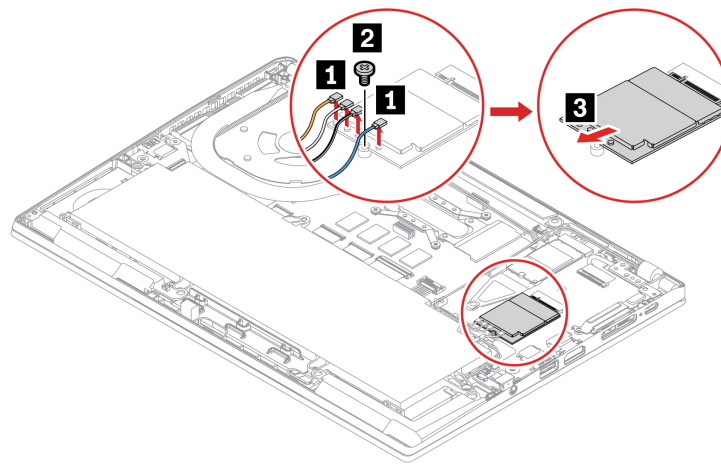

- Type 2

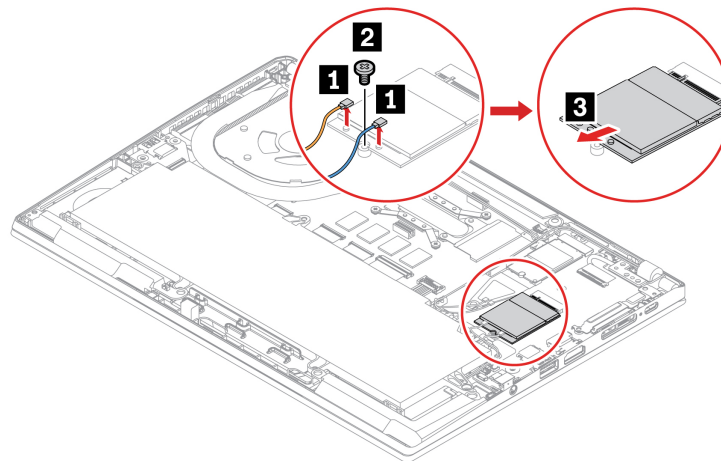

- Type 3

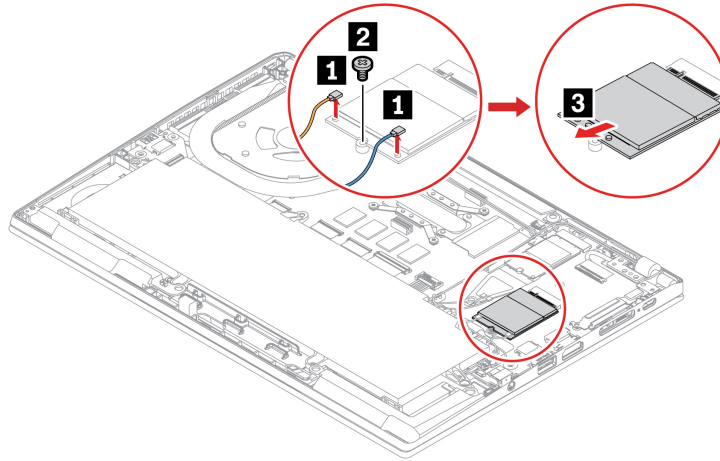

Bemærk: Under monteringen skal du slutte de farvede kabler til de tilsvarende stik på kortet i henhold til illustrationerne ovenfor: Det orange kabel til det stik, der er mærket ORANGE, det blå kabel til det stik, der er mærket BLUE, det hvide og grå kabel til det stik, der er mærket WHITE GREY, og det sorte og grå kabel til det stik, der er mærket BLACK GREY.

Tastatur (til ThinkPad X13 Gen 2)

Forudsætning

Før du starter, skal du læse [Generelle bemærkninger om sikkerhed og overensstemmelse](#) og udskrive nedenstående vejledning.

Gør følgende for at få adgang:

1. Deaktivering af det indbyggede batteri. Se "Deaktiver hurtig start og det indbyggede batteri" på side 43.
2. Sluk computeren, slå strømmen fra, og afmonter alle kabler.
3. Luk computerens LCD-skærmlåg, og vend computeren om.

Fjernelsesprocedure

Bemærk: Du kan blive bedt om at skubbe tastaturrammen fremad eller tilbage i nogle af følgende trin. I så tilfælde skal du sørge for, at du ikke trykker på tasterne eller holder dem nede, mens du skubber tastaturrammen. Ellers kan tastaturrammen ikke flyttes.

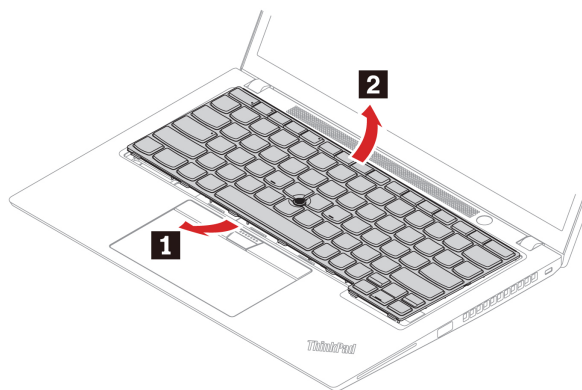
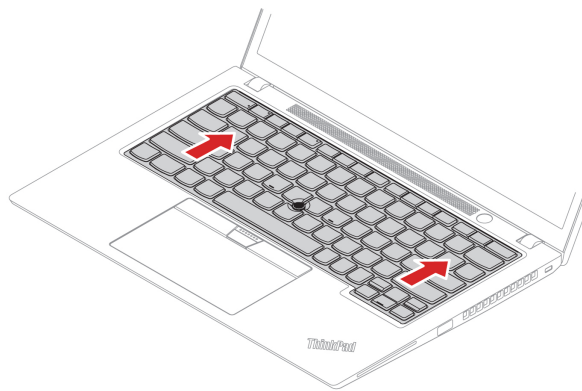
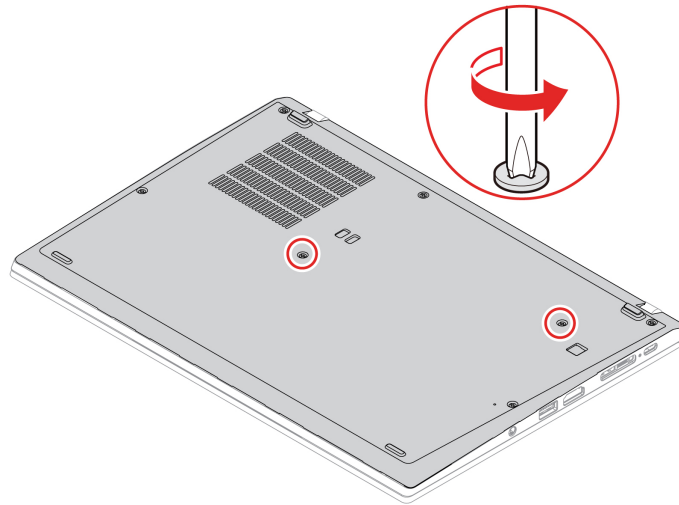

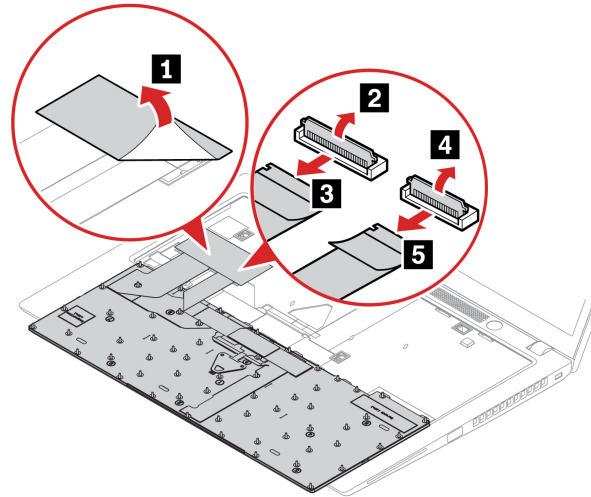

Installationsprocedure

Bemærk: Du kan blive bedt om at skubbe tastaturrammen fremad eller tilbage i nogle af følgende trin. I så tilfælde skal du sørge for, at du ikke trykker på tasterne eller holder dem nede, mens du skubber tastaturrammen. Ellers kan tastaturrammen ikke flyttes.

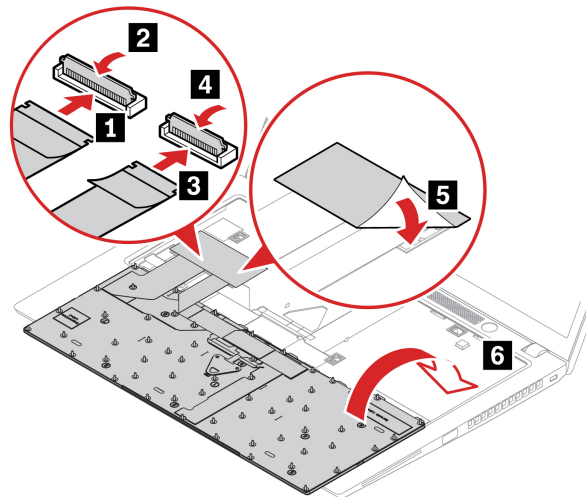

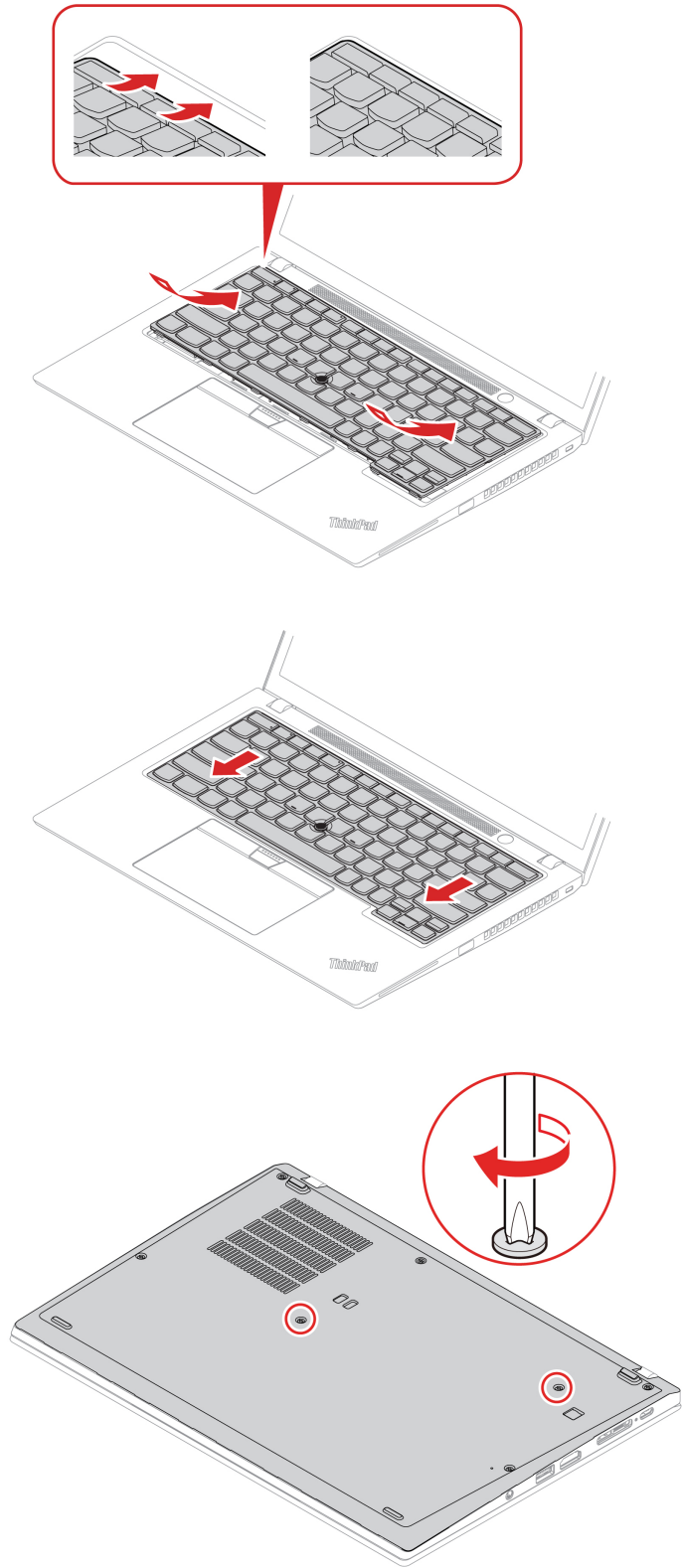

Kapitel 7. Hjælp og support

Hypigt stillede spørgsmål

Spørgsmål	Løsning
Hvordan får jeg adgang til Kontrolpanel ?	Skriv Control Panel i søgefeltet i Windows, og tryk derefter på Enter.
Hvordan slukker jeg for computeren?	Åbn menuen Start , og klik på  Tænd/sluk . Klik derefter på Luk computeren .
Hvordan partitioner jeg lagerdrevet?	https://support.lenovo.com/solutions/ht503851
Hvad skal jeg gøre hvis computeren ikke reagerer?	<ol style="list-style-type: none">1. Tryk på afbryderen, og hold den nede, indtil computeren slukkes. Genstart derefter computeren.2. Hvis trin 1 ikke fungerer:<ul style="list-style-type: none">• For modeller med et hul til nulstilling: Før en udrettet papirclips ind i hullet for midlertidigt at lukke for strømforsyningen. Genstart derefter computeren med vekselstrømsadapteren tilsluttet.• For modeller uden et hul til nulstilling i nødsituationer:<ul style="list-style-type: none">– Hvis modellen har det flytbare batteri, skal du fjerne det flytbare batteri og frakoble alle strømkilder. Tilslut derefter vekselstrømsadapteren igen, og genstart computeren.– Hvis modellen har det indbyggede batteri, skal du frakoble alle strømkilder. Tryk på tænd/sluk-knappen, og hold den nede i cirka syv sekunder. Tilslut derefter vekselstrømsadapteren igen, og genstart computeren.
Hvad skal jeg gøre, hvis jeg spilder væske på computeren?	<ol style="list-style-type: none">1. Tag forsigtigt vekselstrømsadapteren ud, og tænd straks for computeren. Jo hurtigere du slukker for computeren, jo mindre er risikoen for, at computeren ødelægges af kortslutninger. <p>Vigtigt: Selvom data måske går tabt, når du slukker for computeren, kan computeren blive ødelagt, hvis du ikke slukker for den.</p> <ol style="list-style-type: none">2. Forsøg ikke at tømme væsken ud ved at vende computeren. Hvis computeren har drænhuller til tastaturet i bunden, løber væsken ud gennem hullerne.3. Vent, indtil du er sikker på, at al væsken er væk, før du tænder for computeren.
Hvordan åbner jeg UEFI BIOS-menuen?	Genstart computeren. Tryk på F1 for at åbne UEFI BIOS-menuen, når logoskærbilledet vises.

Spørgsmål	Løsning
Hvor kan jeg hente de nyeste drivere og den nyeste UEFI BIOS?	<ul style="list-style-type: none"> • Fra Vantage-appen. Se "Installér et Windows-operativsystem og drivere" på side 40 og "Opdater UEFI BIOS" på side 39. • Download fra Lenovos supportwebsted på https://pcsupport.lenovo.com.
Hvad skal jeg gøre, hvis LCD-skærmen bliver sort, når jeg tænder for computeren?	<p>Sådan køres en LCD-self-test:</p> <ol style="list-style-type: none"> 1. Tjek, at computeren sluttet til strømadapteren. 2. Tryk på tænd/sluk-knappen i ca. syv sekunder for at slukke computeren. 3. Tryk på Fn, venstre Ctrl-tast og tænd/sluk-knappen på samme tid. Hvis computeren viser fem konstante farver i rækkefølge på tværs af hele skærmen, betyder det, at LCD-skærmen fungerer normalt. 4. Testen varer i ca. 20 sekunder og afsluttes derefter automatisk. Du kan også trykke på tænd/sluk-knappen for at afslutte testen.

Fejlmeddelelser

Hvis der vises en meddelelse, som ikke findes i følgende tabel, skal du først registrere fejlmeddelelsen og derefter lukke computeren og ringe til Lenovo for at få hjælp. Se "Lenovos kundesupportcenter" på side 61.

Meddelelse	Løsning
0190: Fejl ved batteristrøm	Computeren er blevet slukket, fordi batteriet næsten er fladt. Slut vekselstrømsadapteren til computeren, og oplad batterierne.
0191: Systemsikkerhed - Ugyldig ekstern anmodning om ændring	En ændring i konfigurationen er ikke udført korrekt. Bekræft handlingen, og prøv igen.
0199: Systemsikkerhed - Der er angivet for mange ugyldige sikkerhedsadgangskoder.	Denne fejlmeddelelse vises, når du angiver en forkert administratoradgangskode mere end tre gange. Kontrollér administratorkodeordet, og prøv igen.
0271: Kontrollér indstillinger for dato og klokkeslæt.	Datoen eller klokkeslættet er ikke angivet på computeren. Åbn UEFI BIOS-menuen, og angiv datoen og klokkeslættet.
210x/211x: Registrerings-/læsefejl på HDDx/SSDx	Lagerdrevet fungerer ikke. Geninstaller lagerdrevet. Hvis problemet opstår igen, skal du udskifte lagerdrevet.
	Bemærk: Denne fejl angiver, at styresystemet eller programmerne ikke kan oprette, ændre eller slette data i systemets permanente UEFI-variable lager på grund af utilstrækkelig lagerplads efter POST. Systemets permanente UEFI-variable lager bruges af UEFI BIOS og af styresystemet eller programmerne. Denne fejl forekommer, når styresystemet eller programmerne lagrer store mængder data i det variable lager. Alle data, der er nødvendige for POST, f.eks. konfigurationsindstillinger for UEFI BIOS, chipsæt eller konfigurationsdata for platform, lagres i et separat UEFI-variabelt lager. Tryk på F1, efter at fejlmeddelelsen vises, for at åbne UEFI BIOS-menuen. En dialogboks beder dig om at bekræfte, at der skal ryddes op i lageret. Hvis du vælger "Yes", slettes alle data, der blev oprettet af operativsystemet eller programmerne, undtagen globale variabler, der er defineret af Unified Extensible Firmware Interface-specifikationen. Hvis du vælger "No", bibeholdes alle data, men operativsystemet eller programmerne vil ikke kunne oprette, ændre eller slette data i lageret. Hvis denne fejl sker på et servicecenter, vil Lenovos autoriserede serviceteknikere rydde op i systemets permanente UEFI-variable lager ved hjælp af forrige løsning.
Fejl: Systemets ikke-flygtige UEFI-variable lager er næsten fuldt.	
Blæserfejl. Tryk på Esc for at starte med begrænset ydeevne.	Varmeblæseren fungerer muligvis ikke korrekt. Når fejlmeddelelsen vises, skal du trykke på Esc inden for fem sekunder for at starte computeren med begrænset ydeevne. Ellers lukkes computeren med det samme. Hvis problemet stadig er der, næste gang du starter, skal computeren efterses.

Bipfejl

Lenovo SmartBeep-teknologien giver dig mulighed for at afkode bipfejl med din smartphone, når der opstår sort skærm med bilyde på computeren. Sådan afkoder du bipfejlen med Lenovo SmartBeep-teknologien:

1. Gå til <https://support.lenovo.com/smartbeep>, eller scan følgende QR-kode.



2. Download den relevante fejlfindingsapp, og installer den på din smartphone.
3. Kør fejlfindingsappen, og placer smartphonen i nærheden af computeren.
4. Tryk på Fn på computeren for at afspille bilyden igen. Fejlfindingsappen afkoder bipfejlen og viser mulige løsninger på smartphonen.

Bemærk: Forsøg ikke selv at servicere et produkt, medmindre kundesupportcentret har bedt dig om at gøre det, eller hvis det er angivet i produktdokumentationen. Brug kun en Lenovo-autoriseret serviceudbyder til at reparere dit produkt.

Ressourcer til selvhjælp

Brug følgende ressourcer til selvhjælp til at få flere oplysninger om computeren og løse problemer.

Ressourcer	Sådan får du adgang
Fejlfinding og Ofte stillede spørgsmål	<ul style="list-style-type: none">• https://www.lenovo.com/tips• https://forums.lenovo.com
Oplysninger om handicapvenlighed	https://www.lenovo.com/accessibility
Nulstil eller gendan Windows	<ul style="list-style-type: none">• Brug Lenovo-retableringsmuligheder.<ol style="list-style-type: none">1. Gå til https://support.lenovo.com/HowToCreateLenovoRecovery.2. Følg vejledningen på skærmen.• Brug genoprettelsesmulighederne i Windows.<ol style="list-style-type: none">1. Gå til https://pcsupport.lenovo.com.2. Find din computer, eller vælg din computermodel manuelt.3. Gå til fejlfindingsmenuen for at diagnosticere styresystemet og få oplysninger om genoprettelse.
Brug Vantage-appen til følgende:	
<ul style="list-style-type: none">• Konfigurer enhedsindstillingerne.• Download og installér opdateringer til UEFI BIOS, drivere og firmware.• Beskyt computeren mod eksterne trusler.• Diagnosticer hardwareproblemer.• Kontrollér status for garanti på computeren.• Få adgang til <i>Brugervejledning</i> og nyttige artikler.	Skriv <i>Vantage</i> i søgefeltet i Windows, og tryk derefter på Enter.
Bemærk: De tilgængelige funktioner varierer afhængigt af computermodellen.	
Produktdokumentation:	
<ul style="list-style-type: none">• <i>Vejledningen Sikkerhedsforskrifter og garantioplysninger</i>• <i>Generelle bemærkninger om sikkerhed og overensstemmelse</i>• <i>Opsætningsvejledning</i>• <i>Denne brugervejledning</i>• <i>Regulatory Notice</i>	Gå til https://pcsupport.lenovo.com . Følg derefter vejledningen på skærmen for at filtrere på den ønskede dokumentation.

Ressourcer	Sådan får du adgang
<p>Lenovos supportwebsted med de seneste supportoplysninger om følgende:</p> <ul style="list-style-type: none"> • Styreprogrammer og programmer • Fejlfindingsløsninger • Produkt- og servicegaranti • Oplysninger om produkter og dele • Vidensdatabase og ofte stillede spørgsmål 	<p>https://pcsupport.lenovo.com</p>
Hjælp til Windows	<ul style="list-style-type: none"> • Åbn menuen Start, og klik på Få Hjælp eller Tip. • Brug Windows Search eller den personlige assistent Cortana®. • Microsofts supportwebsted: https://support.microsoft.com

Windows-etiket

Din computer har måske en Windows Ægte Microsoft-etiket på dækslet afhængigt af følgende forhold:

- Din geografiske placering
- Den udgave af Windows, der er forudinstalleret

På <https://www.microsoft.com/en-us/howtotell/Hardware.aspx> kan du se billeder af de forskellige typer Ægte Microsoft-mærkater.

- I Folkerepublikken Kina er Ægte Microsoft-etiketten påkrævet på alle computermodeller, der er forudinstalleret med enhver udgave af Windows-styresystemet.
- I andre lande er Ægte Microsoft-etiketten kun påkrævet på computermodeller, der har licens til Windows Pro-udgaver.

Fraværet af en Ægte Microsoft-mærkat indikerer ikke, at den forudinstallerede Windows-version ikke er ægte. For oplysninger om, hvordan du kan se, om dit forudinstallerede Windows-produkt er ægte, henvises til Microsofts oplysninger på <https://www.microsoft.com/en-us/howtotell/default.aspx>.

Der er ingen eksterne, visuelle indikatorer for produkt-id'et eller den Windows-version, som computeren har licens til. I stedet er produkt-id'et registreret i computerens firmware. Når et Windows-produkt installeres, kontrolleres computerens firmware via installationsprogrammet for et gyldigt, matchende produkt-id for at fuldføre aktiveringen.

I nogle tilfælde kan en tidligere Windows-version være forudinstalleret i henhold til nedgraderingsrettighederne i Windows Pro-udgavens licens.

Ring til Lenovo

Hvis du selv har prøvet at løse problemet og stadig har brug for hjælp, kan du kontakte Lenovos kundesupportcenter.

Før du kontakter Lenovo

Hav følgende klar, før du kontakter Lenovo:

1. Registrer problemsymptomer og oplysninger:

- Hvad er problemet? Er det et fortløbende problem, eller er det periodisk?
- Er der en fejlmeddelelse eller en fejlkode?
- Hvilket styresystem bruger du? Hvilken version?
- Hvilke programmer var i brug, da problemet opstod?
- Kan problemet genskabes? Hvis ja, hvordan?

2. Registrer systemoplysningerne:

- Produktnavn
- Maskintype og serienummer

Illustrationen herunder viser, hvor du kan finde oplysninger om computerens maskintype og serienummer.

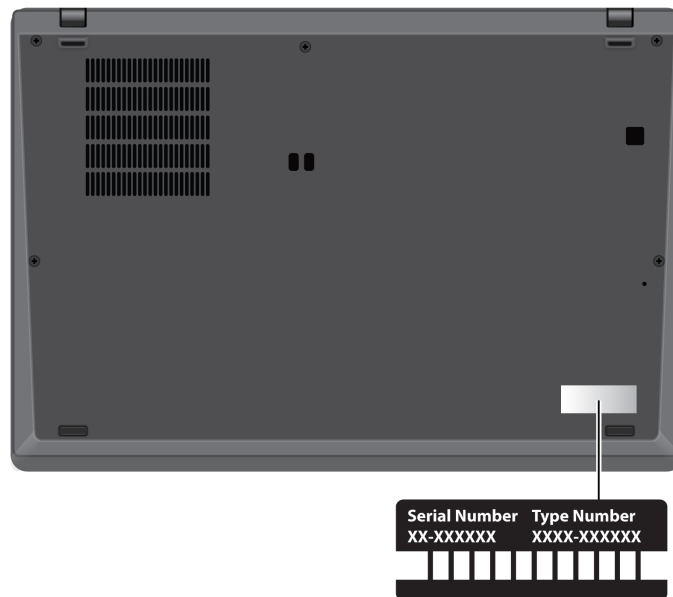

Lenovos kundesupportcenter

I garantiperioden kan du ringe til Lenovos kundesupportcenter for at få hjælp.

Telefonnumre

Du kan få vist en oversigt over telefonnumrene til Lenovo Support for dit land eller område ved at gå til <https://pcsupport.lenovo.com/supportphonenumberlist> for at få de nyeste telefonnumre.

Bemærk: Disse telefonnumre kan ændres uden forudgående varsel. Kontakt Lenovo-forhandleren, hvis der ikke er angivet et telefonnummer for det land eller område, som du bor i.

Serviceydelser, der tilbydes i garantiperioden

- Fejlfinding - Der stilles uddannet personale til rådighed, der kan assistere ved fejlfinding i forbindelse med hardwareproblemer og finde frem til den nødvendige løsning af problemet.
- Lenovo-hardwarereparation - Hvis et problem skyldes Lenovo-hardware, der er dækket af garanti, kan uddannede serviceteknikere yde service.
- Tekniske ændringer - Der kan undertiden forekomme ændringer til et produkt, efter det er blevet solgt. Lenovo eller en forhandler, der er autoriseret af Lenovo, stiller tekniske ændringer (EC'er), der gælder for din computers hardware, til rådighed.

Tjenester, der ikke er omfattet

- Udskiftning eller anvendelse af dele, der ikke er fremstillet af eller på vegne af Lenovo, eller af dele, der ikke ydes garanti for
- Identifikation af kilder til softwareproblemer
- Konfiguration af UEFI BIOS som en del af en installation eller opgradering
- Ændringer, tilpasninger eller opgraderinger af enhedsdrivere
- Installation og vedligeholdelse af netværksstyresystemer (NOS)
- Installation og vedligeholdelse af brugerprogrammer

Du kan se de vilkår i Lenovo Begrænset Garanti, der gælder for dette Lenovo-hardwareprodukt, her:

- https://www.lenovo.com/warranty/llw_02
- <https://pcsupport.lenovo.com/warrantylookup>

Køb af flere serviceydelser

Under og efter garantiperioden kan du købe yderligere tjenester fra Lenovo på <https://pcsupport.lenovo.com/warrantyupgrade>.

Tjenestetilgængelighed og tjenestenaavn kan variere alt efter land eller område.

Tillæg A. Overensstemmelsesoplysninger

Du kan se overensstemmelsesoplysninger i *Regulatory Notice* på <https://pcsupport.lenovo.com> og *Generelle bemærkninger om sikkerhed og overensstemmelse* på https://pcsupport.lenovo.com/docs/generic_notices.

Oplysninger vedrørende certificering

Tabel 3. Intel-modeller

Produktnavn	Overholdelses-id	Maskintype(r)
ThinkPad T14s Gen 2 ThinkPad T14s Gen 2 HPD** ThinkPad T14s Gen 2 LTE1** ThinkPad T14s Gen 2 LTE2** ThinkPad T14s Gen 2 5G** ThinkPad T14s Gen 2 LTE1 HPD** ThinkPad T14s Gen 2 LTE2 HPD** ThinkPad T14s Gen 2 5G HPD**	TP00130A	20WM og 20WN
ThinkPad X13 Gen 2 ThinkPad X13 Gen 2 HPD** ThinkPad X13 Gen 2 LTE1** ThinkPad X13 Gen 2 LTE2** ThinkPad X13 Gen 2 5G** ThinkPad X13 Gen 2 LTE1 HPD** ThinkPad X13 Gen 2 LTE2 HPD** ThinkPad X13 Gen 2 5G HPD**	TP00131A/TP00131A0***/ TP00131A1***	20WK og 20WL

Tabel 4. AMD-modeller

Produktnavn	Overholdelses-id	Maskintype(r)
ThinkPad T14s Gen 2 ThinkPad T14s Gen 2 AMD** ThinkPad T14s Gen 2 LTE AMD**	TP00130B	20XF og 20XG
ThinkPad X13 Gen 2 ThinkPad X13 Gen 2 AMD** ThinkPad X13 Gen 2 LTE AMD**	TP00131B/TP00131B0***/ TP00131B1***	20XH og 20XJ

** kun i Kinas fastland

*** kun i Indien

Yderligere overensstemmelsesoplysninger relateret til dit produkt findes på <https://www.lenovo.com/compliance>.

Find trådløse UltraConnect-antenner

Computeren har et trådløst UltraConnect™-antennesystem. Du kan aktivere trådløs kommunikation, uanset hvor du befinder dig.

Afhængigt af computermodellen viser ét af følgende billeder antenneplaceringerne på computeren:

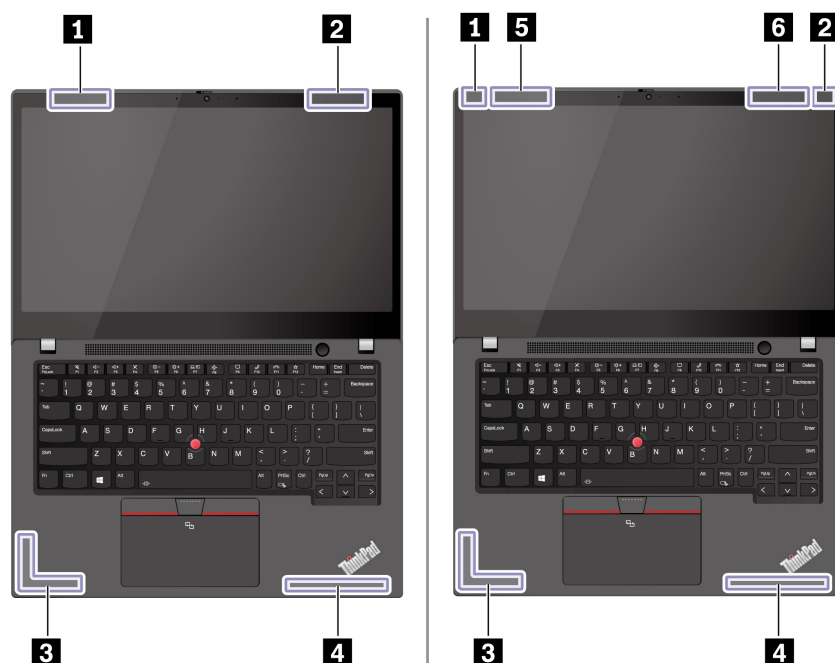

- ❶ Antenne til trådløst LAN (ekstra)
- ❷ Antenne til trådløst LAN (primær)
- ❸ Antenne til trådløst WAN (primær)*
- ❹ Trådløs WAN-antenne (ekstra)*
- ❺ Antenne til trådløst WAN (MIMO 2)*
- ❻ Antenne til trådløst WAN (MIMO 1)*

* for visse modeller

FCC (Federal Communications Commission)- leverandøroverensstemmelseserklæring

Bemærkninger:

- The statements below regarding FCC are only valid for products that are shipping to the United States.
- Refer to the product label information to identify the specific model name and number of your product.

Følgende oplysninger refererer til ThinkPad T14s Gen 2 og ThinkPad X13 Gen 2.

Produktnavn	Maskintyper
ThinkPad T14s Gen 2	20WM, 20WN, 20XF og 20XG
ThinkPad X13 Gen 2	20WK, 20WL, 20XH og 20XJ

This equipment has been tested and found to comply with the limits for a Class B digital device, pursuant to Part 15 of the FCC Rules. These limits are designed to provide reasonable protection against harmful interference in a residential installation. This equipment generates, uses, and can radiate radio frequency energy and, if not installed and used in accordance with the instructions, may cause harmful interference to radio communications. However, there is no guarantee that interference will not occur in a particular installation. If this equipment does cause harmful interference to radio or television reception, which can be determined by turning the equipment off and on, the user is encouraged to try to correct the interference by one or more of the following measures:

- Reorient or relocate the receiving antenna.
- Increase the separation between the equipment and receiver.
- Slut udstyret til en udgang på et andet kredsløb end det, hvortil modtageren er tilsluttet.
- Consult an authorized dealer or service representative for help.

Lenovo is not responsible for any radio or television interference caused by using other than recommended cables and connectors or by unauthorized changes or modifications to this equipment. Unauthorized changes or modifications could void the user's authority to operate the equipment.

This device complies with Part 15 of the FCC Rules. Operation is subject to the following two conditions: (1) this device may not cause harmful interference, and (2) this device must accept any interference received, including interference that may cause undesired operation.

Responsible Party:
 Lenovo (United States) Incorporated
 7001 Development Drive
 Morrisville, NC 27560
 Email: FCC@lenovo.com



Driftsbetingelser

Maksimal højde (uden tryk)

3048 m

Temperatur

- I drift: 5 °C til 35 °C
- Lager og transport i original emballage: -20 °C til 60 °C
- Opbevaring uden emballage: 5 °C til 43 °C

Bemærk: Når du oplader batteriet, må dets temperatur ikke være lavere end 10 °C.

Relativ fugtighed

- I drift: 8 % til 95 % ved vådtemperatur: 23 °C
- Opbevaring og transport: 5 % til 95 % ved vådtemperatur: 27 °C

Tillæg B. Bemærkninger og varemærker

Bemærkninger

Lenovo tilbyder muligvis ikke de produkter eller serviceydelser eller det udstyr, der omtales i dette dokument, i alle lande. Kontakt en Lenovo-forhandler for at få oplysninger om de produkter og serviceydelser, der findes i dit land. Henvisninger til et Lenovo-produkt, -program eller en Lenovo-ydelse skal ikke betyde, at det kun er Lenovos produkt, program eller ydelse, der kan anvendes. Alle funktionelt tilsvarende produkter, programmer og serviceydelser, der ikke krænker Lenovos immaterialrettigheder, kan anvendes. Det er brugerens ansvar at vurdere og kontrollere andre produkters, programmers og serviceydelsers funktion.

Lenovo kan have patenter eller udestående patentprogrammer inden for det område, dette dokument dækker. De opnår ikke licens til disse patenter eller patentansøgninger ved at være i besiddelse af dokumentet. Forespørgsler om licens kan sendes til:

*Lenovo (United States), Inc.
8001 Development Drive
Morrisville, NC 27560
U.S.A.
Attention: Lenovo Director of Licensing*

LENOVO LEVERER DENNE BOG, SOM DEN ER OG FOREFINDES, UDEN NOGEN FORM FOR GARANTI. LENOVO PÅTAGER SIG INGEN FORPLIGTELSE, UANSET EVENTUELLE FORVENTNINGER VEDRØRENDE EGNETHED ELLER ANVENDELSE. Visse landes lovgivning tillader ikke fraskrivelse eller begrænsninger vedrørende udtrykkelige eller underforståede garantier. Ovennævnte fraskrivelse gælder derfor muligvis ikke Dem.

Oplysningerne opdateres regelmæssigt, og ændringerne indsættes i nye udgaver af dokumentet. Lenovo forbeholder sig retten til at forbedre eller ændre produkter og programmer, som er beskrevet i de manualer, der følger med computeren, samt indhold i manualen uden yderligere varsel for at yde bedre service.

Softwarens grænseflade og funktioner og hardwarekonfigurationen, der beskrives i manualerne, som følger med computeren, svarer måske ikke helt til den faktiske konfiguration af den computer, du køber. Produktkonfigurationen er beskrevet i den relaterede kontrakt (hvis den findes) eller på produktets pakkedokumentation. Ellers kan du kontakte forhandleren. Lenovo må anvende eller videregive oplysninger fra Dem på en måde, som Lenovo finder passende, uden at pådrage sig nogen forpligtelser over for Dem.

De produkter, der beskrives i dette dokument, er ikke beregnet til brug i systemer, der anvendes til livsopretholdelse, herunder implantater, hvor programfejl kan resultere i personskade eller død. De oplysninger, der findes i dette dokument, påvirker eller ændrer ikke Lenovo-produktspecifikationer eller -vilkår. Intet i dette dokument fungerer som en udtrykkelig eller implicit licens eller skadesløsholdelse under Lenovos eller tredjeparts immaterielle rettigheder. Alle oplysningerne i dette dokument er opnået i bestemte miljøer og tjener kun som en illustration. Resultater, der er opnået i andre IT-miljøer, kan være forskellige.

Lenovo må anvende eller videregive oplysninger fra Dem på en måde, som Lenovo finder passende, uden at pådrage sig nogen forpligtelser over for Dem.

Henvisninger til ikke-Lenovo-websteder er kun til orientering og fungerer på ingen måde som en godkendelse af disse websteder. Materialet på disse websteder er ikke en del af materialet til dette Lenovo-produkt, og eventuel brug af disse websteder sker på eget ansvar.

Alle ydelsesdata heri er beregnet i et kontrolleret miljø. Derfor kan resultater, der er indhentet i andre driftsmiljøer, variere betydeligt. Nogle målinger er udført på systemer på udviklingsniveau, og der er ingen

garanti for, at disse målinger vil være de samme på tilgængelige systemer. Desuden kan visse målinger være beregnet via ekstrapolation. De faktiske resultater kan variere. Brugere af denne bog skal kontrollere de relevante data for deres specielle driftsmiljø.

Dette dokument er ophavsretligt beskyttet af Lenovo og er ikke omfattet af nogen open source-licens, herunder eventuelle Linux®-aftaler, som kan ledsage software, der følger med dette produkt. Lenovo kan opdatere dette dokument til enhver tid uden varsel.

Kontakt eller besøg Lenovos websted for at få de seneste oplysninger, eller hvis du har spørgsmål eller kommentarer:

<https://pcsupport.lenovo.com>

Varemærker

LENOVO, LENOVO-logoet, THINKPAD, THINKPAD-logoet, TRACKPOINT og ULTRACONNECT er varemærker tilhørende Lenovo. Intel og Thunderbolt er varemærker tilhørende Intel Corporation eller dets datterselskaber i USA og/eller andre lande. Linux er et varemærke tilhørende Linus Torvalds, som er registreret i USA og andre lande. Microsoft, Windows, BitLocker og Cortana er varemærker tilhørende gruppen af virksomheder under Microsoft. DisplayPort er et registreret varemærke tilhørende Video Electronics Standards Association. NVIDIA er et registreret varemærke tilhørende NVIDIA Corporation. Termerne HDMI og HDMI High-Definition Multimedia Interface er varemærker eller registrerede varemærker tilhørende HDMI Licensing LLC i USA og andre lande. USB-C er et registreret varemærke tilhørende USB Implementers Forum. De registrerede varemærker Wi-Fi og Miracast tilhører Wi-Fi Alliance. Alle andre varemærker tilhører deres respektive ejere. © 2021 Lenovo.